

WIJ DENKEN VERPAKKING



Brangs + Heinrich

Verpakken. Beschermen. Waarborgen.



De Onderneming

Als middelgroot familiebedrijf behoren wij tot de toonaangevende verpakkingsspecialisten in Europa.

Brangs + Heinrich is meer dan een ondernemingsgroep. De namen van de oprichters vormen een bekend merk dat vertrouwen geeft aan klanten over de gehele wereld. Het merk staat garant voor industriële verpakkingen van uitstekende kwaliteit, die een veilig transport, opslag en het gebruik van allerlei producten mogelijk maken. Vandaag de dag behoort Brangs + Heinrich tot de toonaangevende verpakkingsspecialisten die reeds door de vierde generatie als familie-onderneming bestuurd wordt. Onze moedermaatschappij in Solingen beschikt over een modern productmanagement en is met een groot

aantal vestigingen in meerdere landen vertegenwoordigd. Ons mondiale denken en handelen wordt gedragen door een hoge mate van verantwoordelijkheidsbesef ten aanzien van het milieu en het respectvol omgaan met onze klanten, partners en medewerkers. Juist als aanbieder van verpakkingen zien wij het als onze plicht ecologische grondstoffen en herbruikbare producten te gebruiken. Daarbij letten wij ook op korte transportafstanden. Het optimaal beschermen en waarborgen van uw goederen, bereiken wij met oplossingen op maat, die verder reiken dan alleen papier, karton en folie. Wij zijn een systeempartner die totale concepten uit één hand biedt: van CAD ontwikkeling, papier- en folieverwerking, omvangrijke opslagcapaciteiten en professionele logistiek tot advies m.b.t. verbruiksoptimalisering. Continu integreren wij innovatieve technologie-

en en materialen in ons portfolio van verpakkingen, machines en diensten. Onze klanten profiteren van de ervaring van onze medewerkers, die wij d.m.v. vele trainingen persoonlijk en vaktechnisch opleiden. Zo bieden wij nieuwe perspectieven voor wereldwijd transport van goederen. Vooruitdenken is ons motto – reeds gedurende 145 jaar.

Bezoek onze online-shop onder www.brangs-heinrich.nl

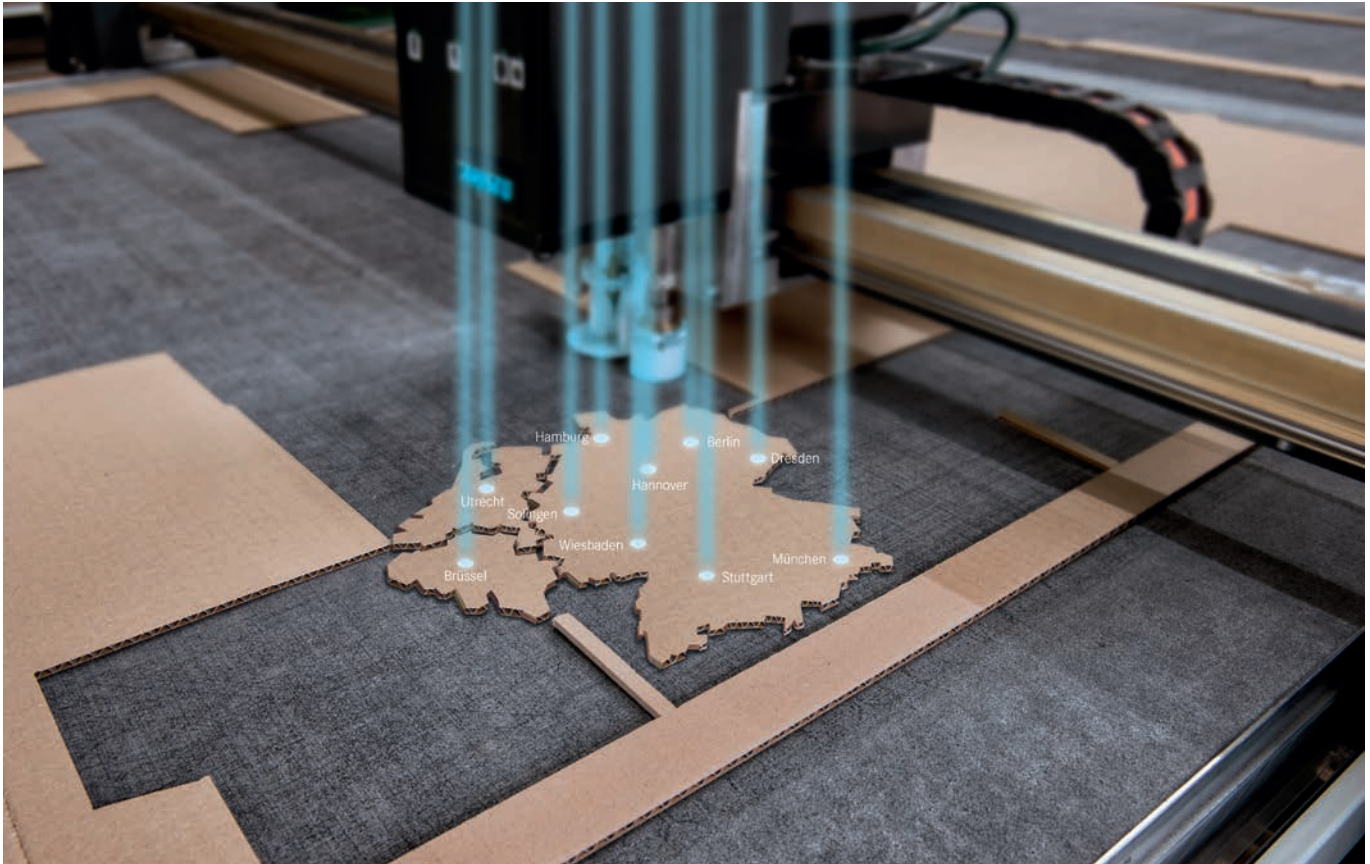

Locatie

Duitsland

01067 Dresden

Bremer Straße 65

Telefoon +49 (0)351 47169-32

Fax +49 (0)351 47169-33

E-Mail dresden@brangs-heinrich.de

12107 Berlin

Lankwitzer Straße 19

Telefoon +49 (0)30 723913-0

Fax +49 (0)30 723913-22

E-Mail berlin@brangs-heinrich.de

22339 Hamburg

Wilhelm-Stein-Weg 22

Telefoon +49 (0)40 538931-0

Fax +49 (0)40 538931-11

E-Mail hamburg@brangs-heinrich.de

30855 Langenhagen

Industriestraße 4

Telefoon +49 (0)511 96898-0

Fax +49 (0)511 96898-88

E-Mail hannover@brangs-heinrich.de

42651 Solingen

Felder Straße 79-81

Telefoon +49 (0)212 2403-0

Fax +49 (0)212 2403-106

E-Mail solingen@brangs-heinrich.de

65203 Wiesbaden

Hagenauer Straße 42

Telefoon +49 (0)611 9714512

Fax +49 (0)800 272 6477

E-Mail wiesbaden@brangs-heinrich.de

70567 Stuttgart

Zettachring 10a

Telefoon +49 (0)711 49097-146

Fax +49 (0)800 272 6477

E-Mail stuttgart@brangs-heinrich.de

86156 Augsburg

BUHL BUSINESS CENTER

Alfred-Nobel-Str. 9

Telefoon +49 (0)821 65058-600

Fax +49 (0)821 65058-609

E-Mail augsburg@brangs-heinrich.de

Belgie

Brangs + Heinrich SRL/BV

1853 Strombeek-Bever

Sint-Annalaan 6 bus / bte 1

Telefoon +32 (0)2 4650100

Fax +32 (0)2 4650419

E-Mail bruxelles@brangs-heinrich.be

China

Brangs + Heinrich China

Shanghai

c/o B+Z Industrial Packaging Materials

(Shanghai) Co., LTD. Shanghai

No. 77, Lane 685, Shengfu Road

Songjiang District (Jiuting), P.C.201615

China

Telefoon +49 (0)800 0001169

Fax +49 (0)800 272 6477

Telefoon +86 (0)21 3352 2988

E-Mail china@brangs-heinrich.com.cn

Nederland

Brangs + Heinrich BV

3565 AR Utrecht

Arkansasdreef 32 A

Telefoon +31 (0)30 2631020

Fax +31 (0)30 2612133

E-Mail utrecht@brangs-heinrich.nl

Service

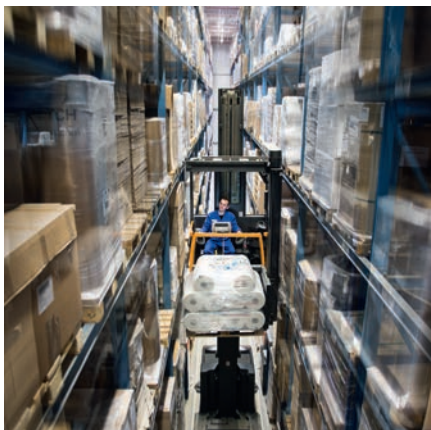

Opslag- en logistieke concepten

Meer dan 3.500 artikelen zijn altijd uit voorraad leverbaar en worden binen 48 uur geleverd. Indien u uw goederen op een later moment nodig heeft, kunnen wij deze voor u tot uw afroep opslaan.

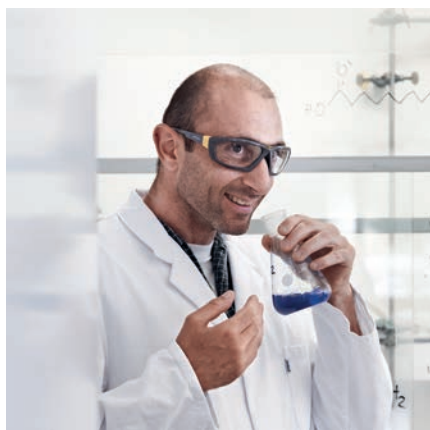

Verpakkingsontwikkeling

Met onze verpakkingspecialisten ontwerpen wij individuele verpakkingsoplossingen voor elke toepassing op maat. Wij analyseren daarbij het complete logistieke proces om uw verpakkings- en logistieke kosten te optimaliseren.



Verpakkingsadvies

Wij testen verpakkingsmaterialen volgens uw toepassing en (machinale) verwerking en het te verpakken product. Daarbij geven wij u individueel uitgebreid advies hoe u uw verpakking kunt optimaliseren en uw verbruik kunt minimaliseren.

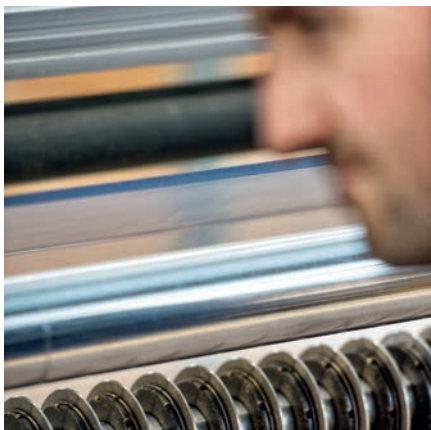

Papier- en folieverwerking

Wij snijden papier, karton en folie exact volgens uw wensen en leveren rollen en vellen in elk formaat. Daarbij zijn onze snijderijen en verwerkingsbedrijven met hun veelzijdige mogelijkheden u graag van dienst.



Service

Op de door ons geleverde machines bieden wij u een uitgebreide service, van montage, installatie tot reparaties. Scholingen m.b.t. gebruik en verpakkingsseminars maken onze portfolio compleet.



Contractmanagement

Wij vereenvoudigen uw inkoopproces door langdurige afroepcontracten, met de benodigde deelleveringen, vaste prijzen, opslag en just-in-time leveringen.

Certificeringen

Sinds de oprichting in het jaar 1875 hecht Brangs + Heinrich veel waarde aan maatschappelijk en sociaal verantwoordelijkheidsbesef.



Gecertificeerd managementsysteem

Reeds gedurende vele jaren laten wij al onze arbeidsprocessen en materiaalstromen door een onafhankelijk instituut volgens DIN EN ISO 9001 regelmatig voor alle soorten producten testen.

GKV-gedragscodes

Wij hebben de plicht de algemene regels m.b.t. ethisch en moreel handelen na te leven en ook de bepalingen voor een juist gedrag t.a.v. concurrentie en kartelrecht te garanderen. Dit betekent ook een fair optreden bij de omgang met leveranciers, klanten en eigen werknemers.

Duurzaamheid

Verpakkingen

Onze verpakkingen maken een veilig transport, opslag en gebruik van goederen mogelijk, met als doel mens en milieu geen schade toe te brengen. Bovendien ligt het thema duurzaamheid en daarmee de reductie van milieu-invloeden door onze producten en activiteiten ons als één van de toonaangevende verpakkingsspecialisten zeer na aan het hart. Door een verantwoorde omgang met grondstoffen en materialen kunnen wij een bijdrage leveren tot instandhouding van ons milieu.

Producten

Ons assortiment biedt een toenemend aantal producten die vervaardigd zijn uit grondstoffen die zich weer aanvullen en van herbruikbare materialen. Wij voeren verpakkingsmaterialen, die meerdere malen te gebruiken zijn. Het onderzoek, alsmede de ontwikkeling van producten van andere materialen behoort tot onze dagelijkse uitdagingen (bijv. biokunststoffen).

Service

Wij geven uitvoerig advies over de recycling van verpakkingsmaterialen. Voor een optimaal verbruik bieden wij u alternatieve en milieuvriendelijke producten aan en adviseren u bij het inzetten van minder materiaal. Wij nemen, indien gewenst, de licentie van uw verpakkingsmaterialen, volgens de voorschriften, van u over (tegen een bepaald tarief) om invloeden van afval uit verpakkingen op het milieu te vermijden of te verminderen.

Onderneming

Wij werken voortdurend aan de reductie van invloeden op het milieu, die door onze leveringen ontstaan (inzetten van nieuwe vrachtwagens, verbetering van nieuwe en kortere routes, volledige benutting van laadruimten). Wij werken met leveranciers samen, die ecologische verantwoording dragen. Energie- en warmteproductie worden bij ons door het toepassen van aardwarmte en een fotovoltinstallatie ondersteund.

Medewerkers

Het opleiden van jonge mensen zien wij als onderdeel van onze sociale verantwoordelijkheid. Wij ondersteunen de kwalificering van onze medewerkers, die hen in staat stelt, feiten en kennis op te doen en hun vak- en beroepskennis te verbeteren. Met onze medewerkers onderhouden wij een vert rouwelijke en collegiale band.

Duurzame producten



Geami WrapPak® HV papier buffersysteem



Geami WrapPak® ExBox Mini



Verzendenvelppen "Eco"



Graskarton



Universele verzenddozen "ECO"



Transport- en verhuisdozen "ECO"



Topvellen met "Blauwe Engel" symbol



Gitterbox zakken met "Blauwe Engel" symbol



Luchtkussenfolie gerecycled



FillPak® TT Greenline



Papierchips



Reliëfpapier / Formpack



PP-kleefband Tesa Eco&Sterk



**Papieren verzendenveloppen
met dubbele sluisstrip**



Papieren verzendzakken



Papier kleefband TESA 4313



Gegomd kleefband



Zelfklevend kleefband papier



Papier waarschuwingskleefband



Opvul- bescherm papier



Cushion Packverpakkingsmachine



Papieren paklijstenvelopen



Handstretchfolie met regeneraat



Machinestretchfolie met regeneraat

Duurzame producten

Hernieuwbare grondstoffen

Als verpakkingsleverancier zien wij het als onze plicht om, zoveel als mogelijk, hernieuwbare grondstoffen en recyclebare materialen te gebruiken. Wij letten op korte transportroutes en zijn continu bezig om onze CO2 emissie te reduceren.

Verpakkingsontwerp

Wij denken continu vooruit: met perfect passende verpakkingen voorkomen we lege ruimtes in de door ons op maat geleverde dozen. Hierdoor worden transportschades geminimaliseerd en de inzet van buffermateriaal gereduceerd. In onze afdeling productontwikkeling werkt een team van experts continu aan innovatieve verpakkingsideeën. Wij ontwerpen duurzame verpakkingen op maat van grondstof tot een ecologisch ontwerp.

Gebruiksoptimalisatie

Onze focus ligt op het geven van doelgerichte adviezen over verbruiks- en procesoptimalisatie. Continu integreren wij innovatieve technologieën en materialen voor de automatisering en procesoptimalisatie binnen ons leverprogramma dat zowel verpakking als ook machines en service omvat.

Reductie van verpakkingsmateriaal

Door de inzet van sterkere en hoogwaardigere verpakkingen zijn onze klanten in staat hun verbruik van verpakkingsmateriaal tot 40% te reduceren. Dit met gelijkblijvende of zelfs vaak nog betere bescherming.

Recycling

Bij de materiaalkeuze gaat het ons in de eerste plaats over de recyclebaarheid. Hierbij hechten wij veel waarde aan alternatieve en milieuvriendelijke verpakkingsmiddelen met de grootst mogelijke recyclebaarheid in de recyclingcyclus.



Pictogrammen

Sommige producten hebben speciale eigenschappen. Deze zijn gemarkeerd met een kenmerk.



Gunstig

Goede prijs / prestatieverhouding



Handling

Eenvoudige bediening



Milieu

Milieuvriendelijk gebruik van materialen

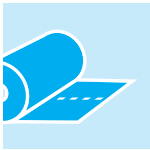

Confectionering

Individueel maatwerk mogelijk



Video

Produktvideo op Youtube
www.youtube.com/user/BrangsHeinrichGmbH

NIEUW

TESTPAKKET

Nieuw

Nieuw product

Testpakket

Producttest

Impressie

Uitgever

Brangs + Heinrich GmbH
 Felder Straße 79-81
 42651 Solingen
 Telefon +49 (0)212 2403-0
 Telefax +49 (0)212 2403-106
info@brangs-heinrich.de
www.brangs-heinrich.de

Concept en ontwerp

Büro Longjaloux GmbH
 Wuppertal

Foto's

Lars Langemeier, Solingen

Noot voor de afbeeldingen

Illustraties kunnen afwijken van het origineel.

Inhoudsopgave



Post- en pakketverzending



Verpakkingen van golfkarton



Bufferen en opvullen



Stretchen en omsnoeren



Verpakkingsfolie

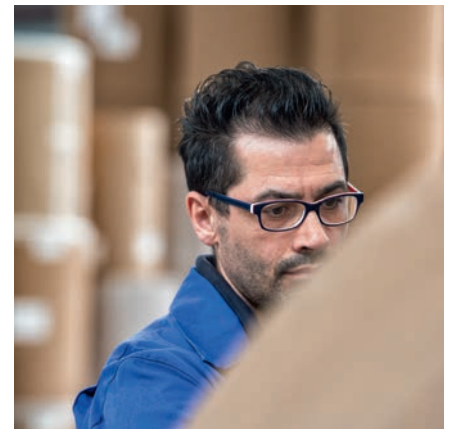

Papier, golfkarton,
massiefkarton



Corrosiebescherming en
Exportverpakkingen



Machines en verpakkingssys-
temen

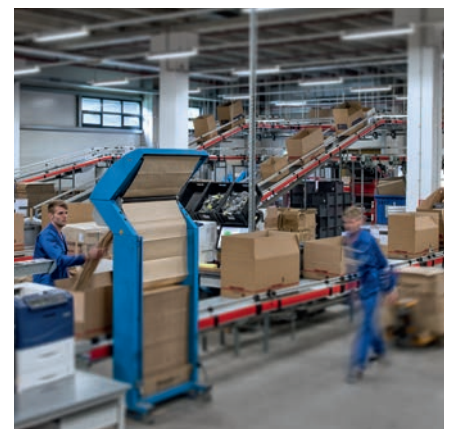

Magazijn- en bedrijfsinrichting



www.brangs-heinrich.com
Brangs + Heinrich

SAFEGUARD

www.brangs-heinrich.com

www.brangs-heinrich.com
Brangs + Heinrich

Post- en pakketverzending

Verzendenveloppen

Verzenden van boeken, kalenders, ordners, etc

Verzendboxen- en dozen

Sluiten en bundelen

Etikettering en adressering

Verzending met zelfklevende sluiting

Verpakkingen
van golfkartonBufferen en
opvullenWikkelen en
omsnoeren

Verpakkingsfoile

Papier, golfkarton,
massiefkartonCorrosiebescherming
en ExportverpakkingenMachines en
verpakkingssystemenMagazijn- en
bedrijfsinrichting

Brief en Pakket Afmetingen



Standaardbrief

L: 14-23,5 cm¹⁾
B: 9-12,5 cm
H: tot 0,5 cm
alleen rechthoekig
tot 20 g

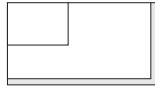

Compacte brief

L: 10-23,5 cm¹⁾
B: 7-12,5 cm
H: tot 1 cm
alleen rechthoekig
tot 50 g

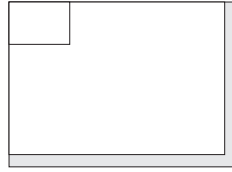

Grote brief

L: 10-35,3 cm
B: 7-25 cm
H: tot 2 cm
vierkant formaat mogelijk
tot 500 g

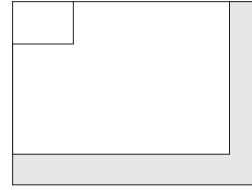

Maximale brief

L: 10-35,3 cm
B: 7-25 cm
H: tot 5 cm
vierkant formaat mogelijk
tot 1.000 g

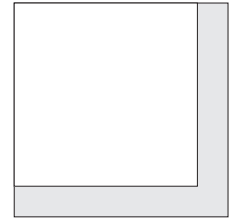

Pakketzending

Gewicht tot 1 kg
max. formaat
30 x 30 15 cm,
Gewicht tot 2 kg
max. formaat
60 x 30 x 15 cm

1) de lengte moet minstens het 1,4 voudige bedragen

Paklijst-enveloppen formaten

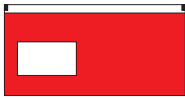

DIN Lang

L: 240 mm
B: 110 mm

Voor DIN A4
in drieën gevouwen

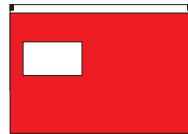
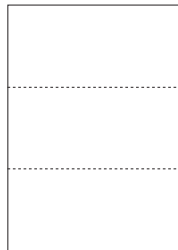

C5

L: 240 mm
B: 160 mm

Voor DIN A4
één maal gevouwen

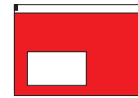

C6

L: 175 mm
B: 110 mm

Voor DIN A4
één maal in beide richtingen gevouwen

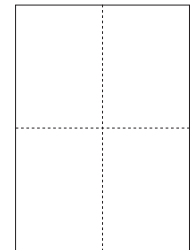

Top-producten

Kleefband Profipackline

goede kwaliteit voor
een gunstige prijs



Multi-verzenddoos

De doordachte oplossing
voor de online-handel



Folie-verzend-envelop

Het voordelige alternatief voor
het verzenden van textiel



Pakketten sluitmethoden

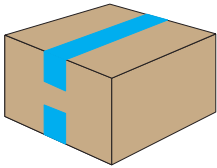

Standaard

sluiting d.m.v. twee stroken kleefband alsmede bodem-dekselsluiting. Voor alle dozen die aan geringe transportbelasting blootgesteld worden.

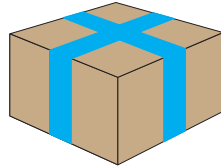

Zwaar

Voor bijzonder zware vouwdozen of pakketten die lang onderweg zijn. Met twee doorlopende stroken kleefband die bij een omsnoering gestabiliseerd en gesloten worden.

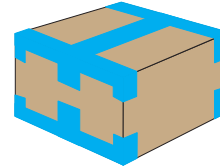

Optimum

Voor zware en waardevolle vouwdozen die aan hoge transportbelasting blootgesteld worden. Door de sluiting met zes stroken kleefband (dubbele T-sluiting) wordt gelijktijdig een bescherming van kanten en hoeken gegarandeerd.

Kleefband aanwijzingen

Toepassingen	Basismateriaal	Kleefstof	Voordelen	Dikte basismateriaal	Aanbevolen kleefband
lichte en middelzware pakketten tot 20 kg	PP	hotmelt	<ul style="list-style-type: none"> hoge eerste hechting, ook op kartonnen dozen van gerecycled papier oplosmiddelvrije lijm 	25 μ	Profi Packline [®] PP - kleefband hotmelt
				28 μ	PP - kleefband hotmelt 3M-Scotch 371
	PP	acryl	<ul style="list-style-type: none"> licht afrollend hoge scheurweerstand zowel in lengte-als breedte-richting 	28 μ	Profi Packline [®] PP - kleefband, acryl - kleeflaag
				32 μ	PP - kleefband TESA 4024
zware pakketten tot ca. 30 kg	PVC	Solvent (natuurrubber)	<ul style="list-style-type: none"> zeer scheurvast bijzonder hoge kleefkracht geruisloos en gelijkmatig afrollend 	35 μ	PP - kleefband Monta 315
				32 μ	Profi Packline [®] PVC - kleefband
				35 μ	PVC - kleefband TESA 4100



Luchtkussen-enveloppen





Productomschrijving en toepassing

De verzendenvelop met uitstekende buffer-eigenschap.

Eigenschappen

- extreem licht in gewicht en portobesparend
- praktische zelfklevende sluiting
- de met  aangeduide maten zijn de maximale afmetingen voor brievenbuspost



Artikel nr.	Type	Breedte binnenmaat in mm	Lengte binnenmaat in mm	Bruto breedte in mm	Bruto lengte in mm	Kleur	Eenheid	Aantal p/pallet
0300140	A	90	165	120	175	bruin	200	7.200
0300141	A	90	165	120	175	wit	200	7.200
0300142	B	110	215	140	225	bruin	200	4.000
0300143	B	110	215	140	225	wit	200	4.000
0300144	C	140	215	175	225	bruin	100	4.000
0300145	C	140	215	175	225	wit	100	4.000
0300146	D	170	265	200	275	bruin	100	2.400
0300147	D	170	265	200	275	wit	100	2.400
0300148	E	210	265	240	275	bruin	100	2.400
0300149	E	210	265	240	275	wit	100	2.400
0300150	F 	210	335	240	345	bruin	100	1.800
0300151	F 	210	335	240	345	wit	100	1.800
0300152	G 	230	335	250	345	bruin	100	1.800
0300153	G 	230	335	250	345	wit	100	1.800
0300154	H	260	360	290	370	bruin	100	1.200
0300155	H	260	360	290	370	wit	100	1.200
0300156	I	290	445	320	455	bruin	100	800
0300157	I	290	445	320	455	wit	100	800
0300158	K	340	470	370	480	bruin	100	800
0300159	K	340	470	370	480	wit	100	800
0300160	CD	170	165	200	175	bruin	100	3.600
0300161	CD	170	165	200	175	wit	100	3.600

Verzendenvelopen

Productomschrijving en toepassing

De beschermende envelop van golfkarton met zelfklevende sluiting, tot ca. 25 mm vuldikte.

Eigenschappen

- goede bufferende eigenschappen
- de met  aangeduide maten zijn de maximale afmetingen voorbrievenbuspost
- voor mvast



Artikel nr.	Type	Bruto breedte in mm	Bruto lengte in mm	Gewicht in gr.	Eenheid	Aantal p/pallet
0305434	hoogtemaat	180	195	26	100	8.000
0305435	hoogtemaat	175	250	34	100	8.000
0305436	hoogtemaat	200	280	39	100	6.000
0305437 	hoogtemaat	250	353	65	100	2.100
0305438	hoogtemaat	270	390	77	100	2.100
0305439	hoogtemaat	290	410	87	100	1.800
0305440	hoogtemaat	330	490	116	100	1.000
0305441	hoogtemaat	370	540	143	75	1.200
0305443	breedtemaat	665	490	300	25	650
0305444	breedtemaat	740	530	319	25	600



Papieren verzendenveloppen Met dubbele zelfklevende sluiting

Productomschrijving en toepassing

Praktische papieren verzendenveloppen met dubbele zelfklevende sluitstrips voor retourzending. Door de harmonicavorm is het risico op transportschade minimaal.

Eigenschappen

- milieuvriendelijk
- gemakkelijk te sluiten door snelsluiting
- voor retourzending voorbereid door de dubbele zelfklevende sluitstrip
- grote bodem en zij invouw
- goed beschrijfbaar
- met aanwijzing "hier openen"



Artikel nr.	Breedte in mm	Lengte in mm	Eenheid	Aantal p/pallet
0324341	300	430	2.000	9.000



Papieren verzendenveloppen

Productomschrijving en toepassing

Praktische papieren verzendenveloppen met zelfklevende sluiting. Door de harmonicavorm is het risico op transportschade minimaal.

Eigenschappen

- milieuvriendelijk
- gemakkelijk te sluiten door snelsluiting
- grote bodem en zij invouw
- goed beschrijfbaar
- meet aanwijzing "hier openen"



Artikel nr.	Breedte in mm	Lengte in mm	Eenheid
0324337	190	300	500
0324338	260	410	300
0324339	300	430	200
0324340	250	353	250



Papieren paklijstenvelopen

Productomschrijving en toepassing

De optimale bescherming van uw vrachtbrieven, facturen, handleidingen en andere papieren.



Eigenschappen

- FSC-gecertificeerd papier
- recyclebaar
- sterk klevende achterzijde
- in een praktische dispenserdoos



Artikel nr.	Geschikt voor	Inw. lengte in mm	Inw. breedte in mm	Bedrukking	Eenheid
03853312	DIN lang	240	121	Lieferschein/Rechnung	250



Papieren waarschuwingskleefband

Productomschrijving en toepassing

Het papieren waarschuwingskleefband voor meer veiligheid tijdens het transport. Uitvoering rood met zwarte opdruk. Kan zowel met alle gebruikelijke handafrollers als ook met dozensluitmachines gebruikt worden.



Eigenschappen

- hoge scheur- en kleefkracht
- milieuvriendelijk
- hitte-, koude- en verouderingsbestendig
- gemakkelijk te verwerken



Artikel nr.	Breedte in mm	Lengte in m	Aantal p/doos
03802072	50	50	36

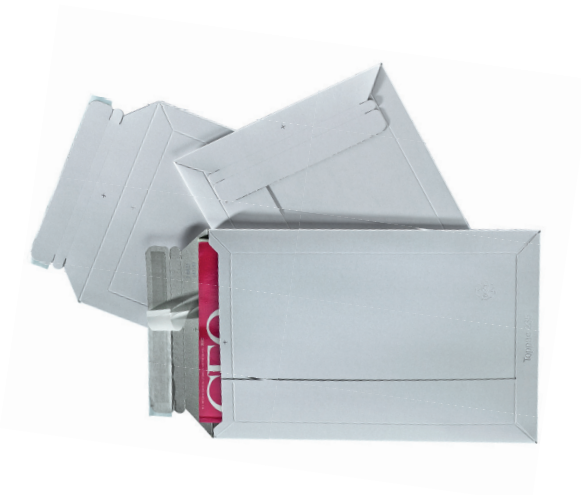



Enveloppen van massiefkarton

Productomschrijving en toepassing

De stevige verzendvelop voor verzending van kleine artikelen, boeken tijdschriften, catalogi en dergelijke.

Eigenschappen

- hoogwaardige, witte verzendvelop van massiefkarton
- tot 20 mm vulhoogte
- licht, stevig en portobesparend
- met praktische zelfklevende sluiting en openscheurperforatie
- de met  aangeduide atikelen zijn de maximale afmetingen voor brievenbuspost

Artikel nr.	Geschikt voor	Breedte binnenmaat in mm	Lengte binnenmaat in mm	Gewicht in gr.	Eenheid	Aantal p/pallet
0305442	CD	228	125	22	100	9.000
0305166	DIN A5	175	250	52	100	9.000
0305167	DIN A4 	240	315	83	100	5.400
0305168	DIN A4+ 	249	353	97	100	4.200
0305169	-	295	375	120	100	3.600



Ordnerpak

Productomschrijving en toepassing

De ordner verzendverpakking van golfkarton voor alle DIN A4-ordners.

Eigenschappen

- met zelfklevende sluiting en openscheurperforatie
- voor alle DIN A4-ordners met een rugbreedte van 35-80 mm
- ideaal voor verzending per post, met kantenversterking

Artikel nr.	Geschikt voor	Lengte binnenmaat in mm	Breedte binnenmaat in mm	Hoogte binnenmaat in mm	Kleur	Eenheid	Aantal p/pallet
0305131	DIN A4	320	290	35-80	bruin	25	1.200
0305212	DIN A4	320	290	35-80	wit	25	1.200



Universele verpakking

Productomschrijving en toepassing

De variabele, bruine universele verpakking voor boeken, CD's en kleine zaken, voorzien van zelfklevende sluiting.

Eigenschappen

- snel en veilig te sluiten zonder kleefband
- eenvoudig te openen door openscheur perforatie
- met rillijnen voor variabele hoogte
- voor boeken, CD's en kleine artikelen, etc

Artikel nr.	Geschikt voor	Lengte binnenmaat in mm	Breedte binnenmaat in mm	Hoogte binnenmaat in mm	Eenheid	Aantal p/pallet
0285056	-	217	155	10-50	25	2.400
0285057	-	245	165	20-70	25	2.400
0305132	DIN B5	270	185	20-60	25	1.600
0285058	-	325	250	20-75	25	1.200
0305133	DIN A4	302	215	20-75	25	1.600
0305134	DIN C4+	330	270	20-75	25	1.200
0285059	-	370	290	20-75	25	1.200
0285060	-	455	320	20-55	25	800



CD-envelop

Productomschrijving en toepassing

Witte verpakking van 300 gr/m² karton voor veilige verzending van CD's.

Eigenschappen

- Verzendverpakking voor max. een CD zonder hoes
- met adresvenster
- met praktische zelfklevende sluiting
- eenvoudig te openen door afscheurperforatie

Artikel nr.	Lengte binnenmaat in mm	Breedte binnenmaat in mm	Gewicht in gr.	Eenheid	Aantal p/pallet
0394362	228	125	18	100	9.000



Media-Pac

Productomschrijving en toepassing

Voor veilige verzending van CD's, DVD's en Blue-ray discs.

Eigenschappen

- Verzendverpakking voor 1-3 CD's/DVD's, 1 videocassette of 1 streamertape
- met uitgestanst adresvenster
- Praktische zelfklevende sluiting en openscheurperforatie van stevig karton



Artikel nr.	Lengte binnenmaat in mm	Breedte binnenmaat in mm	Hoogte binnenmaat in mm	Gewicht in gr.	Eenheid	Aantal p/pallet
0394366	193	147	10-55	74	25	3.000



CD-archief-envelop

Productomschrijving en toepassing

De optimale, witte CD verpakking met verwijderbare envelop.

Eigenschappen

- met praktisch CD-hoesje
- met adresvenster
- met zelfklevende sluiting en openingsstrip
- vulhoogte max. 1 CD (zonder doos)
- vervaardigd uit 300 gr/m² massief karton



Artikel nr.	Lengte binnenmaat in mm	Breedte binnenmaat in mm	Gewicht in gr.	Eenheid	Aantal p/pallet
0394367	216	125	25	100	12.000



Kalenderverpakkingen

Productomschrijving en toepassing

De ideale verpakking voor kalenders, documenten etc. van bruin golfkarton met steeksluiting.



Eigenschappen

- eenvoudig en makkelijk te hanteren
- bijzonder stevige verpakking van golfkarton
- portobesparend /open poststuk
- kwaliteit 1.20 B

Artikel nr.	Geschikt voor	Lengte binnenmaat in mm	Breedte binnenmaat in mm	Hoogte binnenmaat in mm	Bruto lengte in mm	Bruto breedte in mm	Bruto hoogte in mm	Eenheid	Aantal p/pallet
0468288	DIN A4	310	210	10	335	235	25	10	2.200
0468289	DIN A3	420	310	10	435	325	25	10	1.100
0468290	DIN A2	620	420	10	635	435	25	10	550
0468291	DIN A1	860	610	20	875	615	25	25	550



Vierkante verzendkokers

Productomschrijving en toepassing

Hersluitbare verzendkokers voor kwetsbare goederen. Kwaliteit 1.40B, vierkant, met automatische bodem, zelfklevende sluiting en steeksluiting.



Eigenschappen

- snel uitklapbaar en erg stevig
- geschikt voor alle te verzenden goederen, posters, tekeningen
- 60 % plaatsbesparing

Artikel nr.	Geschikt voor	Netto lengte in mm	Netto breedte in mm	Netto hoogte in mm	Bruto lengte in mm	Bruto breedte in mm	Bruto hoogte in mm	Eenheid	Aantal p/pallet
0305149	DIN A2	105	105	430	110	110	450	10	1.560
02670930	-	105	105	500	110	110	520	10	1.560
0305151	DIN A1	105	105	610	110	110	630	10	1.300
0305152	DIN A1+	105	105	700	110	110	720	10	1.040
02670931	DIN A0	105	105	860	110	110	880	10	1.040
02670932	-	105	105	1.100	110	110	1.200	10	1.040



Vierkante verzendkokers, telescopisch

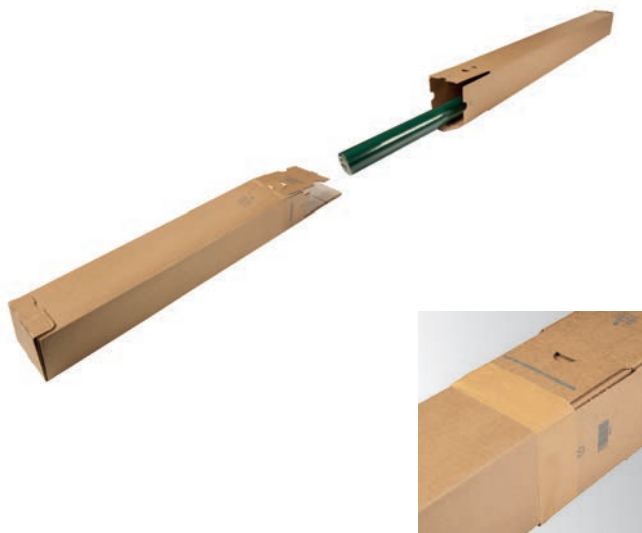

Productomschrijving en toepassing

Verzendkoker van karton, 2.3 EE, vierkant, bodem en top met steeksluiting.

Eigenschappen

- ter verlenging in combinatie met alle afmetingen aanpasbaar
- geschikt voor producten met een lengte tot 1.800 mm
- door de dubbele golf super stevig

Artikel nr.	Netto lengte in mm	Netto breedte in mm	Netto hoogte in mm	Bruto lengte in mm	Bruto breedte in mm	Bruto hoogte in mm	Eenheid	Aantal p/pallet
02670933	112	112	1.100	117	117	1.200	10	660

Verzendkokers van massiefkarton



Productomschrijving en toepassing

Bruine verzendkoker met 2 sluitdoppen, 2 mm dik voor veilige verzending van posters, tekeningen, enz.

Eigenschappen

- bijzonder goede stabiliteit door gewikkeld en verlijmd karton
- onder en boven door plastic doppen afsluitbaar
- passend voor alle gangbare DIN-formaten

Artikel nr.	Geschikt voor	Lengte binnenmaat in mm	Breedte binnenmaat in mm	Bruto lengte in mm	Bruto breedte in mm	Eenheid	Aantal p/pallet
0305202	DIN A2	430	60	450	60	10	600
0305203	DIN A1	610	60	630	60	10	600
0305204	DIN A0	860	60	880	60	10	240

NIEUW

Flessenverpakking

Productomschrijving en toepassing

Flessenverpakking voor 0,75 en 1 liter flessen.

Eigenschappen

- direct geschikt voor verzending per post
- geschikt voor flessen

Alternatief



APP luchtkussens



Artikel nr.	Omschrijving	Lengte binnenmaat in mm	Breedte binnenmaat in mm	Hoogte binnenmaat in mm	Eenheid	Aantal p/pallet
0481195	1 fles	90	90	380	10	870
0481196	3 flessen	305	104	380	10	480
0481197	6 flessen	305	206	380	10	260



Koerierverzenddozen



Productomschrijving en toepassing

De porto-voordelige verpakking voor verzending van goederen. Verzendoos met zelfklevende sluiting aan bodem- en deksel, met openscheurperforatie.

Eigenschappen

- door zelfklevende sluiting snel en eenvoudig te sluiten: siliconenstrook verwijderen, sluiten en aandrukken
- licht gewicht, portobesparend 



Artikel nr.	Kwaliteit	Lengte binnenmaat in mm	Breedte binnenmaat in mm	Hoogte binnenmaat in mm	Eenheid	Aantal p/pallet
0478030 	1.20 E	165	240	46	25	5.225
0478031 	1.20 E	243	346	46	25	2.850



Verzendboxen

Productomschrijving en toepassing

Milieuvriendelijke doos, klep met steeksluiting, van micro-golf met kleeflaag aan de binnenzijde, bruin

Eigenschappen

- ideaal voor post-en pakketverzending
- alle maten zijn geschikt voor postpakketverzending
- eenvoudig te openen en te sluiten kleppen
- snel op te zetten

Artikel nr.	Kwaliteit	Type	Geschikt voor	Lengte binnenmaat in mm	Breedte binnenmaat in mm	Hoogte binnenmaat in mm	Eenheid	Aantal p/pallet
0474649	1.20 E	1	-	160	110	64	20	4.320
0474650	1.20 E	2	-	190	131	76	20	3.360
0474651	1.20 E	3	z.B. 7 CD's	145	130	70	20	3.640
0474652	1.20 E	5	A6+	192	109	75	20	3.640
0474653	1.20 E	6	DIN A5	220	155	50	20	2.520
0474655	1.20 E	7	textiel	225	225	75	20	2.600
0474656	1.20 E	8	A4	305	215	80	20	1.440
0474658	1.30 E	11	flessen	330	110	110	20	2.000
0474659	1.30 E	12	-	430	300	120	20	1.000



Multi-verzenddozen

Productomschrijving en toepassing

De nieuwe verzenddoos voor de praktische verzending van uw goederen golfkartonnen-verzendverpakking, Fefco 0703, enkele golf, met 2 zelfklevende strips en openscheurperforatie, op 3 plaatsen geplakt.

Eigenschappen

- enorm snel en eenvoudig in gebruik
- zeer stevig door volledig overlappende kleppen
- door 2 zelfklevende strips ook geschikt voor retourzendingen
- eenvoudig te openen door openscheurperforatie

Artikel nr.	Kwaliteit	Type	Lengte binnenmaat in mm	Breedte binnenmaat in mm	Hoogte binnenmaat in mm	Eenheid	Aantal p/pallet
0474919	1.21 B	1	213	153	106	10	1.600
0474920	1.21 B	2	230	160	80	10	1.600
0474921	1.21 B	3	284	184	167	10	1.000
0474922	1.21 B	4	310	230	160	10	1.000
0474923	1.21 B	5	384	284	180	10	600
04814040	1.21 B	6	315	290	215	10	300
04814041	1.21 B	7	350	250	135	10	600
04814042	1.21 B	8	493	223	195	10	450



Folie-verzendenveloppen transparant



Productomschrijving en toepassing

LDPE zak met klep, de verzendenvelop voor catalogi, tijdschriften of prospectussen. Transparant met op de klep bedrukking "hier openen".

Eigenschappen

- hersluitbaar door praktische kleefstrip op de klep
- goedgekeurd door de posterijen
- transparante folie met milieusymbool

Artikel nr.	Geschikt voor	Dikte in ·	Breedte in mm	Lengte in mm	Klep in mm	Eenheid	Aantal p/pallet
01879786	DIN A5/C5	70	165	220	40	1.000	66.000
0168515	DIN A4/C4	70	225	310	50	1.000	36.000
0168516	DIN B4	70	245	350	50	1.000	36.000



Folie-verzendenveloppen, ondoorzichtig, sterk



Productomschrijving en toepassing

LDPE verzendenveloppen zijn zeer geschikt voor flexibele en kwetsbare goederen zoals kleding, boeken of catalogi. De goederen worden beschermd tegen vuil en vocht. Door het geringe gewicht lage verzendkosten.

Eigenschappen

- met zelfklevende sluiting
- ondoorzichtig, niet licht-doorlatend en zeer sterk
- zwarte binnenzijde, buitenzijde wit-opaak
- porto-besparend

Artikel nr.	Dikte in ·	Breedte in mm	Lengte in mm	Klep in mm	Eenheid	Aantal p/pallet
0305348	55	175	255	50	1.000	90.000
0305349	55	225	325	50	1.000	45.000
0305350	55	240	350	50	1.000	45.000
0305351	55	325	425	50	500	22.500
0305352	55	350	450	50	500	22.500
0305353	55	400	500	50	500	16.000
0305354	55	450	550	50	500	16.000
0305355	55	550	770	50	500	8.000



Opzetdozen van golfkarton

Productomschrijving en toepassing

De opzetdoos van micro-golfkarton, bodem en deksel. De stevige opzetdoos met variabele hoogte.

Eigenschappen

- snel op te zetten en makkelijk te hanteren
- erg stevig door micro-golfkarton
- variabele hoogte door telescoop-effect
- ideaal voor drukwerk



Artikel nr.	Type	Geschikt voor	Lengte binnenmaat in mm	Breedte binnenmaat in mm	Hoogte binnenmaat in mm	Eenheid	Aantal p/pallet
0467758	bodem + deksel	DIN A4	305	215	100	20	3.120



Opzetdozen

Productomschrijving en toepassing

De voordelige opzetdoos van 450 gr/m² grijskarton voor het verpakken van drukwerk.

Eigenschappen

- eenvoudig op te zetten en ruimtebesparend
- ideaal voor DIN-formaten
- geschikt voor het verzenden van drukwerk



Artikel nr.	Type	Geschikt voor	Lengte binnenmaat in mm	Breedte binnenmaat in mm	Hoogte binnenmaat in mm	Eenheid	Aantal p/pallet
0467761	bodem + deksel	DIN A4	305	215	100	250	5.850



Schuimboxen

Productomschrijving en toepassing

2-delige schuifdoos van golfkarton met noppenschuim, kwaliteit 1.20 B.



Eigenschappen

- ideaal voor verzending van kwetsbare goederen
- beschermt tegen slaan, stoten en trillingen
- soepel en herbruikbaar

Artikel nr.	Dikte in mm	Lengte binnenmaat in mm	Breedte binnenmaat in mm	Hoogte binnenmaat in mm	Eenheid	Aantal p/pallet
0474670	25	139	98	52	20	1.200
0474671	25	215	117	50	20	792
0474672	25	250	150	80	20	600
0474673	25	315	198	84	20	420



Fixeerverpakking

Productomschrijving en toepassing

De praktische, bruine stansverpakking van golfkarton met opgeplakte folie voor de fixatie van uw producten.



Eigenschappen

- eenvoudig in gebruik
- optimale bescherming tijdens verzending
- praktische dubbele zelfklevende sluiting heen- en retourverzending

Artikel nr.	Lengte binnenmaat in mm	Breedte binnenmaat in mm	Hoogte binnenmaat in mm	Netto lengte in mm	Netto breedte in mm	Netto hoogte in mm	Gewicht in gr.	Eenheid	Aantal p/pallet
0260699	253	131	49	200	80	25	102	25	1.000



Fixeerverpakking met passende omdoos

Productomschrijving en toepassing

De fixeerverpakking, bestaand uit een gestanst golfkarton met opgeplakte folie en een passende omdoos.

Eigenschappen

- flexibele verpakking met eenvoudige handling
- optimale fixering van de producten
- praktische packbox II-omdoos met auto-lockbodem, zelfklevende sluiting en openscheurperforatie



Artikel nr.	Omschrijving	Bruto lengte in mm	Bruto breedte in mm	Bruto hoogte in mm	Netto lengte in mm	Netto breedte in mm	Netto hoogte in mm	Gewicht in gr.	Eenheid	Aantal p/pallet
0262646	fixeerverpakking	322	252	129	305	222	90	109	20	2.240
0467934	omdoos	345	256	130	-	-	-	200	20	800



Paklijstenvelopen

Productomschrijving en toepassing

De optimale bescherming voor alle verzenddocumenten.

Eigenschappen

- beschermt tegen vocht en vuil
- snelle beschikking over alle verzenddocumenten
- sterk klevende achterzijde
- in praktische dispenserdoos



Artikel nr.	Geschikt voor	Lengte binnenmaat in mm	Breedte binnenmaat in mm	Bedrukking	Eenheid	Aantal p/pallet
0384779	DIN C6	165	110	paklijst/Factuur/8-talen	250	96.000
03853075	DIN C6	165	110	zonder bedrukking	250	96.000
0384780	DIN lang	230	110	paklijst/Factuur/8-talen	250	96.000
0384781	DIN lang	230	110	zonder bedrukking	250	96.000
03853076	DIN C5	230	160	paklijst/Factuur/8-talen	250	72.000
0384782	DIN C5	230	160	zonder bedrukking	250	72.000

Paklijstenvelopen met klantbedrukking op aanvraag.

Beschermband voor adressering

Productomschrijving en toepassing

Hiermee beschermt u het afleveradres tegen vocht en vuil.

Eigenschappen

- hoogtransparant met sterke kleefkracht
- voorkomt beschadiging en beschermt tegen vuil
- eenvoudig te gebruiken door bijpassend afrol-apparaat
- Polypropyleen



Bijpassend:



Beschermband voor adressering afrol-apparaat art.nr.: 0388181

Artikel nr.	Breedte in mm	Lengte in str. mtrs.	Eenheid	Aantal p/pallet
0380702	150	66	12	624



Profi  Packline®

PP - kleefband, acryl - kleeflaag

Productomschrijving en toepassing

Een scheurvast PP-kleefband met langdurig werkende acryl-kleeflaag 28 AC, PP, 28 μ (totale dikte 48 μ).

Eigenschappen

- milieuvriendelijke kleeflaag zonder oplosmiddelen
- low-noise
- hoge scheurweerstand in lengte- en dwarsrichting
- sterke en duurzame kleefkracht



Bijpassend:



Handafroller voor kleefband

Artikel nr.	Breedte in mm	Lengte in str. mtrs.	Kleur	Eenheid	Aantal p/pallet
0381115	50	66	bruin	36	1.584
0381110	50	66	transparant	36	1.584



PP - kleefband hotmelt



Productomschrijving en toepassing

Een voordelig kleefband met sterk klevende hotmelt-kleeflaag. 25 HM, PP, 25 μ (totale dikte 45 μ), hotmelt kleeflaag, luid afrollend.

Eigenschappen

- zeer grote kleefkracht en hechtvermogen
- geschikt voor moeilijk sluitbare soorten karton (ook gerecycled karton)
- Synthetisch rubber (hotmelt)

Bijpassend:



handafroller voor
kleefband

Artikel nt.	Breedte in mm	Lengte in str. mtrs.	Kleur	Eenheid	Aantal p/pallet
0381105	50	66	bruin	36	1.584
0381100	50	66	transparant	36	1.584

PVC - kleefband



Productomschrijving en toepassing

Een hoogwaardig PVC-kleefband met grote kleefkracht. PVC, 32 μ (totale dikte 52 μ), kleeflaag van natuurrubber.

Eigenschappen

- rolt gelijkmatig en stil af
- zeer grote scheurweerstand en kleefkracht
- bestand tegen temperaturen van -20°C tot +70°C
- universele toepassing

Bijpassend:



Handafroller voor
kleefband

Artikel nr.	Breedte in mm	Lengte in str. mtrs.	Kleur	Eenheid	Aantal p/pallet
0381135	50	66	bruin	36	1.584
0381130	50	66	transparant	36	1.584



PP - kleefband Monta 315



Productomschrijving en toepassing

Een hoogwaardig universeel kleefband met kleeflaag van natuurrubber. 35 μ (totale dikte 55 μ).

Eigenschappen

- geschikt voor alle soorten goederen
- milieuvriendelijk PP-kleefband
- low-noise

Artikel nt.	Breedte in mm	Lengte in str. mtrs.	Kleur	Eenheid	Aantal p/pallet
0381615	50	66	bruin	36	1.980
0381616	50	66	transparant	36	1.980



PP - kleefband 3M-Scotch 371



Productomschrijving en toepassing

Het snelhechtende merkkleefband voor karton met een hoog gehalte aan gerecyceld papier. totale dikte 48 μ , kleeflaag van hotmelt.

Eigenschappen

- voordelige 3M-merkkwaliteit
- oplosmiddelvrije kleeflaag van synthetisch rubber
- sluit gerecyceld karton snel en betrouwbaar

Artikel nr.	Breedte in mm	Lengte in str. mtrs.	Kleur	Eenheid	Aantal p/pallet
00381410	50	66	bruin	36	1.188
00381411	50	66	transparant	36	1.188



PP - kleefband TESA 4024



Productomschrijving en toepassing

Een hoogwaardig universeel kleefband met milieuvriendelijke acrylaat kleeflaag. PP, 32 μ (totaal 52 μ), zacht afrollend.

Eigenschappen

- ideaal voor het sluiten van vouwdozen
- milieuvriendelijke acryl-kleeflaag op waterbasis
- hoge UV-bestendigheid en langdurige kleefkracht

Artikel nt.	Breedte in mm	Lengte in str. mtrs.	Kleur	Eenheid	Aantal p/pallet
0381407	50	66	bruin	36	1.584
0381408	50	66	transparant	36	1.584



PVC - kleefband TESA 4100



Productomschrijving en toepassing

Een all-round kleefband van betere kwaliteit. 35 μ (totale dikte 65 μ).

Eigenschappen

- zeer sterke kleefkracht en erg sterk
- ongevoelig voor vocht
- zacht en gelijkmatig afrollend

Artikel nr.	Breedte in mm	Lengte in str. mtrs.	Kleur	Eenheid	Aantal p/pallet
0381406	50	66	bruin	36	1.584
0381409	50	66	transparant	36	1.584

PVC-kleefband met reclame-opdruk



Productomschrijving en toepassing

Een bedrukt kwaliteitskleefband met hoge attentiewaarde. 54 μ , bruin/wit of transparant, in 1 of 2 kleuren positief bedrukt, kleeflaag van natuurrubber, vanaf 72 rollen.

Eigenschappen

- veegvaste bedrukking in 1 of 2 kleuren
- low-noise
- extra sterk kleefband met hoge kleefkracht

Artikel nr.	Breedte in mm	Lengte in str. mtrs.	Kleur	Bedrukking	Eenheid	Aantal p/pallet
0380181	50	66	bruin	in 1 kleur positief	36	1.584
0380182	50	66	wit	in 1 kleur positief	36	1.584
0380183	50	66	transparant	in 1 kleur positief	36	1.584
0380184	50	66	bruin	in 2 kleuren positief	36	1.584
0380186	50	66	wit	in 2 kleuren positief	36	1.584
0380187	50	66	transparant	in 2 kleuren positief	36	1.584

Andere kleuren en rolbreedten op aanvraag.



Profi  Packline®

PP - kleefband voor automaten

Productomschrijving en toepassing

Het snel hechtende machine-kleefband automatenband voor alle dozensluitmachines. 28 HM, 28 μ (totale dikte 48 μ), luid afrollend.

Eigenschappen

- direct al een zeer grote kleefkracht
- grote rollengte, ideaal voor dozensluitmachines
- hoge scheurweerstand in lengte- en dwarsrichting
- kleeflaag van synthetisch rubber (hotmelt)



Bijpassend:



Sluitmachines

Artikel nr.	Breedte in mm	Lengte in str. mtrs.	Kleur	Eenheid	Aantal p/pallet
03811194	50	990	bruin	6	360
03811149	50	990	transparant	6	360



PP - kleefband voor automaten 3M-Scotch 3739

Productomschrijving en toepassing

Het snel hechtende merkkleefband voor alle dozensluitmachines. 35 μ (totale dikte 58 μ).



Eigenschappen

- sluit alle dozen snel en betrouwbaar
- oplosmiddelvrij kleefband van synthetisch rubber
- hoogwaardig 3M-merkkleefband

Artikel nr.	Breedte in mm	Lengte in str. mtrs.	Kleur	Eenheid	Aantal p/pallet
0381410	50	990	bruin	6	360
0381411	50	990	transparant	6	360

NIEUW

Veiligheids/-verzegelband

Productomschrijving en toepassing

Het kleefband ter voorkoming van manipulatie en diefstal met rode opdruk "security tape". Een opening van de tape wordt door opdruk "open void" aangeduid.



Eigenschappen

- met gekleurde bedrukking
- materiaal van hoogwaardige PET folie
- geschikt voor papier en golfkarton

Artikel nr.	Breedte in mm	Lengte in str. mtrs.	Kleur	Bedrukking	Eenheid	Aantal p/pallet
0382991	48	50	rood	open void	48	1.728

PVC-waarschuwingskleefband

Productomschrijving en toepassing

Een kleefband met waarschuwingsofdruk voor meer veiligheid tijdens het transport. Rood met zwarte waarschuwingsofdruk.



Eigenschappen

- duidelijk herkenbare waarschuwingstekst
- low-noise
- hoge kleefkracht en sterk

Artikel nr.	Breedte in mm	Lengte in str. mtrs.	Bedrukking	Eenheid	Aantal p/pallet
0380178	50	66	voorzichtig glas	36	1.584
0380179	50	66	geblokkeerd	36	1.584
0380180	50	66	breekbaar	36	1.584
0380676	50	66	gevoelige elektro-apparaten	36	1.584

Gecrêpt kleefband

Productomschrijving en toepassing

Het vlakgecrêpte kleefband voor afplakken, fixeren, bundelen en verpakken. Vlakgecrêpt kleefband 0,13 mm totale dikte, chamois, kleeflaag van natuurrubber.



Eigenschappen

- uitstekende kleefkracht op velerlei oppervlakken
- hittebestendig tot +60°C
- ook als afplakband voor schilder- of spuitdoeleinden te gebruiken

Artikel nr.	Breedte in mm	Lengte in str. mtrs.	Eenheid	Aantal p/pallet
0381033	19	50	48	3.168
0381004	38	50	24	1.584
0381070	50	50	24	1.584



Papierkleefband TESA 4313

Productomschrijving en toepassing

Een snel hechtende papierkleefband met een siliconevrij geïmpregneerde bovenzijde. Voorzien van een oplosmiddelvrij kleefstelsel.

Eigenschappen

- hoge rek- en kleefkracht
- geschikt voor handdispensers en verpakkingsmachines
- licht en gemakkelijk afrollend

Artikel nr	Breedte in mm	Lengte in m	Geschikt voor
03802066	50	50	zware toepassingen
03802065	50	50	lichte toepassingen



Gegomd kleefband

Productomschrijving en toepassing

Het milieuvriendelijke alternatief variant voor conventionele kleefbanden. Gegomd kleefband is in verschillende uitvoeringen leverbaar:

- onversterkt
- versterkt met polyester garen, sinusvormig
- versterkt met polyester garen, tweemaal in de lengterichting

Eigenschappen

- lijm wordt geactiveerd door water
- voorzien van plantaardige lijmlaag
- coating binnenzijde / coating buitenzijde

Artikel nr	Gram	Kleur	Breedte in mm	Type
03802629	60	wit	60	onversterkt
03802609	60	bruin	60	onversterkt
03802642	60	bruin	60	2 versterkingsdraden
03802650	60	bruin	60	kunststof met sinusdraden



PP-kleefband TESA Eco & Strong

Productomschrijving en toepassing

De scheurvaste en milieuvriendelijke PP-kleefband TESA Eco&Strong voor het veilig sluiten van uw dozen. Zowel de PP dragerfolie als ook de rolkern bestaan voor 100% uit gerecycled materiaal.

Eigenschappen

- milieuvriendelijk met oplosmiddelvrije lijmlaag
- sterke PP-kwaliteit
- bedrukt met logo "100 % gerecycled plastic" (ook onbedrukt leverbaar)
- geschikt voor alle gangbare afwikkelapparaten

Artikel nr	Breedte in mm	Lengte in m	Kleur	Aantal p/ds
03836844	50	66	groen	36
03836845	50	66	transparant	36
03836846	50	66	bruin	36

Anti-stapelhoedjes drie-hoekig - do not stack -



Productomschrijving en toepassing

Ter voorkoming dat pallets op elkaar worden gestapeld. Doordat de tekst zowel Engels als Duits is zijn deze geschikt voor internationaal transport

Eigenschappen

- zelfklevend voor bevestiging op een pakket
- inkepingen voor vastzetten met een omsnoerband
- duidelijk zichtbaar

Artikel nr	Kwaliteit	Lengte in mm	Breedte in mm	Hoogte in mm	Eenheid	Aantal p/pallet
0267553	1.30 B	200	100	100	75	7.200



Verzendenveloppen voor kentekenplaten

Productomschrijving en toepassing

De bruine verzendenveloppen uit zeer stabiel karton zijn uitermate geschikt voor het versturen van kentekenplaten, langwerpige borden, etc.

Eigenschappen

- extreem sterke knikbeveiliging
- universeel inzetbaar
- met praktische zelfklevende sluiting en scheurdraad
- variabele vulhoogte tot ca. 50 mm

Artikel nr.	Lengte in mm	Breedte in mm	Hoogte in mm
0305555	590	140	50



Verzendenveloppen "ECO"

Productomschrijving en toepassing

De perfecte verzendenveloppen "ECO", uit stabiel, bruin karton. Ideaal voor catalogussen, prospectussen, tijdschriften, boeken, kalenders, etc.

Eigenschappen

- extreem sterke knikbeveiliging
- universeel inzetbaar
- snel en gemakkelijk vullen door opening aan de lange zijde
- met veiligheidsstrook om letsel te voorkomen

Artikel nr.	Breedte in mm	Lengte in mm	Hoogte in mm
0305600	97	205	30
0305601	185	270	30
0305602	230	330	30
0305603	250	360	30
0305604	285	400	30



Verzendenvelopen Premium

Productomschrijving en toepassing

De verzendenvelopen Premium, uit zeer stabiel, bruin golfkarton. Ideaal voor DVD's, foto's, catalogussen, prospectussen, tijdschriften, boeken, kalenders, oorkondes, etc.

Eigenschappen

- extreem sterke knikbeveiliging
- voorzien van dubbele sluiting
- praktische zelfklevende sluiting en scheurdraad
- variabele vulhoogte tot ca. 50 mm



Artikel nr.	Kleur	Lengte in mm	Breedte in mm	Hoogte in mm
0305606	brun	190	145	25
0305607	brun	250	150	50
0305608	brun	232	163	50
0305609	brun	272	187	50
0305610	brun	292	210	50
0305611	brun	337	235	35
0305612	brun	340	248	50
0305613	brun	357	246	50
0305614	brun	285	397	50
0305615	brun	500	335	50
0305616	brun	570	414	50
0305605	brun	590	140	50
0305617	brun	640	530	50
0305618	brun	740	530	50
0305619	brun	1055	735	50
0305620	weiß	190	145	25
0305621	weiß	337	235	35

Verzendenvelopen uit massief karton, bruin



Productomschrijving en toepassing

De bruine verzendenvelopen uit stabiel, massief karton. Ideaal voor catalogussen, boeken en andere goederen.

Eigenschappen

- sterke knikbeveiliging
- voorzien van dubbele sluiting
- variabele vulhoogte tot ca. 30 mm

Artikel nr.	Lengte in mm	Breedte in mm	Hoogte in mm
0305565	240	167	30
0305566	262	205	30
0305567	308	235	30
0305568	342	237	30
0305569	342	255	30
0305570	365	285	30
0305571	447	309	30

Verzendenvelopen uit massief karton, wit



Productomschrijving en toepassing

De witte verzendenvelopen uit stabiel, massief karton. Ideaal voor catalogussen, boeken en andere goederen.

Eigenschappen

- sterke knikbeveiliging
- voorzien van dubbele sluiting
- variabele vulhoogte tot ca. 30 mm

Artikel nr.	Lengte in mm	Breedte in mm	Hoogte in mm
0305572	240	167	30
0305573	262	205	30
0305574	308	235	30
0305575	342	237	30
0305576	342	255	30
0305577	365	285	30
0305578	447	309	30



CD-envelop DIN lang uit massief karton

Productomschrijving en toepassing

De CD-envelop uit wit, stabiel, massief karton is bedoeld voor het veilig versturen van een CD-ROM of DVD met een begeleidend schrijven.

Eigenschappen

- porto als een compactbrief
- stempelbaar, stabiel karton
- goed te bedrukken met uw logo en reclame

Artikel nr.	Adresvenster	Breedte in mm	Lengte in mm
0305584	links	122	218
0305585	zonder	122	218
0305586	rechts	122	218

CD-jewel-verzenddoos

Productomschrijving en toepassing

De CD-jewel-verzenddoos uit stabiel wit golfkarton is ideaal voor het verzenden van een CD-ROM of DVD in een jewelcase, met een begeleidend schrijven en/of een brochure in B6 formaat.

Eigenschappen

- porto als een grote brief
- praktische zelfklevende sluiting en scheurdraad
- goede randbescherming door brede uitvoering



Artikel nr.	Adresvenster	Breedte in mm	Lengte in mm
0305584	links	122	218
0305585	zonder	122	218
0305586	rechts	122	218

CD-envelop DIN lang uit massief karton met archiefvak



Productomschrijving en toepassing

De CD-envelop uit wit, stabiel, massief karton, met een archiefvak. Ideaal voor het versturen van een CD-ROM of DVD met een begeleidend schrijven.

Eigenschappen

- porto als een compacte brief
- praktische zelfklevende sluiting en scheurdraad
- stempelbaar, stabiel karton
- met afscheurbaar archiefvak
- goed te bedrukken met uw logo en reclame

Artikel nr.	Adresvenster	Breedte in mm	Lengte in mm
0305589	rechts	122	221

Universele-verzendverpakking "Premium" met centraal positioneervak

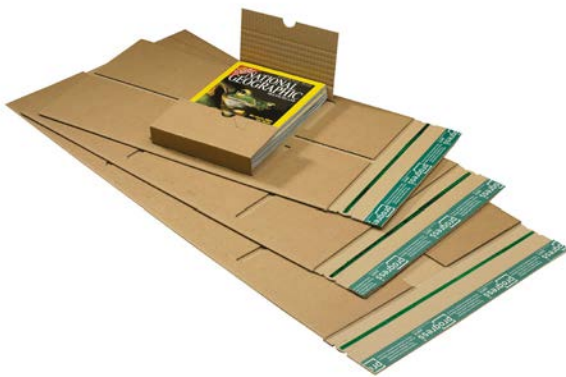

Productomschrijving en toepassing

De bruine universele-verzendverpakking "PREMIUM" uitgevoerd in stabiel dubbel golfkarton. Staat garant voor een veilige verzending van o.a. drukwerk, reclame, textiel, etc.

Eigenschappen

- met een centraal positioneervak
- variabele vulhoogte tot 92 mm
- met veiligheidsschnitt voor bescherming tegen letsel
- randbescherming rondom
- milieuvriendelijke zelfklevende sluiting

Artikel nr.	Geschikt voor	Lengte in mm	Breedte in mm	Hoogte in mm
0306682	C5	230	165	70
0306683	B5	250	190	85
0306684	A4	305	230	92
0306685	C4	350	260	70
0306686	Ordner	350	320	80
0306687	A3	430	310	90



Universele-wikkelverzendverpakking "Premium"

Productomschrijving en toepassing

De uitermate milieuvriendelijke en economische universele-wikkelverzendverpakking "PREMIUM". Uitgevoerd in stabiel, bruin golfkarton. Geschikt voor veilig transport van allerlei drukwerk, elektronica, multimedia, reclame, geschenken, etc.

Eigenschappen

- met een centraal positioneervak
- met veiligheidsschnitt voor bescherming tegen letsel
- ruw en antislip
- geschikt voor verpakkingsmachines

Artikel nr.	Geschikt voor	Lengte in mm	Breedte in mm	Hoogte in mm
0306671	CD's	147	129	55
0306672	A5	217	155	60
0306673	A5+	249	165	60
0306674	B5	274	191	80
0306675	A4	300	220	80
0306676	C4	328	255	80
0306677	C4+	335	275	80
0306678	B4	378	295	80
0306679	A3	455	325	80
0306680	-	886	644	80
0306681	DIN A4	300	220	80

Universele-verzendverpakking "Premium" met beschermende zij-flappen

Productomschrijving en toepassing

De bruine universele-verzendverpakking "PREMIUM" uit tweelaags golfkarton. Geschikt voor het veilig verzenden van elektronica, boeken, multimedia, drukwerk, etc.

Eigenschappen

- met een centraal positioneervak
- variabele vulhoogte tot 92 mm
- met veiligheidsschnitt voor bescherming tegen letsel
- randbescherming rondom
- milieuvriendelijke zelfklevende sluiting



Artikel nr.	Geschikt voor	Lengte in mm	Breedte in mm	Hoogte in mm
0306688	C5	230	162	80
0306689	B5	248	185	80
0306690	A4	300	220	95
0306691	C4	320	260	95
0306692	Ordner	320	290	80
0306693	B4	360	265	95
0306694	C3	463	330	85
0306695	LP	320	320	55



Universele-verzendverpakking "ECO"

Productomschrijving en toepassing

Deze uitermate milieuvriendelijke en economische universele-verzendverpakking „ECO". Uitgevoerd in stabiel, bruin golfkarton. Geschikt voor het veilig verzenden van reclamemateriaal, textiel, etc.

Eigenschappen

- met een centraal positioneervak
- variabele vulhoogte tot 80 mm
- met veiligheidsschnitt voor bescherming tegen letsel
- met praktische scheurdraad voor veilig openen

Artikel nr.	Geschikt voor	Lengte in mm	Breedte in mm	Hoogte in mm
0306661	A5	217	155	60
0306662	A5+	249	165	60
0306663	B5	326	193	92
0306665	C4	328	255	80
0306666	C4+	335	275	80
0306667	B4	378	295	80
0306668	A3	455	325	80
0306669	A2	620	420	54
0306670	B2	760	510	54



Verzendbox secure "Premium"

Productomschrijving en toepassing

De verzendbox secure „PREMIUM", uit extreem stabiel golfkarton, met uitstekende randbescherming. Is bijzonder snel opgebouwd en klaar voor gebruik.

Eigenschappen

- met 7 zelfklevende sluitingen, rondom afsluitbaar voor veilige verzending
- rondom randbescherming, waardoor allerlei goederen zoals onderdelen, electronica, geschenken, etc. veilig verzonden kunnen worden
- met veiligheidsschnitt voor bescherming tegen letsel

Artikel nr.	Lengte in mm	Breedte in mm	Hoogte in mm
0307775	230	166	90
0307776	305	212	110
0307777	330	290	120
0307778	460	310	160
0307779	390	260	80
0307780	520	390	80
0307781	600	420	110



Verzendbox secure maxi "Premium"

Productomschrijving en toepassing

De verzendbox secure maxi „PREMIUM“, uit extreem stabiel golfkarton, met uitstekende randbescherming. Is bijzonder snel opgebouwd en klaar voor gebruik.

Eigenschappen

- met 3 zelfklevende sluitingen, snel afsluitbaar voor maximale bescherming en veilige verzending
- rondom randbescherming, waardoor allerlei goederen zoals cosmetica, electronica, onderdelen, IT, geschenken, etc. veilig verzonden kunnen worden

Artikel nr.	Lengte in mm	Breedte in mm	Hoogte in mm
0307771	215	155	43
0307772	300	212	43
0307773	215	155	43
0307774	300	212	43



Mailbox verzenddozen

Productomschrijving en toepassing

De Mailbox postpakket verzenddozen, bruin. Bijzonder snelle en compacte oplossing voor uw pakketverzending. De Mailbox dozen zijn van stabiel, 100% gerecycled golfkarton en zijn gemakkelijk en snel opgebouwd.

Eigenschappen

- worden vlak aangeleverd, voorzien van een handig ophanggat
- eenvoudig in elkaar zetten, vullen en praktisch en gemakkelijk afsluitbaar

Artikel nr.	Lengte in mm	Breedte in mm	Hoogte in mm
0307782	242	148	38
0307783	343	233	38
0307784	250	176	79
0307785	331	241	104
0307786	395	248	141
0307787	460	333	174



LongBOX telescoop doos "Premium" M, L, XL

Productomschrijving en toepassing

De longBOX telescoop doos "PREMIUM" M, L, XL, bruin. Uitgevoerd in stabiel golfkarton met een sterke, telescopische sluiting voor het veilig verzenden van lange goederen.

Eigenschappen

- goed stapelbaar en rolt niet weg
- telescopische uitvoering dmv longBOX systeem in M, L en XL
- machinale etikettering is mogelijk
- perfect geschikt voor lange en opgerolde goederen zoals paraplu's, draadstangen, assen, buizen, posters, (bouw) tekeningen, etc.

Artikel nr.	Lengte in mm	Breedte in mm	Hoogte in mm
0307871	860	111	111
0307872	860	151	151
0307873	860	201	201

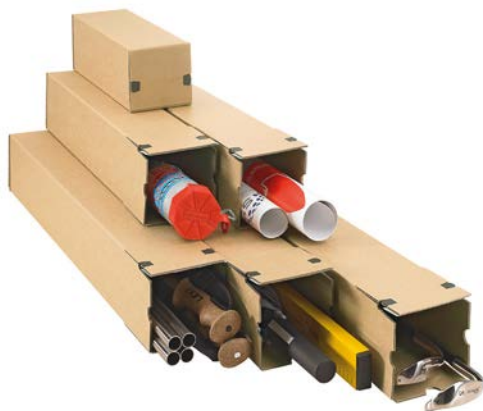

LongBOX M "Premium" Universele koker

Productomschrijving en toepassing

De vierkante LongBOX M „PREMIUM" universele koker, bruin. Uit zeer stabiel golfkarton en met sterke opbouw voor het veilig verzenden van lange goederen.

Eigenschappen

- goed stapelbaar en rolt niet weg
- machinale etikettering is mogelijk
- met praktische scheurdraad voor veilig openen
- telescopische uitvoering mogelijk met LongBOX TELESKPO "M"

Artikel nr.	Lengte in mm	Breedte in mm	Hoogte in mm
0307874	315	105	105
0307875	435	105	105
0307876	510	105	105
0307877	610	105	105
0307878	715	105	105
0307879	860	105	105
0307880	1005	105	105
0307881	1170	105	105



LongBOX L "Premium" Universele koker

Productomschrijving en toepassing

De vierkante LongBOX L „PREMIUM" universele koker, bruin. Uit zeer stabiel golfkarton en met sterke opbouw voor het veilig verzenden van lange goederen.

Eigenschappen

- milieuvriendelijke zelfklevende sluiting
- met praktische scheurdraad voor veilig openen
- telescopische uitvoering mogelijk met LongBOX TELESKPO "L"

Artikel nr.	Lengte in mm	Breedte in mm	Hoogte in mm
0307882	610	140	140
0307883	860	140	140
0307884	1005	140	140
0307885	1165	140	140



LongBOX XL "Premium" Universele koker

Productomschrijving en toepassing

De vierkante LongBOX XL „PREMIUM" universele koker, bruin. Uit zeer stabiel golfkarton en met sterke opbouw voor het veilig verzenden van lange goederen

Eigenschappen

- milieuvriendelijke zelfklevende sluiting
- met praktische scheurdraad voor veilig openen
- telescopische uitvoering mogelijk met LongBOX TELESKPO "XL"

Artikel nr.	Lengte in mm	Breedte in mm	Hoogte in mm
0307886	610	190	190
0307887	860	190	190
0307888	1005	190	190
0307889	1165	190	190

Verhuis- en transportdoos "Premium Extra"



Productomschrijving en toepassing

De bruine verhuis- en transportdoos uit stabiel golfkarton met enkele golf. Met de zelfklevende sluitingen aan de onder- en bovenzijde kan de doos snel worden opgebouwd en is deze geschikt voor uiteenlopende goederen.

Eigenschappen

- extreme draagkracht, door stabiele bodemconstructie, zelfs met enkele golf
- praktische markeervelden en stevige handvatten
- makkelijk voor verhuizen, transport en archiefopslag
- geen tape nodig en in 1 beweging op te zetten

Artikel nr.	Kwaliteit	Lengte in mm	Breedte in mm	Hoogte in mm
0307901	1.30 C-golf	650	350	370
0307902	2.30 E/B-golf	650	350	370

Verhuisdoos "ECO"



Productomschrijving en toepassing

De verhuisdoos "ECO", bruin, is vervaardigd uit 100 % gerecycled materiaal. Leverbaar in 3 maten.

Eigenschappen

- vlakke, compacte aanlevering
- praktische markeervelden en handige handvatten
- makkelijk voor verhuizen, transport en archiefopslag
- geschikt voor lichte tot middelzware belasting



Artikel nr.	Kwaliteit	Lengte in mm	Breedte in mm	Hoogte in mm
0307904	1.04 C-golf	455	345	380
0307905	1.04 C-golf	637	340	360
0307906	2.30 E/B-golf	750	420	440



Transport en verhuisdoos Eco "Premium-Extra"

Productomschrijving en toepassing

De verhuisdoos Eco "PREMIUM EXTRA", bruin, is vervaardigd uit 100 % gerecycled golfkarton met dubbele golf. Leverbaar in 2 maten.

Eigenschappen

- snel en gemakkelijk sluitsysteem
- blijft stabiel bij opstapelen
- praktische markeervelden en stevige handvatten
- makkelijk voor verhuizen, transport en archiefopslag
- geschikt voor middelzware tot zware belasting

Artikel nr.	Lengte in mm	Breedte in mm	Hoogte in mm
0307907	400	320	320
0307908	670	350	360

Trapezium-verzendverpakking "M-Premium Extra"

Productomschrijving en toepassing

De trapezium-verzendverpakking „PREMIUM EXTRA“, bruin. Zorgt voor de trapezium vorm en golfkarton met dubbele golf voor extreme stabiliteit van ronde goederen, zoals paraplu's, posters, assen, etc.

Eigenschappen

- milieuvriendelijke zelfsluiting
- vlakke aanlevering, bespaart magazijnruimte
- machinale etikettering is mogelijk
- met afschuining om letsel te voorkomen



Artikel nr.	Lengte in mm	Breedte in mm	Hoogte in mm
0307890	435	105	75
0307891	610	105	75
0307892	705	105	75
0307893	860	105	75
0307894	1005	105	75



Trapezium-verzendverpakking "L-Premium Extra"

Productomschrijving en toepassing

De trapezium verzendverpakking „PREMIUM EXTRA“, bruin. Zorgt door de trapezium vorm en het dubbele golfkarton voor een extreme stabiliteit en optimale bescherming van ronde goederen zoals paraplu's, posters, assen, (bouw)tekeningen, etc.

Eigenschappen

- milieuvriendelijke zelfsluiting
- vlakke aanlevering, bespaart magazijnruimte
- goed stapelbaar en rolt niet weg
- machinale etikettering is mogelijk
- met afschuining om letsel te voorkomen

Artikel nr.	Lengte in mm	Breedte in mm	Hoogte in mm
0307895	430	145	75
0307896	610	145	75
0307897	705	145	75
0307898	860	145	75



Boeken transportbox

Productomschrijving en toepassing

De boeken-transportbox in bruin, met praktische handvatten, samengesteld uit 100% gerecycled, stabiel golfkarton, in enkele golf.

Eigenschappen

- vlakke, compacte aanlevering
- met dubbele transportbodem voor extreme stabiliteit, tijdens transport van zware goederen

Artikel nr.	Lengte in mm	Breedte in mm	Hoogte in mm
0307903	560	293	330



Briefbox "Premium"

Productomschrijving en toepassing

De briefbox "PREMIUM" is ideaal voor het verzenden van bureauartikelen, reclamematerialen, DVD's, textiel, zoetwaren, cosmetica, drogisterij- en farmaceutische artikelen, etc. De sterke en stabiele briefbox is geschikt voor normale postverzending.

Eigenschappen

- eenvoudig in gebruik (snel open te vouwen)
- vormstabiele uitvoering
- milieuvriendelijke zelfsluitstrip aan de bodem en deksel

Artikel nr.	Lengte in mm	Breedte in mm	Hoogte in mm
0307825	215	155	15
0307826	215	155	45
0307827	345	245	15
0307828	345	245	45



Verpakkingen van golfkarton

Golfkartonnen dozen

Verzenddozen

Palletboxen en expeditie-containers

Verhuisdozen

Tussenlegplaten, eindloos golfkarton en rollen
golfkarton

FEFCO-Codes

Ter vereenvoudiging voor verschillende verzendverpakkingen werd door Fefco een internationaal geldige code ontwikkeld. Omslachtige constructies op verpakkingsgebied werden hierdoor eenduidig vertaald. Aan de hand van tekeningen kan nu precies het model worden vastgelegd. Hieronder een uittreksel van Fefco modellen.

De FEFCO-code is een Europese standaard verpakkingsnorm. De FEFCO catalogus vindt u als download op onze website:

www.brangs-heinrich.de/nl/onderneming/downloads/

FEFCO 0200

Vouwdoos met bodemkleppen

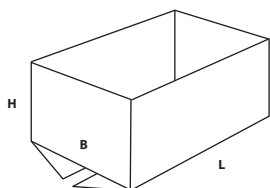

FEFCO 0201

Vouwdoos met deksel en bodemkleppen

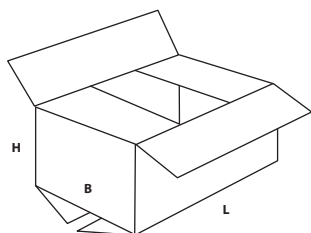

FEFCO 0216

Vouwdoos met steeksluiting

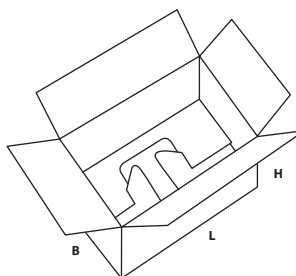

FEFCO 0701

Vouwdoos met overlappende automatische bodem

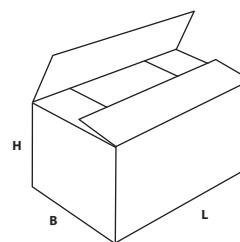

FEFCO 0703

Vouwdoos met automatische bodem

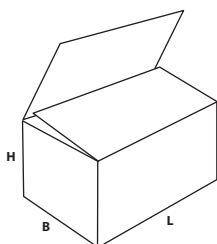

FEFCO 0711

Vouwdoos met automatische bodem en dekselkleppen

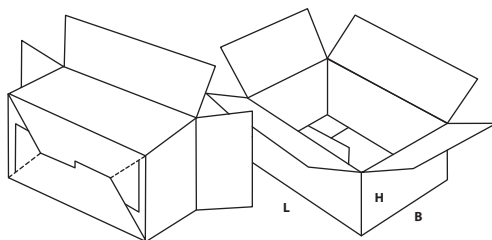

FEFCO 0713

Vouwdoos met automatische bodem en steeksluiting

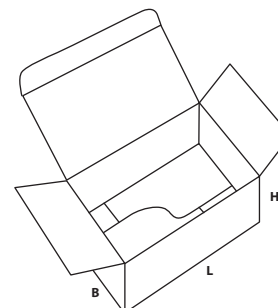

Op maat gemaakte oplossingen

Golfkartonnen vakverdeling

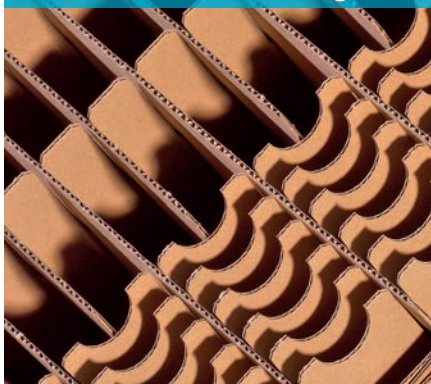

Bedrukt kartonnage



Constructieve ontwikkeling



Wij ontwikkelen graag een maatwerk oplossing voor u.

Golfkarton

Productomschrijving

Golfkarton biedt voor ieder doel de perfecte verpakking. De veelzijdigheid is gebaseerd op de talrijke combinaties van kenmerken:

- Papiersoort
- Golf
- Aantal golven
- Gramgewicht van het gebruikte papier

Uitvoeringen

enkele golf



dubbele golf



drie golven

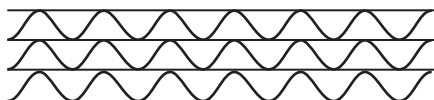

Golfsoort

B-golf

2,2 - 3,0 mm dik



C-golf

3,2 - 3,9 mm dik



EE-golf

2,5 - 3,2 mm dik



EB-golf

4,0 - 4,5 mm dik



BC-golf

6,2 - 6,9 mm dik



Papiersoorten

Buitenlaag

- Kraftliner
- Testliner
- Schrenzpapier

Golfpapier

- Halfcelstof
- Golf

Golfsoort	type	golfbreedte in mm	golfhoogte in mm
grove golf	A	8,0 - 9,5	4,0 - 4,8
normale golf	C	6,8 - 7,9	3,2 - 3,9
kleine golf	B	5,5 - 6,5	2,2 - 3,0
micro golf	E	3,0 - 3,5	1,0 - 1,8



Golfkartonnen dozen

Productomschrijving en toepassing

De standaarddozen zijn in vele maten en soorten leverbaar. Fefco 0201.

Eigenschappen

- vlakliggend geleverd, daardoor ruimtebesparende opslag
- milieuvriendelijk
- stabiel en degelijk

enkele golf: geschikt voor lichte goederen

dubbele golf: voor gemiddeld zware goederen

drie golven: geschikt voor zware goederen

Bijpassend:



Kleefband

Bijpassend:



Paklijstenvelopen

Bijpassend:



Buffersystemen

Golfkartonnen dozen enkele golf

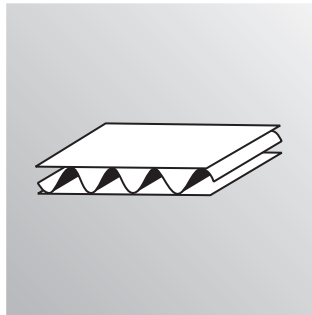
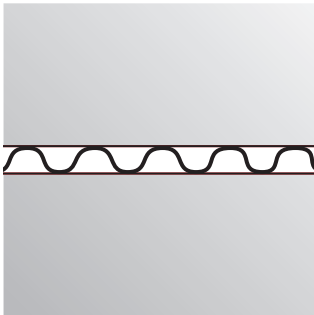

Golfkartonnen dozen dubbele golf

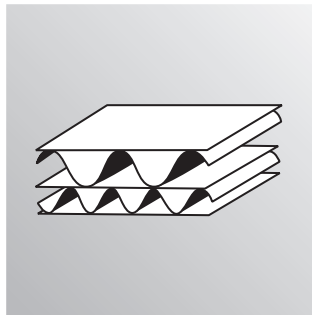
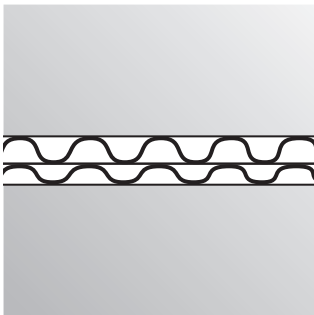

Golfkartonnen dozen 3 golven

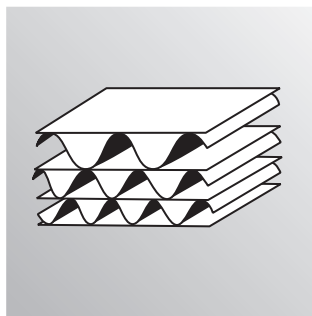
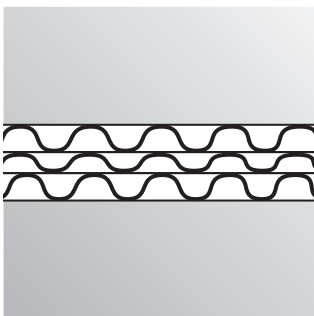

Golfkartonnen dozen enkele golf

Artikel nr.	Kwaliteit	Geslacht voor	Lengte binnenmaat in mm	Breedte binnenmaat in mm	Hoogte binnenmaat in mm	Inhoud in ltr.	Gewicht in kg	Eenheid	Aantal p/pallet
0426000	1.10 B	DIN A4	305	215	140	9	0,15	25	1.200
0426250	1.10 B	DIN A4	305	215	180	12	0,16	25	1.200
0426300	1.10 B	DIN A4	305	215	290	19	0,24	25	1.200
0426050	1.10 B	-	325	230	160	12	0,17	25	1.200
0426200	1.10 B	-	350	230	140	11	0,17	25	1.200
0426350	1.10 B	-	350	230	160	13	0,18	25	1.200
0426750	1.2 C	-	385	235	170	15	0,21	25	900
0426400*	1.2 C	-	390	290	200	23	0,28	25	450
0426320	1.2 C	DIN A3	430	305	315	41	0,39	25	450
0426800	1.2 C	-	485	285	235	32	0,34	25	450
0426500	1.2 C	-	490	400	270	53	0,50	25	450
0426850	1.2 C	-	500	370	310	57	0,50	25	450
0426600	1.2 C	-	610	380	280	65	0,55	25	450
0426700	1.2 C	DIN A2	630	430	400	108	0,73	25	225

Golfkartonnen dozen dubbele golf

Artikel nr.	Kwaliteit	Lengte binnenmaat in mm	Breedte binnenmaat in mm	Hoogte binnenmaat in mm	Inhoud in ltr.	Gewicht in kg	Eenheid	Aantal p/pallet
0424250*	2.20 BC	180	180	130	4	0,16	20	960
0424300	2.20 BC	245	180	170	7	0,21	20	720
0424050*	2.20 BC	280	180	170	9	0,22	20	480
0420000	2.20 BC	325	220	160	11	0,28	20	480
0424350	2.20 BC	380	240	170	16	0,34	20	480
0424100*	2.20 BC	380	275	370	39	0,55	20	240
0422050	2.20 BC	400	325	213	28	0,50	20	240
0422100	2.20 BC	400	325	273	35	0,56	20	240
0422150	2.30 BC	400	325	333	43	0,62	20	240
0420300	2.30 BC	410	410	410	69	0,87	20	120
0422000	2.30 BC	420	370	323	50	0,71	20	240
0420050	2.30 BC	460	325	160	24	0,49	20	240
0424450	2.30 BC	475	375	370	66	0,82	20	240
0424400	2.30 BC	480	275	235	31	0,50	20	240
0420350	2.30 BC	500	500	500	125	1,28	20	120
0424150*	2.30 BC	575	370	370	79	0,90	20	120
0420100	2.30 BC	580	285	200	33	0,55	20	240
0423800	2.40 BC	580	480	360	100	1,34	20	120
0420400	2.40 BC	590	590	590	205	2,09	20	120
0420150	2.40 BC	610	320	335	65	0,93	20	240
0420200	2.40 BC	700	400	400	112	1,33	20	120
0424000*	2.40 BC	770	570	570	250	2,27	20	120
0424200*	2.40 BC	775	370	370	106	1,28	20	120
0423810	2.40 BC	780	480	360	135	1,59	20	120
0420250	2.40 BC	800	600	580	278	2,49	20	120

Golfkartonnen dozen 3 golven

Artikel nr.	Kwaliteit	Geslacht voor	Lengte binnenmaat in mm	Breedte binnenmaat in mm	Hoogte binnenmaat in mm	Inhoud in ltr.	Gewicht in kg	Eenheid	Aantal p/pallet
0428050	2.91 ACA	Europalette	570	370	300	63	1,89	5	70
0428100	2.91 ACA	Europalette	570	370	460	97	2,31	5	70
0428150	2.91 ACA	Europalette	770	370	460	131	2,79	5	70
0428200	2.91 ACA	Europalette	770	570	440	193	3,92	1	70
0430030	2.91 ACA	Luftfracht	1.050	710	590	440	6,46	1	70
0430010	2.91 ACA	Luftfracht	1.195	995	870	1.034	11,34	1	70

* Module-verpakking

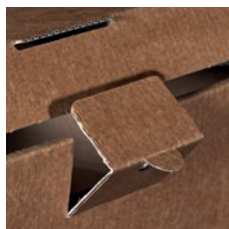

Verzenddozen

Productomschrijving en toepassing

Milieuvriendelijke 1-delige klepdoos met steeksluiting, van microgolf met kleeflaag aan de binnenzijde.

Eigenschappen

- ideaal voor verzending per post of pakketdienst
- alle maten zijn geschikt voor postpakketverzending
- eenvoudig te openen en te sluiten kleppen
- snel op te zetten

Artikel nr.	Kwaliteit	Type	Geschikt voor	Lengte binnenmaat in mm	Breedte binnenmaat in mm	Hoogte binnenmaat in mm	Eenheid	Aantal p/pallet
0474649	1.20 E	1	-	160	110	64	20	4.320
0474650	1.20 E	2	-	190	131	76	20	3.360
0474651	1.20 E	3	bijv. 7 CD's	145	130	70	20	3.640
0474652	1.20 E	5	A6+	192	109	75	20	3.640
0474653	1.20 E	6	DIN A5	220	155	50	20	2.520
0474655	1.20 E	7	Textiel	225	225	75	20	2.600
0474656	1.20 E	8	A4	305	215	80	20	1.440
0474658	1.30 E	11	flessen	330	110	110	20	2.000
0474659	1.30 E	12	-	430	300	120	20	1.000



Golfkartonnen opzetdozen

Productomschrijving en toepassing

Golfkartonnen opzetdoos met microgolf. De solide opzetdoos past zich aan de hoogte van het product aan.

Eigenschappen

- snel op te zetten en eenvoudige handling
- hoge stabiliteit door micro-golfkarton
- hoogte-aanpassing door telescoopeffect
- ideaal voor drukwerk



Artikel nr.	Type	Geschikt voor	Lengte binnenmaat in mm	Breedte binnenmaat in mm	Hoogte binnenmaat in mm	Eenheid	Aantal p/pallet
0467758	bodem + deksel	DIN A4	305	215	100	20	3.120



Euro-module standaard dozen

Productomschrijving en toepassing

Het euro-module-standaardprogramma ter optimalisering van laadruimte benutting het omvangrijke standaardprogramma met kwaliteiten enkele en dubbele golf is afgestemd op Euro-pallet-afmetingen volgens DIN 5551/ISO 3394 en biedt optimale verpakkingshoogten van 110-180 cm (CCG1/CCG2).

Eigenschappen

- modulaire opbouw voor een optimale benutting van de laadruimte
- eenvoudige handling door autolockbodems
- ideale constructie van de deksels voor een snelle manier van verpakken en verzenden
- omvangrijk standaardprogramma voor universele verzending

Artikel nr.	Kwaliteit	Fefco	Binnenmaat in mm			Buitenmaat in mm			Extra rillijnen bij mm	Eenheid	Aantal p/ pallet
			Lengte	Breedte	Hoogte	Lengte	Breedte	Hoogte			
0474688	1.1 E	0713	145	96	82	150	100	90	-	20	5.120
0474690	1.1 E	0701	184	134	137	200	150	150	-	20	3.200
0474691	1.1 B	0701	284	184	137	300	200	150	-	10	1.080
0474693	1.1 B	0701	284	184	167	300	200	180	-	10	960
0474694	1.1 B	0701	284	284	167	300	300	180	-	10	600
0474695	1.2 B	0711	384	284	167	400	300	180	-	10	600
0474696	1.2 B	0711	384	284	284	400	300	300	225	10	320
0474697	2.2 EB	0711	376	376	272	384	384	272	200	10	240
0474699	2.2 EB	0216	479	379	340	487	387	348	210	10	200
0474700	2.2 EB	0216	574	379	163	600	400	180	-	10	200
0474702*	2.3 EB	0216	574	379	280	600	400	300	-	10	200
0474703*	2.3 EB	0216	574	379	340	600	400	360	-	10	200
0474704*	2.3 EB	0216	574	379	430	600	400	450	270/360	10	200
0474705*	2.40 BC	0201	766	576	339	800	600	360	-	10	120
0474706*	2.40 BC	0201	766	576	418	800	600	450	-	10	120

* Met handgriepuitstansing



Golfkartonnen doos, enkele golf met auto-lockbodem

Productomschrijving en toepassing

De praktische doos met automatische bodem, zelfklevende sluiting en afscheurhulp.

Eigenschappen

- snel en eenvoudig uitvouwbaar
- geen plakken nodig aan onderzijde door vol overlappende auto-lockbodem

Artikel nr.	Lengte binnenmaat in mm	Breedte binnenmaat in mm	Hoogte binnenmaat in mm	Gewicht in gr.	Eenheid	Aantal p/pallet
0420341	160	130	70	58	20	3.200
0420342	213	153	109	94	20	1.980
0420343	210	180	130	117	20	1.560
0420344	230	160	80	93	20	2.000
0420345	260	220	130	162	20	1.100
0420346	305	215	220	204	20	880
0420347	310	230	160	202	20	800
0420348	310	230	110	180	20	800
0420349	345	256	130	222	20	800
0420351	400	260	250	317	20	440





Koerierverzendozen

Productomschrijving en toepassing

De porto-voordelige verpakking voor verzenden van goederen. Met zelfklevende sluiting aan boven- en onderzijde, met afscheurperforatie.

Eigenschappen

- door zelfklevende sluiting eenvoudig en snel te verpakken. Siliconenstrook verwijderen, verpakking sluiten en krachtig aandrukken
- licht gewicht, portobesparend 

Artikel nr.	Kwaliteit	Lengte binnenmaat in mm	Breedte binnenmaat in mm	Hoogte binnenmaat in mm	Eenheid	Aantal p/pallet
0478030 	1.20 E	165	240	46	25	5.225
0478031 	1.20 E	243	346	46	25	2.850



Multi-Verzenddozen

Productomschrijving en toepassing

De nieuwe verzenddoos voor praktische heen-en terugzending van uw goederen. Golfkartonnen verzendverpakking, Fefco 0703, enkele golf, 2 zelfklevende strips en een afscheurrand, op 3 plaatsen kleefsluiting.

Eigenschappen

- snel en eenvoudig in gebruik
- zeer stabiel door vol-overlappende bodem- en dekselkleppen
- door 2 zelfklevende sluitstrips ook geschikt als retourverpakking
- met praktische scheurrand eenvoudig te openen

Artikel nr.	Kwaliteit	Type	Lengte binnenmaat in mm	Breedte binnenmaat in mm	Hoogte binnenmaat in mm	Eenheid	Aantal p/pallet
0474919	1.21 B	1	213	153	106	10	1.600
0474920	1.21 B	2	230	160	80	10	1.600
0474921	1.21 B	3	284	184	167	10	1.000
0474922	1.21 B	4	310	230	160	10	1.000
0474923	1.21 B	5	384	284	180	10	600
04814040	1.21 B	6	315	290	215	10	300
04814041	1.21 B	7	350	250	135	10	600
04814042	1.21 B	8	493	223	195	10	450



Palletdozen

Productomschrijving en toepassing

Palletdozen, kwaliteit dubbele golf.

Eigenschappen

- passend op europallets
- stevige kwaliteiten
- Fefco 0200 met klep voor eenvoudig vullen

Artikel nr.	Kwaliteit	Lengte binnenmaat in mm	Breedte binnenmaat in mm	Hoogte binnenmaat in mm	Inhoud in ltr.	Gewicht in kg	Eenheid	Aantal p/pallet
00420033	2.40 BC	1.180	780	765	700	3,4	5	120
0420035	2.40 BC	1.180	780	1.065	1.000	4,3	5	120
0420039*	1.20 B	-	-	-	-	0,8	5	240

* Stulpdeksel, passend op palletbox



Expeditie-containers

Productomschrijving en toepassing

Palletbox in dubbel en 3-dubbele golf.

Eigenschappen

- passend op europallets
- stevige kwaliteiten
- Fefco 0201

Bijpassend:



INKA-Pallets

Artikel nr.	Kwaliteit	Lengte binnenmaat in mm	Breedte binnenmaat in mm	Hoogte binnenmaat in mm	Neerklapb. bij mm	Inhoud in ltr.	Gewicht in kg	Eenheid	Aantal p/pallet
0429530	2.4 BC	780	580	900	387	407	3,0	5	120
0429510	2.4 BC	1.180	780	550	-	506	3,9	5	120
0420036	2.4 BC	1.180	780	765	372	704	4,5	5	120
0429500	2.4 BC	1.180	780	1.065	427	980	5,4	5	120
0429410	2.91 ACA	1.170	770	550	-	495	7,2	5	60
0420029	2.91 ACA	1.170	770	770	-	694	8,4	5	60
0420034	2.91 ACA	1.170	770	870	372	784	8,9	5	60
0420040	2.91 ACA	1.170	770	980	427	883	9,5	5	60



Palletboxen met auto-lockbodem

Productomschrijving en toepassing

De palletbox met automatische bodem is snel en eenvoudig door 1 persoon uit te vouwen. Het omslachtige dichtplakken van de bodemkleppen vervalt.

Eigenschappen

- snel door 1 persoon uitvouwbaar
- bodem en romp zijn uit 1 plaat vervaardigd
- veelvoud aan soorten: BC-golf tot CAA 3 dubbele golf
- uiterst stevige bodemconstructie
- lage proceskosten
- bedrukking op aanvraag

Artikel nr.	Kwaliteit	Lengte binnenmaat in mm	Breedte binnenmaat in mm	Hoogte binnenmaat in mm	Openklapbaar bij mm	Eenheid	Aantal p/pallet
04812718	2.4 BC	1.186	786	1.065	540	110	110
0420039*	1.20 B	-	-	-	-	5	240

* Deksel passend bij palletbox. Meer afmetingen en kwaliteiten op aanvraag.



Multi-palletbox

Productomschrijving en toepassing

De vouwbare palletbox met geïntegreerde houten pallet. Eenmalige pallet met IPPC stempel, doos van C-golf, ring van CAA-golf, deksel en bodemdeel van BC-golf.

Eigenschappen

- eenwegpallet met IPPC stempel
- eenvoudige handling
- voorgemonteerd op pallet
- ruimtebesparende aanlevering
- optimale grootte voor containerverzending



Artikel nr.	Lengte binnenmaat in mm	Breedte binnenmaat in mm	Hoogte binnenmaat in mm	Bruto lengte in mm	Bruto breedte in mm	Bruto hoogte in mm	Vouwbaar bij mm	Eenheid	Aantal p/pallet
0491757*	1.070	680	690	1.130	750	830	-	10	10
0491758	1.150	736	660	1.200	800	800	380	10	10



Golfkartonnen tussenlegplaten

Productomschrijving en toepassing

De passende plaat van golfkarton voor alle europallets.

Eigenschappen

- voor extra stabiliteit van de palletlading
- als onderleg- tussenleg- of topvel
- eenvoudig in gebruik
- in enkele of dubbele golf



Artikel nr.	Kwaliteit	Lengte in mm	Breedte in mm	Eenheid	Aantal p/pallet
0260664	1.2 B	780	1.180	100	500
0260665	2.02 BC	780	1.180	100	200



Verhuisdozen

Productomschrijving en toepassing

Verhuisdozen, dubbele golf met verstevigingsranden.

Eigenschappen

- ideaal voor veilige verhuizing
- met versterkte handgrepen



Bijpassend:



**Pakdekens
voor meubelen**
Art.nr.: 0197093

Bijpassend:



**Vloerbescherming
van stof**
Art.nr.: 0289908

Artikel nr.	Kwaliteit	Omschrijving	Lengte binnenmaat in mm	Breedte binnenmaat in mm	Hoogte binnenmaat in mm	Max. gewicht inhoud in kg	Inhoud in ltr.	Gewicht in kg	Eenheid	Aantal p/pallet
0460100	2.30 BC	grootte II	435	340	475	30	70	1,04	10	120
0460090	2.30 BC	kombi II	500	350	370	30	65	1,03	10	120
0460300	2.30 BC	grootte IV	650	350	370	30	84	1,22	10	120

Graskarton

Productomschrijving en toepassing

De verzendoos uit graskarton is flexibel, robuust en beschikt over een duidelijk betere eco-balans ten opzichte van verzendozen uit houtpulp. Hierdoor levert de inzet van graskarton dozen een wezenlijke bijdrage aan de bescherming van het milieu. De doos is voorzien van een eenzijdige milieuvriendelijke opdruk: "Graskarton".

Eigenschappen

- vervaardigd uit verse vezels van zongedroogd gras
- CO²-reductie tot 75%
- industriewaterbehoefte van minder dan 2 liter per ton grasvezel
- Energiebesparing tot 97% bij ca. 137 kW / u per ton grasvezel



Artikel nr.	Kwaliteit	Lengte in mm	Breedte in mm	Hoogte in mm	Eenheid
04820589	15	380	310	100	20

Dozen voor gevaarlijke goederen

Productomschrijving en toepassing

Verpakking voor gevaarlijke goederen, enkele en dubbele golf.

Eigenschappen

- goedgekeurd voor de verzending van gevaarlijke goederen
- in een groot aantal maten leverbaar



Bijpassend:



Filament - kleefband

Bijpassend:



Vermiculite
Art.nr. 0290646

De verpakking voor gevaarlijke goederen van enkele en dubbele golf. De volgende dozen zijn toegestaan voor verzending van gevaarlijke goederen voor zowel lucht- zee- als wegverkeer, voor zover het te verzenden materiaal in een 4G/4GV verpakking mag worden verzonden. De verpakking is voorzien van het huidige keurnummer. Verzenden van gevaargoed is onderworpen aan de bepalingen van IMDG-Code (zee-transport), de IATA-DGR of ICAO-TI (luchtvracht), de RID (spoorvracht) en de ADR (wegverkeer). De verpakkingen zijn toegestaan voor verpakkingsgroepen: I(X) II(Y) III(Z).

Voor gebruik van verpakkingen met 4G/4GV toelatingen geldt: de verpakkingen zijn als samengestelde verpakking met metalen of plastic containers als binnenverpakking getest. Is het ontwerp van de goedgekeurde verpakking als samengestelde verpakking, tevens met andere dan in deze toelating beschreven binnenverpakking gebruikt, moet aantoonbaar vastgesteld zijn, dat de samengestelde verpakking met de binnenverpakkingen even effectief is als het ontwerp van de goedgekeurde verpakking. Deze verificatie kan worden uitgevoerd door de gebruiker zelf door onze kwaliteitsafdeling. Let daarbij op met name de regel van gevaarlijke goederen BAM-GGR 006, ook op het brutogewicht voor product-specifieke beperkingen.

Artikel nr.	Code	Type	Binnen-maat in mm			Kwaliteits toelating als (max. toelaatbaar gewicht in kg) 4 G/.			Kwaliteits toelating als (max. toelaatbaar gewicht in kg) 4 GV/.	Eenheid	Aantal p/pallet
			L	B	H	X	Y	Z			
0467724	91751	Sluiting S	175	155	213	5	8	8	3,2	20	1.080
0467374	94586	Sluiting S	250	250	360	16	20	25	12	20	240
0466680	92751	Sluiting S	275	195	300	12	20	30	7,3	20	480
0467123	94386	Sluiting S	300	270	390	16	20	25	12,4	20	240
0467731	93252	Sluiting S	325	245	300	17	25	35	8,9	20	240
0460815	93602	Sluiting S	360	260	300	21	30	40	14	20	240
0466941	93886	Sluiting S	380	340	400	35	45	55	19	20	240
0465682	93903	Sluiting S	390	390	430	43	60	70	25	20	120
0467184	94286	Sluiting S	430	310	300	30	40	50	22	20	240
0466474	95703	Sluiting T	570	370	430	60	75	85	33	20	120

Uitleg over de verschillende sluitmethoden vindt u aan het begin van dit hoofdstuk.



Eindloos golfkarton

Productomschrijving en toepassing

De ideale verpakingsoplossing voor "misvormde" en langwerpige goederen. Eindloos golfkarton, gevouwen op pallet, voorgestante lengterilling iedere 105 mm, vouwafm. 1.143 mm, pallethoogte ca. 180 cm.

Eigenschappen

- zig-zag gevouwen bespaart opslagruimte
- ideaal voor lange goederen
- kan eenvoudig door de gebruiker tot de juiste maat gesneden worden

Bijpassend:



Kleefband

Artikel nr.	Kwaliteit	Lengte in str. mtrs.	Breedte in mm	Eenheid	lfm./Pal.
0261159	2.40 BC	269	1.160	1	269



Tussenlegplaten van honingraatkarton

Productomschrijving en toepassing

De extra sterke, bruine kartonnen tussenlaag voor scheiding van producten.

Eigenschappen

- hoge belastbaarheid tot ca. 30 t per m²
- bijzonder stabiel en stevig
- beschermt zware en kwetsbare delen
- eenvoudig op maat te snijden



Artikel nr.	Dikte in mm	Lengte in mm	Breedte in mm	Eenheid	Aantal p/pallet
0263335	15	800	1.200	65	65
0263336	15	1.000	1.200	60	60

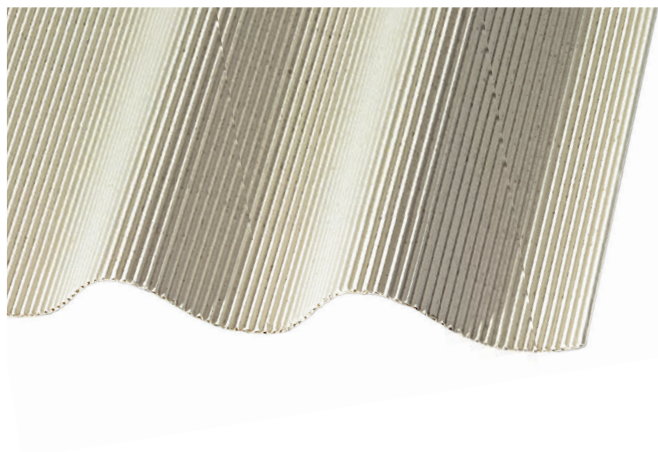

Rollen golfkarton - grove golf

Productomschrijving en toepassing

Goedkoop buffermateriaal van milieuvriendelijk gerecycled papier rollen golfkarton, 80/80 g/m², grijs, C-golf.

Eigenschappen

- bijzonder laag geprijsd
- goede bufferende en beschermende werking
- van 100% gerecycled papier

Bijpassend:



Dubbele snij-
standaard

Artikel nr.	gr./m ²	Breedte in cm	Lengte in str. mtrs.	Eenheid in rol	rol/pall.
0260100	80/80	50	70	1	20
0260200	80/80	70	70	1	12
0260250	80/80	80	70	1	12
0260300	80/80	100	70	1	8
0260350	80/80	120	70	1	8
0260500	80/80	150	70	1	4

PadPak L

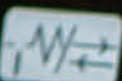

THIS EQUIPMENT IS
PROPERTY OF
RANPAK BV
PO BOX 132
5499 AC HEERLEN
THE NETHERLANDS
31-46-5470479

PadPak L
CUSHIONING

MODEL PPLC1C.1

U- 100-240 1PH

RANPAK CORP
PO BOX 854
Pawtucket, RI 02861-0854
USA

Bufferen en opvullen

Opvulmateriaal
Opvulsystemen
Buffermateriaal
Buffersystemen
Beschermen

Programma Buffermaterialen

ProfiPackline buffermaterialen bieden u oplossingen voor toepassingen op het gebied van opvullen, bufferen of fixatie. Zowel in standaard uitvoeringen als voor uw individuele eisen ontwikkeld.

Pakschuim

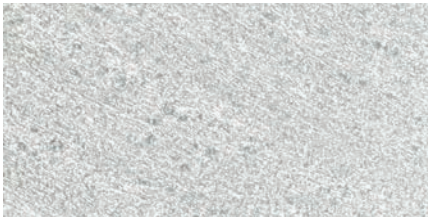

Dikte

0,6-5,0 mm

Rolbreedte

50-150 cm

Rollengte

100-800 m.

Op aanvraag

Andere rolbreedten en dikten alsmede geperforeerde rollen, vellen, zakken, hoezen en buis.

Luchtkussenfolie (monofolie)

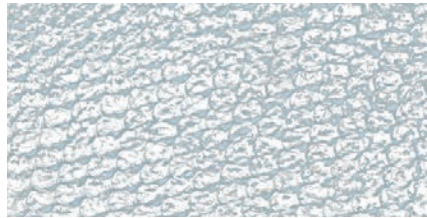

Kwaliteiten

2-lagig und 3-lagig

Dikte

60-200 µ

Rolbreedte

50-200 cm

Rollengte

5, 50 und 100 m.

Uitvoering

Vellen, antistatisch, met papiercachering, met vlies-cachering.

Op aanvraag

Andere rolbreedten en dikten alsmede geperforeerde rollen, vellen, zakken, hoezen en buis.

Rollen golfkarton



Gramgewicht

80/80 gr.

Rolbreedte

50-150 cm

Rollengte

70 m.

Op aanvraag

Andere rolbreedten op aanvraag.

Verpakkingschips



Kwaliteiten

Bio/Pelspan

inhoud

0,5 cbm per zak

Schuimprofielen



Uitvoeringen

U- profiel

L- profiel

Schuimverpakkingen

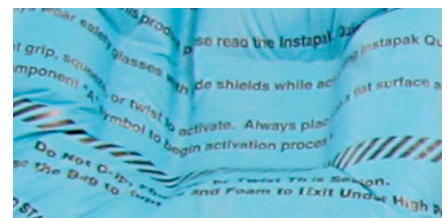

Producten

zelfklevende schuimpads

Instapak Quick

Opvullen van holle ruimten Productkiezer

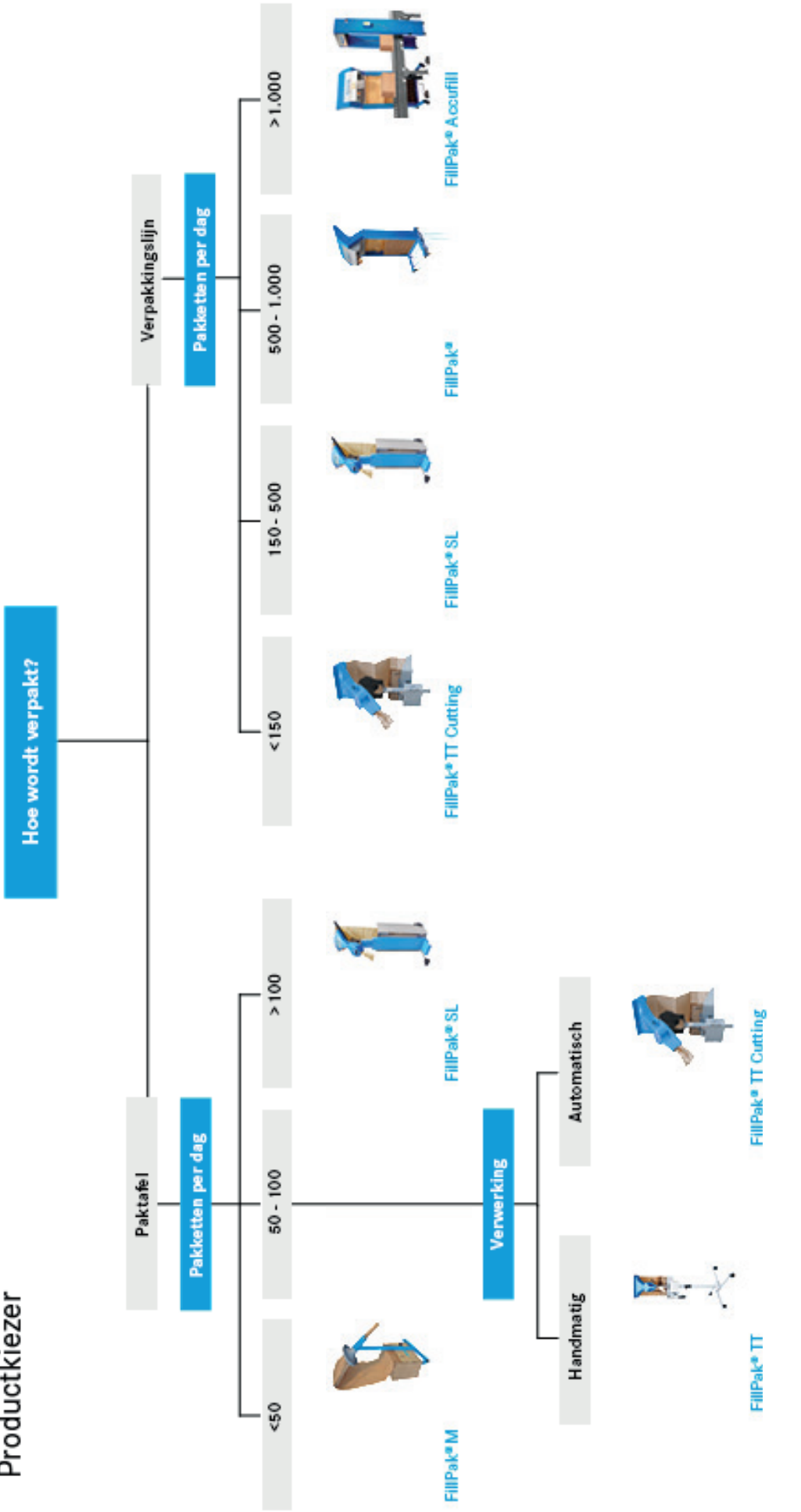

Opvulling
Productkieser

Beschermingsmethode

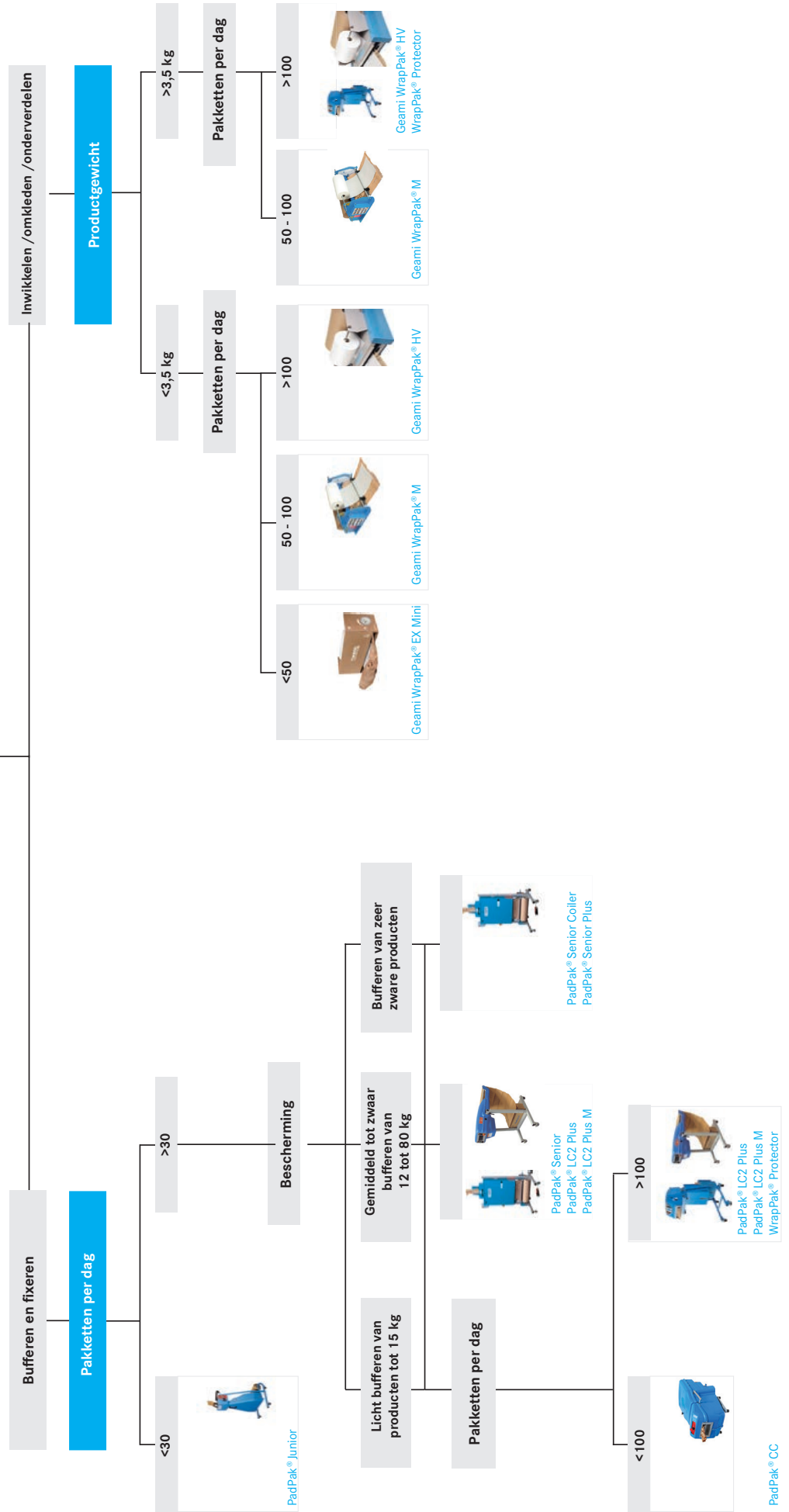



Polyethyleenschuim

Productomschrijving en toepassing

Het zachte pakschuim voor gevoelige producten.

Eigenschappen

- optimale bescherming tegen verontreiniging en beschadiging
- beschermt tegen verontreiniging en krassen
- op verzoek ook als antistatisch te leveren



Bijpassend:



Snijstandaard
horizontaal

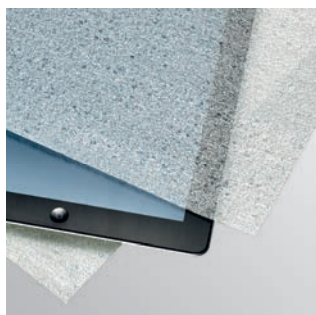

Op rollen

Artikel nr.	Dikte in mm	Breedte in cm	Lengte in str. mtrs.	v.e.: rol.
0187356	0,6	75	800	1
0187357	0,6	100	800	1
0165674	0,8	75	600	1
0165676	0,8	100	600	1
0165500	1,0	50	500	1
0165522	1,0	100	500	1
0165535	1,0	150	500	1
0165587	1,5	150	350	1
0165630	2,0	120	250	1
0165675	3,0	100	175	1
0165755	5,0	100	100	1

In vellen

Artikel nr.	Geschikt voor	Dikte in mm	Breedte in mm	Lengte in mm	Eenheid
0165536	KLT-Nr. 40-64 17/40-6421/40-6248/40-6147 L/40-6280 L	0,8	340	520	3.000
0165590	-	1,5	300	500	1.000
0171304	Europallets	2,0	800	1.200	250

Overeenkomstig uw wens kunnen wij ook andere diktes en rolbreedtes leveren, evenals rollen met perforatie, vellen, zakken, hoezen en buis.



Luchtkussenfolie 2-laags



Productomschrijving en toepassing

De lichte bufferende bescherming voor kwetsbare en krasgevoelige oppervlakken. Luchtkussenfolie, transparant, gemiddelde noppen met een diameter van 10 mm, afzonderlijk verpakt in een omzak.

Eigenschappen

- schokdempend en vederlicht
- om te bufferen en op te vullen
- op verzoek ook elektrisch geleidend, anti-statisch of zelfklevend
- bescherming tegen breuk en krassen
- ook verkrijgbaar in 3-laags, scheurvas-te kwaliteit

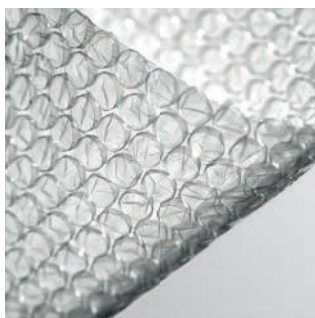

Luchtkussenfolie SRL – in dikte gereduceerd

Productomschrijving en toepassing

De in dikte gereduceerde luchtkussenfolie met langdurige bufferwerking. De nieuwe hoogwaardige, meerlaags coex-luchtkussenfolie met barrier, middelmaat noppen met 10 mm diameter, 2-laags.

Eigenschappen

- langdurige bescherming
- hoge stabiliteit en stevigheid
- gering opslag- en transportvolume, ondanks verhoogd aantal str.m. per rol
- minder wisselen van rollen

Bijpassend:



Snijstandaard
verticaal

Luchtkussenfolie 2-laags

Artikel nr.	Dikte in ·	Breedte in cm	Lengte in str. mtrs.	Eenheid per rol
0287070	70	50	100	1
0287100	70	100	100	1
0287156	70	120	100	1
0287190	70	150	100	1
0287220	70	200	100	1
0287360	100	120	50	1

Luchtkussenfolie SRL

Artikel nr.	Breedte in cm	Lengte in str. mtrs.	Eenheid per rol
0289460	100	150	1
0289461	120	150	1
0289462	150	150	1

Overeenkomstig uw wens kunnen wij ook andere diktes en rolbreedtes leveren, evenals rollen met perforatie, vellen, zakken, hoezen en buis.



Vellen luchtkussenfolie 2-laags

Productomschrijving en toepassing

De lichte bufferende bescherming voor kwetsbare en krasgevoelig oppervlakken, luchtkussenfolie, transparant, gemiddelde noppen met een diameter van 10 mm.

Eigenschappen

- schokdempend en vederlicht
- om te bufferen en op te vullen
- op verzoek ook elektrisch geleidend, anti-statisch of zelfklevend
- bescherming tegen breuk en beschadigingen
- ook als scheurvaste 3-laags kwaliteit verkrijgbaar



Vellen luchtkussenfolie

Productomschrijving en toepassing

Luchtkussenfolie voor de bescherming van kleine breukgevoelige artikelen, geperforeerd, in dispenserdoos.

Eigenschappen

- makkelijk afscheurbaar in praktische dispenserdoos
- eenvoudige handling
- dispenserdoos met voorgestante opening vergemakkelijkt het afrollen en beschermt tegen stof

2-laags

Artikel nr.	Dikte in -	Breedte in mm	Lengte in mm	Eenheid
0287131	60	320	550	600
0286986	75	800	1.200	100

Dispenserdoos

Artikel nr.	Breedte in mm	Lengte in mm	Eenheid
0287368	300	300	1



Luchtkussenfolie 3-laags



Productomschrijving en toepassing

Voor verhoogde bufferende bescherming van kwetsbare en krasgevoelige oppervlakken. Luchtkussenfolie, transparant, gemiddelde noppen met een diameter van 10 mm, afzonderlijk verpakt in een omzak.

Eigenschappen

- schokdempend
- om te bufferen en op te vullen
- op verzoek ook elektrisch geleidend, anti-statisch of zelfklevend
- bescherming tegen breuk en beschadigingen

Artikel nr.	Dikte in ·	Breedte in cm	Lengte in str. mtrs.	Eenheid per rol
0287625	115	150	75	1



Antistatische luchtkussenfolie

Productomschrijving en toepassing

Het anti-statische buffermateriaal voor de bescherming van elektronische componenten.

Eigenschappen

- optimale bescherming
- verhindert electrostatische oplading
- stofafstotend
- oppervlakteweerstand $R_s = 10^{10} - 10^{11}$ Ohm

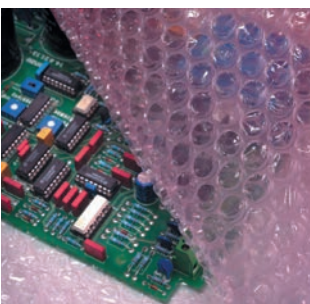

Artikel nr.	Dikte in μ	Breedte in cm	Lengte in str. mtrs.	Eenheid per rol
0287842	80	120	100	1



Met papier gecacheerde luchtkussenfolie

Productomschrijving en toepassing

Gecombineerde papier-luchtkussen-bescherming voor gevoelige oppervlakken.

Eigenschappen

- ideaal voor het verpakken van meubelen, hout en tegels
- geschikt voor verhuizing en transport
- scheurvast en veerkrachtig
- beschermt tegen UV-straling

Artikel nr.	Breedte in cm	Lengte in str. mtrs.	gewicht in kg	Eenheid per rol
0287843	150	50	10,5	1



Met fleece gecacheerde luchtkussenfolie

Productomschrijving en toepassing

De combinatie voor bescherming van bijzonder gevoelige oppervlakken.

Eigenschappen

- ideaal voor oppervlakken van glas, hout, edelmetaal, lakken, legeringen en keramiek
- stofvrije synthetische fleece
- past zich optimaal aan het artikel aan



Artikel nr.	Breedte in cm	Lengte in str. mtrs.	Gewicht in kg	Eenheid per rol
0287844	150	100	13	1
0288531	120	100	11	1



Luchtkussenfolie Recycling

Productomschrijving en toepassing

De gerecyclede luchtkussenfolie geschikt voor het licht bufferen van uw zendingen. Deze nieuwe 2-laagse noppenfolie met sperlaag gemaakt van 50% gerecycled materiaal en noppen met een diameter van 10 mm.

Eigenschappen

- langdurige dempingbescherming en hoge scheurweerstand
- duurzaam door 50% aandeel regeneraat
- recyclebaar en herbruikbaar
- reductie van afvalkosten
- flexibel afscheurbaar in de breedte, zonder snijgereedschap

Artikel nr.	Breedte in mm	Lengte in m
0287130	500	100
0287110	1.000	100
0287151	1.200	100
0287211	1.500	100



Gegolfd papier/Formpack

Productomschrijving en toepassing

Het milieuvriendelijke alternatief voor conventionele luchtkussenfolie. Door de gegolfde structuur biedt dit product uitstekende buffereigenschappen en een heeft daarnaast een hoog absorptievermogen. Dit golfpapier is bijzonder geschikt als tussenleg papier, afdekken en het voorkomen van transportschade en beschermen tegen vocht.

Eigenschappen

- door rollen van 70m1 is er weinig opslagruimte nodig
- van 100% gerecycled papier
- duurzaam en volledig circulair
- zonder chemische toevoegstoffen

Artikel nr.	Breedte in mm	Lengte in m	Kleur
0292256	70	70	grijs

Opvul- en inwikkelpapier

Productomschrijving en toepassing

Dit vulmateriaal bestaat uit volledig gerecycled 80 grams schrenzpapier. Geschikt voor het handmatig opvullen van holle ruimten in kartonnen verpakkingen. Het papier kan eenvoudig binnenuit de rol worden getrokken, zonder dat hiervoor een machine nodig is.

Eigenschappen

- duurzaam recyclingpapier
- geen restafval omdat er geen binnenhuls is en geen omverpakking
- makkelijk in gebruik
- ruimtebesparend



Artikel nr.	Breedte in mm	Lengte in m	Kleur
0292255	35	450	grijs

Papierchips

Productomschrijving en toepassing

Opvul- en bufferchips, de economische oplossing uit 100% kringlooppapier. Ideaal voor het vullen van holle ruimten en opvullen van verpakkingen. De papierchips fixeren de verpakte goederen en verhinderen beweging van de goederen in de omdoos.

Eigenschappen

- goede bulkkwaliteit garandeert snel vullen
- zeer stabiel
- in elkaar grijpende chips vormen een veilige, beschermende laag om uw verpakte goederen
- eenvoudig en gemakkelijk weggooien in de papierbak - draagt volledig bij aan de circulaire economie



Artikel nr.	Inhoud in m ³	Eenheid zak
0292112	0,4	1



Verpakkingschips

Productomschrijving en toepassing

De voordelige bufferende Pelaspan-chips voor het opvullen van holle ruimten. Van polystyreen, s-vorm, verpakt in zakken à 0,5 m³ = 500 liter.

Eigenschappen

- eenvoudig, snel en schoon
- verzendkosten besparend door gering gewicht
- van 100% gerecyceld polystyrol



Artikel nr.	Inhoud per cbm	Eenheid zak
0292610	0,5	1

Bio-verpakkingschips

Productomschrijving en toepassing

De biologisch afbreekbare verpakkingschips.

Eigenschappen

- composteerbaar
- eenvoudig en snel te verwerken
- goede buffereigenschappen
- 100% biologisch afbreekbaar



Artikel nr.	Inhoud per cbm	Eenheid zak
0292017	0,5	1

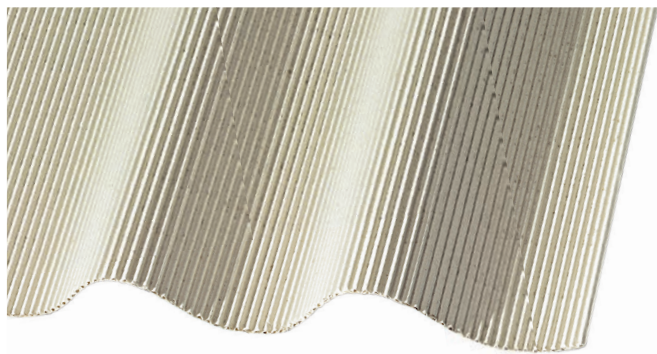

Rollen golfkarton - grove golf

Productomschrijving en toepassing

Voordelig inpak- en buffermateriaal van milieuvriendelijk papier. Golfkarton met grove golf, 80/80 gr/m², grijs, C-golf.

Eigenschappen

- bijzonder laag geprijsd
- goede bufferende en beschermende werking
- van 100% gerecyceld papier

Bijpassend:



Dubbele
snijstandaard

Artikel nr.	g/m ²	Breedte in cm	Lengte in str. mtrs.	Eenheid in rol	rol/pall.
0260100	80/80	50	70	1	20
0260200	80/80	70	70	1	12
0260250	80/80	80	70	1	12
0260300	80/80	100	70	1	8
0260350	80/80	120	70	1	8
0260500	80/80	150	70	1	4



Schuimprofielen U

Productomschrijving en toepassing

De U-profiel hoekbescherming van schuim met V-uitsparingen (iedere 170 mm) voor hoeken en stralen. Met een volumegewicht van 30 kg/m³. Op haspel gewikkeld.

Eigenschappen

- veelzijdig inzetbaar
- sluit ideaal om randen en rondingen
- niet langer uitsparingen insnijden

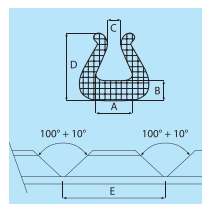
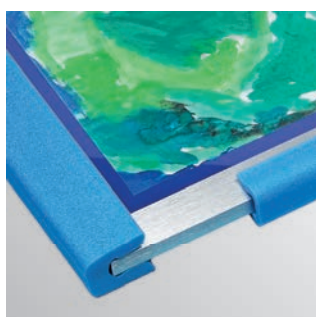

Artikel nr.	Breedte A in mm	Breedte B in mm	Breedte C in mm	Breedte D in mm	Lengte in m	Eenheid
0168465	24	8	10	35	250	1
0168466	35	10	20	41	150	1

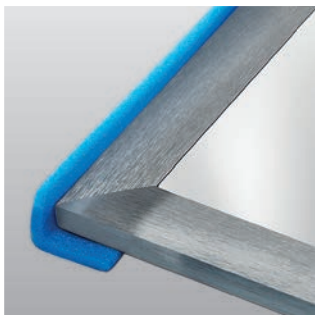

Schuimprofielen L

Productomschrijving en toepassing

Het L-vormige profiel ter bescherming van kwetsbare kanten. Met een volumegewicht van 35 kg/m³. 480 str. mtr. per doos (2.040 x 600 x 400 mm).

Eigenschappen

- de ideale hoekbescherming voor kwetsbare oppervlakken
- veelzijdige toepassingen
- ook in zelfklevende uitvoering leverbaar

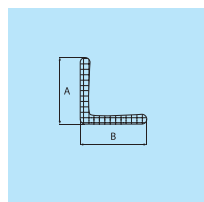

Artikel nr.	Dikte in mm	Breedte A in mm	Breedte B in mm	Lengte in mm	Eenheid
0168469	6	50	50	2.000	240



Zelfklevende schuimpads

Productomschrijving en toepassing

De eenzijdig zelfklevende polsterbescherming voor schokgevoelige producten met een volumegewicht van 30 kg/m³.

Eigenschappen

- stofvrij buffermateriaal
- verhindert verschuiven van producten
- ook in licht klevende uitvoering leverbaar



Artikel nr.	Lengte in mm	Breedte in mm	Hoogte in mm	Eenheid
0168470	50	50	25	1.000
0168471	75	75	50	500

NIEUW

Polster van golfkarton

Productomschrijving en toepassing

Fixeren, polsteren, verpakken, opslaan, verzenden – deze mogelijkheden zijn verborgen achter dit nieuwe verpakkingssysteem.

Eigenschappen

- eenvoudig en veilige fixering van zware of breekbare producten
- absorberend
- de segmenten zijn passend voor elk product, ongeacht hoeveel hoeken en randen.
- het gewicht van het papier is zo aangepast dat ook zware producten hun bestemming intact bereiken
- gevoelige of kwetsbare goederen zijn tijdens het vervoer beschermd tegen beschadiging



Bijpassend:



Horizontaal 400
stretchautomaat

Artikel nr.	Lengte in mm	Breedte in mm	Hoogte in mm	Einheid	Aantal p/pallet
0262997	283	183	30	116	928
0262996	283	183	50	70	560



Instapak Quick Schuimverpakking

Productomschrijving en toepassing

De professionele polsterbescherming, overal en altijd. Het Quick-RT schuim is geschikt voor duurzame demping, fixatie en versterking van middelzware producten. Quick RT-Tuff schuim met hoge dichtheid is geschikt voor zware producten.

Eigenschappen

- veelzijdige bescherming van producten met elke afmeting en gewicht en in elke vorm
- eenvoudig in gebruik
- geen systeem-investeringen nodig
- vormt zich binnen enkele seconden tot schuimkussen op maat
- ideaal voor hoogwaardige reserveonderdelen en kleine series



Artikel nr.	Omschrijving	Type	Breedte in cm	Lengte in cm	Eenheid
0168815	Quick RT	10	38	46	180
0168816	Quick RT	20	46	46	128
01875611	Quick RT	40	46	61	112
0168817	Quick RT	60	46	61	104
0168818	Quick RT	80	54	68	72
01875612	Quick RT	100	64	69	72
01688161	Quick Tuff RT	25	46	41	30
01688162	Quick Tuff RT	45	46	51	30
01688163	Quick Tuff RT	65	56	51	24



Instapak Simple schuimsysteem

Productomschrijving en toepassing

Het eenvoudig te bedienen schuimsysteem voor uitstekende productbescherming binnen de omdoos.

Eigenschappen

- geschikt voor het verpakken van een breed scala van producten
- verpakkingsschuim zet ter plaatse uit. Doelgericht gebruik van de hoeveelheid materiaal
- onovertroffen bufferende eigenschappen die maximale bescherming bij een minimaal verbruik bieden
- bespaart waardedevolle opslagruimte

Toepassingen

Simply A + Simply B (ca. 240 pads), 2,26 m³.

Simply A + Simply Tuff B (ca. 120 pads) 1,13 m³.

In vergelijking met de combinatie met Simply Flex B (dichtheid 8 kg/m³) heeft de combinatie met Simply Tuff B (dichtheid 15 kg/m³) een hogere dichtheid, die langdurige buffering, fixering en versteviging voor zware producten garandeert.

Specificatie

Technische gegevens : 100-240 V/50/60 Hz/1,9 A,
gewicht excl.rol folie en componenten: 43 kg;
afmeting: 69,9 (L) x 38,1 (B) x 86,2 (H) cm

Systeem

Instapak Simple schuimsysteem
Art.-Nr.: 0291048



Bijpassend:



Dozen

Bijpassend:



Kleefband

Bijpassend:



Omsoeringsband

Artikel nr.	Omschrijving	Type	Gewicht in kg	Eenheid	Aantal p/pallet
0291045	Simply A	vat component A	14	1	36
0291046	Simply Flex B	vat component B	14	1	36
0291047	Simply Tuff B	vat component B	14	1	36

Artikel nr.	Type	Breedte in cm	Lengte in cm	st./rol.	Eenheid in rol	rol/pall.
0291043	folie-zakje	47	40	450	1	48
0291044	folie-zakje	47	60	300	1	48



FillPak® TT papieropvulsysteem

Productomschrijving en toepassing

De converter verandert eenlaags kraftpapier in een stervormig papier met een hoog volume, dat als zeer effectief opvulmateriaal gebruikt kan worden. Het verhindert dat producten in de doos verschuiven en garandeert zo een onbeschadigde aanlevering. De converter is compact en kan probleemloos op iedere werkplek geïntegreerd worden.

Eigenschappen

- neemt weinig plaats in - eenvoudige handling
- bediening middels voetpedaal
- optimale voortgang van het arbeidsproces
- 1 pak Fillpak TT-papier komt overeen met 1,5 m³ volume

Systeem

FillPak TT converter
Art.-Nr.: 0389143



Bijpassend:



Dozen

Bijpassend:



Kleefband

Bijpassend:



Omsoeringsband

Artikel nr.	g/m ²	Breedte in mm	Lengte in str. mtrs.	Eenheid	Aantal p/pallet
0389093	50	380	500	1	48
0389102	70	380	360	1	48



TESTPAKKET

FillPak® TT Cutting papieropvulsysteem

Productomschrijving en toepassing

De converter heeft een automatisch snijmechanisme, wat handmatig afscheuren van het papier onnodig maakt en de medewerker meer comfort biedt. Een ergonomische oplossing voor zowel grote als kleine hoeveelheden.

Eigenschappen

- neemt weinig plaats in - eenvoudige handling
- bediening middels voetpedaal
- optimale voortgang van het arbeidsproces
- 1 pak Fillpak TT-papier komt overeen met 1,5 m³ volume
- door snijmechanisme optimale handling

Systeem

FillPak TT Cutting converter
Art.-Nr.: 0389225



Bijpassend:



Dozen

Bijpassend:



Kleefband

Bijpassend:



Omsoeringsband

Artikel nr.	g/m ²	Breedte in mm	Lengte in str. mtrs.	Eenheid	Aantal p/pallet
0389093	50	380	500	1	48
0389102	70	380	360	1	48



FillPak® papieropvulsysteem



Productomschrijving en toepassing

De converter verandert eenlaags kraftpapier in een stervormig papier met een hoog volume, dat als zeer effectief opvulmateriaal gebruikt kan worden. Het verhindert dat producten in de doos verschuiven en garandeert zo een onbeschadigde aanlevering. Het vervormde papier wordt direct op de werkplek verwerkt, wat de efficiency van verpakken verbetert en het werktempo optimaliseert.

Eigenschappen

- eenvoudige bediening
- geringe materiaalkosten
- optimale integratie in bestaand arbeidsproces
- geen investering in de machine maar een huurbedrag per maand
- 1 pak Fillpak-papier komt overeen met 3 m³ volume

Systeem

FillPak converter

Art.-Nr.: 0389017



Bijpassend:



Dozen

Bijpassend:



Kleefband
vanaf pag. 25

Bijpassend:



Omsoeringsband
pag. 97

Artikel nr.	gr/m ²	Breedte in mm	Lengte in str. mtrs.	Einheid	Aantal p/pallet
0389095	50	762	500	1	24



FillPak® M papieropvulsysteem

Productomschrijving en toepassing

De FillPak® M converter transformeert het enkellaags FillPak®TT Greenline papier in praktisch opvulmateriaal, dat uw producten tijdens het transport beschermt. Het arbeidsintensieve handmatig verkreukelen van het enkellaags papier is niet langer nodig.

Eigenschappen

- makkelijk in gebruik
- geen electriciteit nodig
- makkelijk montage
- vraagt weinig ruimte voor het opstellen en opslag

Systeem

FillPak® M Converter
Art.-Nr.: 0389019

Bijbehorende artikelen :



Dozen

Bijbehorende artikelen :



Rollen kleefband

Bijbehorende artikelen :



Omsnoeringsband

FillPak® TT Greenline

Productomschrijving en toepassing

Greenline papier bestaat uit 100% gerecycled papier en biedt hierdoor een gunstig alternatief voor alle klanten die een bijdrage willen leveren aan het milieu en de circulaire economie. Recycling is een essentieel onderdeel van milieubescherming en draagt bij aan het behoud van de natuurlijke grondstoffen. Daardoor is het kiezen voor Greenline papier de juiste keuze als het gaat om de bescherming van ons milieu.

Eigenschappen

- 100 % gerecycled papier
- Levert een bijdrage aan een beter milieu
- Eenvoudig inzetbaar
- Uitstekende kostenefficiëntie



Artikel nr.	g/m ²	Breedte in mm	Lengte in m	Einheid	Aantal p/pallet
0389300	70	380	360	1	48



FillPak® SL papieropvulsysteem

Productomschrijving en toepassing

Het FillPak® SL-papier opvulsysteem voor het opvullen van holle ruimten. Dit systeem zorgt voor een snelle doorvoer en efficiëntie, waardoor de kosten per pakket laag zijn met een geringe belasting voor het milieu. Het papieropvulsysteem wordt in combinatie met verschillende papierkwaliteiten aangeboden, zodat u bewust kunt kiezen welke papersoort het beste past bij uw verpakingsbehoefte en uw budget.

De hoogte en de kantelhoek van de FillPak® SL kan worden aangepast aan elke inpakmedewerker en biedt zo een comfortabele en productieve verpakkingomgeving.

Eigenschappen

- Veelzijdig in gebruik voor uitstekende bescherming van uiteenlopende producten
- Plaatsing mogelijk op de inpakwerkplek of aan het einde van de inpaklijn
- Verhoogde doorvoer met dalende kosten
- 100% gerecycled papier zorgt voor een beter milieu

Systeem

FillPak SL Converter

Art.-Nr.: 0389334



Bijbehorende artikelen :



Dozen

Bijbehorende artikelen :



Rollen kleefband

Bijbehorende artikelen :



Omsnoeringsband

Artikel nr.	gr/m ²	Breedte in mm	Lengte in m	Einheid	Aantal p/pallet
0389095	50	762	500	1	24



TESTPAKKET

PadPak® Junior papierbuffersysteem

Productomschrijving en toepassing

De PadPak Junior is een compacte machine, die op verpakkingsafdelingen met een geringe ruimte verbluffende resultaten biedt. Deze mobiele converter kan bij talrijke toepassingen ingezet worden waarbij flexibiliteit belangrijk is. Het kan heel eenvoudig overal worden gebruikt, daar waar de unieke eigenschappen van de bescherming en fixatie van PadPak nodig zijn. Het papier kan worden teruggebracht tot elke willekeurige lengte.

Eigenschappen

- snel en kostenbesparend bufferen
- effectieve bescherming tegen transportschade
- schoon en milieuvriendelijk
- 1 Junior papierrol komt overeen met ca. 1,8 m³ volume

Systeem

PadPak Junior Converter
Art.-Nr.: 0389010



Bijpassend:



Dozen
vanaf pag. 38

Bijpassend:



Kleefband
vanaf pag. 25

Bijpassend:



Omsoeringsband
pag. 97

Artikel nr.	gr/m ²	Breedte in mm	Lengte in str. mtrs.	Einheid per rol	rol/pall.
0389090	70/70	680	160	1	20



PadPak® Senior papierbuffersysteem



Productomschrijving en toepassing

De papierpad beschikt over uitstekende schokdempende eigenschappen, waardoor uw product tijdens transport en bij vallen van de doos beschermd wordt tegen beschadiging. PadPak Senior maakt van twee- of drielaags papier uitstekende pads, die in verschillende technieken als bufferen, fixeren verstevigen ter bescherming van kwetsbare producten tijdens transport of opslag toegepast kunnen worden. De pads kunnen worden gemaakt bij behoefte of vooraf automatisch geproduceerd worden als voorraad.

Eigenschappen

- geen investering machine noodzakelijk
- papersoorten met meerdere lagen voor elke toepassing
- integratiemogelijkheid in bestaande paktafelsystemen
- 1 standaard Senior-papierrol komt overeen met 2 m3 vulvolume
- met micro-processor besturing

Systeem

PadPak Senior PPC5 Converter
Art.-Nr.: 0389000



Bijpassend:



Dozen

Bijpassend:



Kleefband

Bijpassend:



Omsoeringsband

Artikel nr.	g/m ²	Breedte in mm	Lengte in str. mtrs.	Einheid in rol	rol/pall.
0389052	50/70	762	335	1	11
0389062	70/70	762	290	1	11



PadPak® LC papierbuffersysteem



Productomschrijving en toepassing

De PadPak LC is de snelste oplossing met papieropvulling op de markt. De hoge output zorgt voor maximale doorvoer van dozen. De converter maakt van eenlaags papier pads, die worden gebruikt om producten te beschermen tijdens de verzending. De individuele papierpakken, zig-zag gevouwen met lijm strip zorgen ervoor dat de machine eenvoudig te vullen is en op hoge snelheid loopt.

Eigenschappen

- 3x sneller dan vergelijkbare buffersystemen
- hoge tijdbesparing bij minimale opslagcapaciteit
- integratie binnen het bestaande verpakkingsproces mogelijk
- 1 pak Padpak LC-papier komt overeen met 3 m³ volume
- afsnijlengte vrij instelbaar

Systeem

PadPak LC

Art.-Nr.: 0389111



Bijpassend:



Dozen

Bijpassend:



Kleefband

Bijpassend:



Omsoeringsband

Artikel nr.	gr/m ²	Breedte in mm	Lengte in str. mtrs.	Eenheid	Aantal p/pallet
0389114	90	762	300	1	24
0389284	70	762	360	1	24



PadPak® CC Compact papierbuffersysteem

Productomschrijving en toepassing

De PadPak CC-Compact is de oplossing voor verpakking en beschermen van kleinere artikelen, direct op de werkplek van de verpakker. Door het kleine oppervlak van de machine kan het systeem in de werkplaats of op een vloerstandaard direct naast de werkplek worden geplaatst. Zowel één - en 2-laags papier is beschikbaar, zodat lichte en zware producten uitstekend beschermd worden. Door de grootte van de pads is het systeem ideaal voor kleine en middelgrote dozen. Het materiaal is zeer veelzijdig inzetbaar en biedt talrijke mogelijkheden voor efficiënt verpakken.



Eigenschappen

- ruimtebesparend: geschikt voor opstelling op bijv. een tafel
- efficiënte verpakking: vereist minder materiaal
- gebruiksvriendelijk: geluidsarm en eenvoudige bediening
- lichte rollen: eenvoudig te hanteren

Specificatie

Technische gegevens: 100 - 240 V

gewicht: 50 kg

buitenmaat totaal (L x B x H): 81 x 51 x 55 cm

Systeem

PadPak CC Compact

Art.-Nr.: 0389226



Bijpassend:



Dozen

Bijpassend:



Kleefband

Bijpassend:



Omsoeringsband

Artikel nr.	gr/m ²	Breedte in mm	Lengte in str. mtrs.	Eenheid	Aantal p/pallet
0389294	50/50	380	215	1	40
0389241	50/70	380	180	1	40
0389231	70	380	360	1	48

NIEUW TESTPAKKET

Geami WrapPak® HV papierbuffersysteem

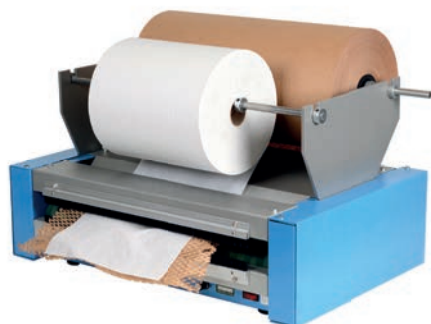

Productomschrijving en toepassing

Geami WrapPak® HV is de combinatie van gepatenteerd, gestanst kraftpapier en zijdepapier als tussenlaag. De converter rekt het voorgesneden kraftpapier uit naar een 3D-honingraatstructuur en ontwikkelt zo een geschikte productbescherming. Door samendrukken en ineenhaken van de honingraatstructuur, is extra sluiten niet nodig. De ruimtebesparende converter kan op elke verpakkingsplaats worden geplaatst.

Eigenschappen

- perfecte en ideale productbescherming
- tijdwinst door verbeterde snelheid van verpakken
- geoptimaliseerd materiaalverbruik en opslagruimte
- perfecte presentatie in een doos maakt aanschaffen aantrekkelijker

Specificatie

Technische gegevens: 100 - 240 V

gewicht: 55 kg

buitenmaat totaal (L x B x H): 50,8 x 71,2 x 43,2 cm

snelheid: 0 - 0,75 m/s

Toepassing

Combinatie van 2 rollen kraftpapier + 1 rol zijdepapier

Systeem

Geami Wrap HC Converter

Art.-Nr.: 0389340



Bijpassend:



Dozen

Bijpassend:



Kleefband

Bijpassend:



Omsoeringsband

Artikel nr.	Kwaliteit	Kleur	gr/m ²	Breedte in mm	Lengte in str. mtrs.	Eenheid in rol	rol/pall.
0389342	kraftpapier	bruin	80	508	250	2	40
0389343	kraftpapier	wit	80	508	250	2	40
0389341	zijdepapier	wit	22	305	840	1	20



Geami WrapPak® M papierbuffersysteem

Productomschrijving en toepassing

De Geami WrapPak® M is een omwikkelsysteem met de ultieme combinatie van flexibiliteit en gebruiksgemak. De Geami WrapPak® handbediende-converter rekt het gestanste kraftpapier uit tot een 3D-honingraatstructuur wat zorgt voor een optimale bescherming voor uw kwetsbare producten. Door samendrukken en ineenhaken van de honingraatstructuur, is extra sluiten niet nodig. Het zijdepapier beschermt als tussenlaag uw product. Aangezien dit een handmatig systeem is, heeft de Geami WrapPak M geen elektriciteit nodig en door zijn geringe afmetingen kan de unit overal kan worden geplaatst. De Geami WrapPak® M is een uitstekende oplossing voor kleine tot middelgrote verpakkingssomgevingen.

Eigenschappen

- perfecte en snelle productbescherming
- laag materiaalverbruik en vergt geringe opslagruimte
- heeft geen elektriciteit nodig en kan overal ingezet worden
- perfecte presentatie in een doos verhoogt de koopervaring

Specificaties

Handmatige bediening

Gewicht: 15 kg

Buitenmaten (L x B x H): 66 x 49 x 31,5 cm

Systeem

Geami WrapPak® M

Art.-Nr.: 0389395



Bijpassend:



Dozen

Bijpassend:



Kleefband

Bijpassend:



Omsoeringsband

Artikel nr.	g/m ²	Breedte in mm	Lengte in m	Einheid	Aantal p/pallet
0389093	50	380	500	1	48
0389102	70	380	360	1	48
0389300	70 - Recyclingpapier	380	360	1	48



Geami WrapPak® ExBox Mini papierbuffersysteem



Productomschrijving en toepassing

Geami WrapPak® ExBox Mini is de combinatie van gepatenteerd, gestanst kraftpapier met een zijdepapier als tussenlaag. De Geami WrapPak® ExBox Mini is een handige dispenser box die het gestanste kraftpapier uittrekt tot een 3D-honingraatstructuur. Dankzij de kleine afmetingen kan deze unit op elk werkblad of in elke verpakkingomgeving worden geplaatst. De Geami WrapPak ExBox Mini bevat 134 m kant-en-klaar omwikkelmateriaal in een wegwerpdoos. Met name geschikt voor kleinere verpakkingomgevingen met beperkte ruimte waar artikelen af en toe moeten worden ingepakt.

Eigenschappen

- perfecte en snelle productbescherming
- laag materiaalverbruik en vergt geringe opslagruimte
- heeft geen elektriciteit nodig en vergt beperkte ruimte
- door het inelkaar haken honingraatstructuur, is geen kleefband nodig

Specificaties

Handmatige bediening

Gewicht: 6 kg

Buitenmaten (L x B x H): 56 x 18 x 24 cm

Snijproces: handmatig



Bijpassend:



Dozen

Bijpassend:



Kleefband

Bijpassend:



Omsoeringsband

Artikel nr.	Kwaliteit	Kleur	g/m ²	Breedte in mm	Lengte in m	Aantal p/pallet
0389446	Kraftpapier	bruin	80	508	80	24
0389447	Zijdepapier	wit	80	508	250	40



Cushion Pack bufferverpakkingsmachine

Productomschrijving en toepassing

De kartonshredder "Cushion Pack" maakt duurzaam opvul- en buffermateriaal van oude kartonnen dozen en versnipperd ze tot gewatteerde of platte matten (zie foto's). Daardoor worden verwijderingskosten en kosten voor aanschaf van vul- en buffermateriaal uitgespaard.

Eigenschappen

- milieuvriendelijk
- afvoer van oud karton is overbodig

Specificaties

Snijbreedte: 320 mm

Invoerhoogte: 12 mm

Capaciteit: 1-2 m³/uur

Buitenmaten (L x B x H): 980 x 660 x 660 mm

Werkhoogte: 870 mm

Gewicht: 92 kg

Spanning: 230 V

Artikel nr.	Snijbreedte	Eenheid
03901287	320 mm	1



Luchtkussenzakken- en luchtkussen mattensysteem "Light"



Productomschrijving en toepassing

Dit nieuwe verpakkingssysteem produceert luchtkussenzakken en luchtkussenmatten in een zeer korte tijd. De machines kunnen worden aangeschaft, waardoor u niet te maken heeft met maandelijkse huurkosten.

Eigenschappen

- snel en gemakkelijk omstelbaar (teflonband)
- eenvoudige bediening
- geschikt voor zowel zakken als matten
- koopsysteem (geen vervolgkosten door huur)

Specificaties

Gewicht: ca. 4 kg
 Stroomverbruik: 180 W
 Folie-dikte: ca. 18 μ
 Meter per rol: 700 m
 Kussens / matten: ja / ja
 Sensor: nee
 Pedaal: nee

Systeem

Luchtkussenzakken- en luchtkussen mattensysteem "Light"
 Art.-nr.: 02890010



Artikel nr.	Typ	Breedte in mm	Lengte in m	Eenheid
0291799	Beutelfolie	200	700	2
0291800	Matten 7 Kammern	400	450	1



APP Luchtkussensysteem

Productomschrijving en toepassing

De verpakkingsoptlossing APP luchtkussens (Air Protection Pack) van COEX LLDPE/nylon folie voor optimale bescherming van verschillende productgroepen en toepassingen tegen schokken en trillingen. Extreem duurzaam, zuinig en ecologisch. Met behulp van eenvoudige perslucht wordt het benodigde just-in-time luchtkussen-pad opgeblazen en kan onmiddellijk worden gebruikt. Dit vermindert de opslagkosten in vergelijking met ander, traditioneel verpakking- polstermateriaal.



Eigenschappen

- robuust, duurzaam en betrouwbaar
- beschermt tegen stoten en trillen
- plaatsbesparend en weinig transportkosten
- 100% recyclebaar

Bijpassend:



Dozen

Bijpassend:



Kleefband

Bijpassend:



flessenverpakking



Artikel nr.	Omschrijving APP -pads	Dikte in ·	Afmeting gevuld			Max. afmeting te verpakken product			Eenheid
			L in mm	B in mm	H in mm	L in mm	B in mm	H in mm	
01890001	hoekbeschermers	75	245	225	110	-	-	60	40
01890009	zak met klep	75	270	225	50	240	200	20	50
01890003	flesverpakking	75	390	170	120	320	95	95	50

Andere afmeting zakken met en zonder klep alsmede speciale vormen en afmetingen op aanvraag.



New Air I.B. Express Luchtkussen mattensysteem

Productomschrijving en toepassing

Het verpakkingssysteem met ongeëvenaarde schokdempende eigenschappen. Het opblaasbare materiaal is zo ontwikkeld dat het voldoet aan de strenge eisen van de hedendaagse transportwereld. De ontwikkelde folietechnologie houdt de lucht langer vast dan PE zonder barrière. De verschillende foliebreedtes kunnen voor u een op maat gemaakte aanpassing van uw verpakkingen bieden.



Eigenschappen

- snel en flexibel, levert 10,8 m² opblaasbare demping per minuut
- volledig portable - geen perslucht vereist
- behoud van beschermende eigenschappen gedurende totale transporttijd

Specificatie

Technische gegevens: 220 - 240 VAC / 50 Hz / 1,5 A
gewicht (zonder folierol): 36,7 kg
buitenmaat totaal (L x B x H): 77 x 67 x 46 cm
met standaard rolbreedte (400 mm)

Systeem

New Air I.B. Express System
Art.-Nr.: 0289300



Bijpassend:



Dozen

Bijpassend:



Kleefband

Bijpassend:



Omsoeringsband

Artikel nr.	Kwaliteit	Type	Breedte in mm	Lengte in str. mtrs.	Perforatie-lengte in mm	Noppenhoogte in mm	Eenheid in rol	rol/pall.
0289369	Medium Premium	1 A Kwaliteit	400	762	320	12,7	1	24
0289408	Large Premium	1 A Kwaliteit	400	457	320	19	1	24
0289364	Large Regular	folie van regeneraat	400	610	320	19	1	24
0289377	Extra Large Regular	folie van regeneraat	400	579	320	25,4	1	24

800 mm breedte op aanvraag.



Fill-Air Rocket Luchtkussensysteem



Productomschrijving en toepassing

Het ruimtebesparende luchtkussensysteem produceert in 1 minuut bijna 30 meter luchtkussens in verschillende maten - met een snelheid die opgewassen is tegen de meest veeleisende verpakkingen. Omdat de Fill-Air Rocket efficiency folie ter plekke met lucht wordt gevuld, in tegenstelling tot conventionele verpakingsmaterialen, is slechts een fractie van de ruimte in de vrachtwagen nodig waardoor het volume van het vervoer aanzienlijk afneemt.

Eigenschappen

- 30 meter opgeblazen foliezakjes per minuut, sensor voor automatisch bijvullen
- Stille modus - vermindert geluidshinder
- gepatenteerde sealnaad technologie met temperatuursensor zorgt voor perfect gesealde zak
- sensoren voor de dwars sealnaad, automatisch starten en stoppen bij elke dwarsnaad
- meer meters per rol, dus minder wisselen (1,798 str. mtr)
- lichte perforatiernaad met greepuitsparing voor gemakkelijk afscheuren van de zak

Specificatie

Technische gegevens: 220 - 240 V / 50/60 Hz / 0,5 A
gewicht (zonder folierol): 11,3 kg
Afmeting: 34,9 x 34,3 x 32,4 cm

Systeem

Fill-Air Rocket System

Art.-Nr.: 02890002



Bijpassend:



Dozen

Bijpassend:



Kleefband

Bijpassend:



Omsoeringsband

Artikel nr.	Breedte in mm	Perforatie-lengte in mm	Lengte in str. mtrs.	Einheid per rol	rol/pall.
0289488	200	130	1.280	1	48
0290498	200	130	1.798	1	48

Optioneel ook met perforatie 130/200 mm in de breedten 250, 300 en 350 mm verkrijgbaar.



Schuimboxen

Productomschrijving en toepassing

2-delige schuifdoos met noppenschuim, kwaliteit 1.20B.



Eigenschappen

- ideaal voor verzending van kwetsbare goederen
- beschermt tegen slaan, stoten en trillingen
- soepel en herbruikbaar

Artikel nr.	Dikte in mm	Lengte binnenmaat in mm	Breedte binnenmaat in mm	Hoogte binnenmaat in mm	Eenheid	Aantal p/pallet
0474670	25	139	98	52	20	1.200
0474671	25	215	117	50	20	792
0474672	25	250	150	80	20	600
0474673	25	315	198	84	20	420

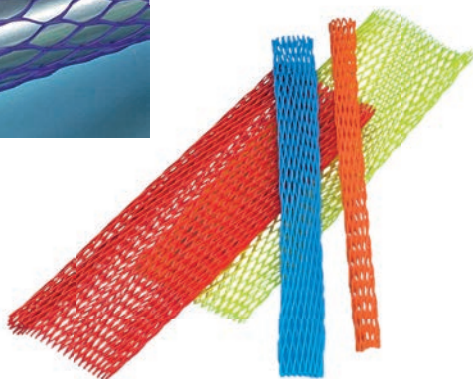
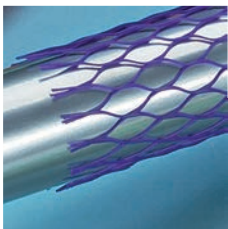

PE-beschermnetten

Productomschrijving en toepassing

Perfekte oppervlakbescherming door kunststof net. Dit van PE geëxtrudeerd beschermnet is flexibel en past zich optimaal aan uw producten aan. Daarbij wordt de buitenzijde van tegen elkaar liggende producten beschermd.

Eigenschappen

- ideaal voor machine-onderdelen, glaswerk etc.
- eenvoudig aan te brengen, eenvoudig te verwijderen
- geleverd in praktische dispenserdoos

Artikel nr.	Diameter in mm	Lengte in str. mtrs.	Kleur	Eenheid	str. mtrs./pall.
0186826	10-20	400	oranje	1	8.000
0186827	15-25	300	blauw	1	6.000
0186828	25-50	200	geel	1	4.000
0186829	50-100	100	rood	1	2.000
0186831	100-200	50	groen	1	500



Pakzijdepapier

Productomschrijving en toepassing

Wit papier, ideaal om in te wikkelen, op te vullen en te bufferen van gevoelige producten.



Eigenschappen

- voor het beschermen van gevoelige oppervlakken
- zacht, dun gerecycled papier
- 100% gerecycled papier

Bijpassend:



Verhuisdozen

Artikel nr.	gr/m ²	Breedte in cm	Lengte in cm	Eenheid in kg	kg/pall.
0126993	25	50	75	10	500
0126937	25	75	100	10	500



Inpakpapier

Productomschrijving en toepassing

Een voordelig inpakpapier voor opvullen en inpakken, op basis van wit krantenpapier.

Eigenschappen

- voordelig krantenpapier
- universeel inzetbaar
- om in te wikkelen of te bufferen



Bijpassend:



Verhuisdozen

Artikel nr.	gr/m ²	Breedte in cm	Lengte in cm	Eenheid in kg	kg/pall.
0088940	45/50	50	75	10	500
0088948	45/50	75	100	10	500

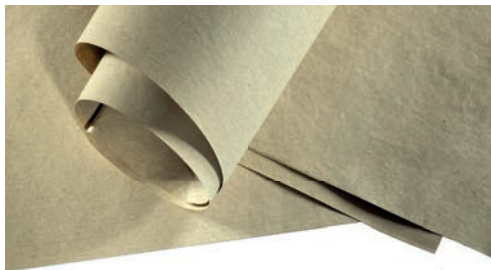

Schrenzpapier

Productomschrijving en toepassing

Het voordelige pakpapier voor opvullen en als tussenlegvel, op rollen en vellen.

Op rollen

Artikel nr.	gr/m ²	Breedte in cm	Diameter in cm	asgat in cm	Gewicht in kg	Eenheid in rol	rol/pall.
0090115	80	100	30	7	55	1	10

In vellen

Artikel nr.	gr/m ²	Breedte in cm	Lengte in cm	Eenheid	Aantal p/pallet
0092800	80	75	100	500	500
0090116	100	75	115	500	500



Wikkelen en omsnoeren

Stretchfolie

Hulpmiddelen voor transport-
bescherming

Omsnoeringsband

Omsnoeringsmachines en -apparaten

Stretchwikkelautomaten/machines

Stretchfolie

ProfiStretch

ProfiStretch Castfolie

Met name ProfiStretch Castfolie wordt gekenmerkt door de hoge elasticiteit en het economisch verbruik. Deze meerlagige hoogwaardige folien zijn geschikt voor alle verpakkinglijnen. Hoge doorsteek- en scheurweerstand garanderen maximale stabiliteit.

ProfiStretch Blaasfolie

Extreem hoge doorsteek- en scheurweerstand zijn de centrale kenmerken van ProfiStretch blaasfoliën. Hierdoor zijn ze uiterst geschikt en zelfs bij zware, hoge en scherpe producten speciaal voor extreme eisen inzetbaar. De aan een zijde gladde kant van deze folie helpt te voorkomen dat pallets onderling verkleven.



Toepassing

- halfautomatische verpakkinglijnen

Eigenschappen

- rek tot 150 %
- hoog transparant
- goede hechteigenschappen binnenzijde
- veelzijdig inzetbaar
- zeer economisch door gunstige prijs

Toepassing

- volautomatische verwerking

Eigenschappen

- rek tot 300 %
- uitstekende voorrekeigenschappen
- hoge doorsteek en verdergaande scheurweerstand
- hoge transparantie, goede optiek
- variable hechteigenschappen – binnen of buitenzijde
- hoog rendement verbruiksoptimalisatie
- optimale transportzekerheid voor alle palletvormen

Toepassing

- alle half- en volautomatische toepassingen

Eigenschappen

- rek tot 400 %
- uitstekende voorrekeigenschappen
- extreem hoge doorsteek en verdergaande scheurweerstand
- eenzijdig glad en eenzijdig sterk hechtend

Geschikt voor deze palletstapeling

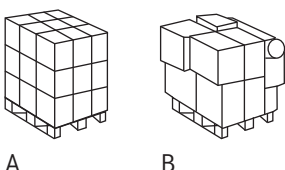

Geschikt voor deze palletstapeling

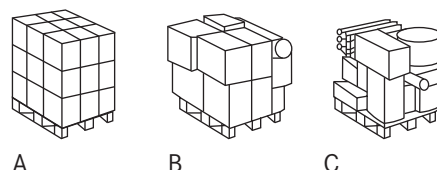

Geschikt voor deze palletstapeling

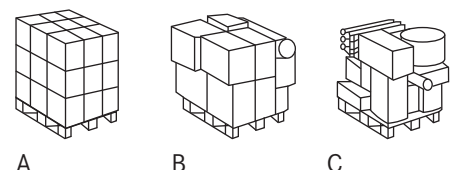

Voorgerekte stretchrollen ProfiWrap

ProfiWrap

De verdere ontwikkeling op het gebied van de voorgerekte stretchfolie. Maximale veiligheid door het gebruik van meerlaagse Powerstretchfoliën. Optimale resterende rek gekoppeld aan hoge doorsteek- en scheurweerstand betekenen eenvoudige handling, hoge betrouwbaarheid en maximale efficiëntie.



Toepassing

- Castfolie: voor normale eisen en gelijkmatige palletstapeling
- Blaasfolie: voor hogere eisen ten aanzien van doorsteek- en scheurweerstand; speciaal voor zware en ongelijkmatige pallets

Eigenschappen

- eenvoudige handling: minder krachtsinspanning (reeds voorgerekte)
- lager gewicht per rol
- de grootst mogelijke zekerheid: hoge scheur- en doorsteekweerstand door het inzetten van hoogwaardige grondstoffen

Uitvoeringen

- met of zonder kern
- geperforeerd
- castfolie en blaasfolie
- met en zonder omgeslagen kanten

Geschikt voor deze palletstapeling

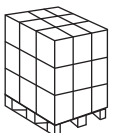

A

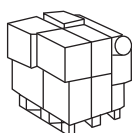

B

Initiatief ProStretch

Het initiatief dat door ProStretch wordt genomen voor gegarandeerde eerlijkheid. Als actief lid verplicht Brangs + Heinrich zich ertoe controleerbare identificatie van de geleverde stretch folie in de ProStretch garantie. Dit schept vertrouwen door rechtszekerheid. Meer beginselen van het initiatief zijn kwaliteit, efficiëntie en duurzaamheid.



Meer transparantie Leveranciersverklaring

Voordelen

- kwaliteitsnormen hanteren
- etiketteringplicht: belangrijke gegevens zoals breedte, dikte, lengte, netto- en rol gewicht worden aangeduid in standaard-eenheden
- biedt u controlebaarheid
- beschermt van rechtswege en omvangrijk tegen verkeerde of geringere levering

Meer informatie in het internet onder:
www.prostretch.de

HC-handwikkelfolie

Productomschrijving en toepassing

Standaard handstretchfolie voor alle normale verpakkingeisen.

Eigenschappen

- goede doorsteek- en scheurweerstand
- uitstekende stabilisering
- goede hechteigenschappen
- in transparant en zwart



Bijpassend:



Afroller verchromd

Artikel nr.	Dikte in μ	Breedte in mm	Lengte in str. mtrs.	Rolgewicht in kg	Kleur	Eenheid in rol	rol/pall.
8160431	17	500	300	2,65	transparant	6	198
8160551	20	500	300	3,06	transparant	6	198
8160682	23	500	300	3,47	transparant	6	198
8160685	23	500	300	3,47	zwart opak	6	198



HCP-powerhandwikkelfolie

Productomschrijving en toepassing

Power-handstretchfolie voor de grootst mogelijke transportzekerheid ook bij onregelmatig gevormde pallets.

Eigenschappen

- zeer hoge doorsteek- en scheurweerstand
- goede hechteigenschappen
- bijzonder economisch door geringer folieverbruik
- optimale stabilisering



Bijpassend:



Afroller verchromd

Artikel nr.	Dikte in μ	Breedte in mm	Lengte in str. mtrs.	Rolgewicht in kg	Eenheid in rol	rol/pall.
8160411	15	500	300	2,37	6	198



8 HPX, hoogpresterende folie



Productomschrijving en toepassing

De nieuwe generatie handstretchfolie combineert de typische voordelen van een voorgerekte folie. Door gebruik van nieuwe, hoogwaardige grondstoffen vermindert de transparante LLD-PE-powerfolie het folieverbruik en verlaagt daardoor uw kosten per pallet.

Eigenschappen

- hecht uitstekend aan de pallet
- milieuvriendelijk door grote materiaalreductie
- extreem hoge doorsteekweerstand
- binnenzijde klevend, buitenzijde extra glad
- geschikt voor diepvries
- 50 % meer meters per rol

Artikel nr.	Dikte in μ	Breedte in mm	Lengte in str. mtrs.	Rolgewicht in kg	Kleur	Eenheid in rol	rol/pall.
01861486	8	450	450	1,76	transparant	6	198



Afrollers

Productomschrijving en toepassing

Afrolhulp van kunststof voor handstretchfolie met 50 mm huls.

Eigenschappen

- eenvoudige handling
- set van 2 afrollers



Artikel nr.	Geschikt voor	Eenheid
0388025	diameter asgat 50 mm	1

NIEUW

Metalen afroller



Productomschrijving en toepassing

Verchroomde metalen afroller voor handstretchfolie.

Eigenschappen

- eenvoudige handling
- verchroomd
- zeer sterk

Artikel nr.	Geschikt voor	Eenheid
0388047	rollen tot 500 mm breedte	1

Profi  **Stretch**®

MC-machinewikkelfolie

Productomschrijving en toepassing

Standaard machinestretchfolie voor half-automatische stretchwikkelaars.



Eigenschappen

- tot 150% rek
- goede hechteigenschappen
- breed inzetbaar
- ook in zwart t.b.v. diefstalpreventie

Artikel nr.	Dikte in μ	Breedte in mm	Lengte in str. mtrs.	Rolgewicht in kg	Kleur	Eenheid in rol	rol/pall.
0163670	17	500	1.810	16	transparant	45	45
01604482	17	500	2.100	17,9	transparant	30	30
0163666	20	500	1.540	16	transparant	45	45
0160580	20	500	1.800	17,9	transparant	30	30
0163662	23	500	1.350	16	transparant	45	45
8160714	23	500	1.550	17,9	transparant	30	30
0161097	23	500	1.550	17,9	zwart opaak	30	30

MCP-powermachine-wikkelfolie

Productomschrijving en toepassing

Power-machinefolie voor veelvergende en vol-automatische toepassing.



Eigenschappen

- tot 250% rek
- hoge doorsteek- en scheurweerstand
- voortreffelijke Power-Pre-Stretcheigenschappen

Artikel nr.	Dikte in μ	Breedte in mm	Lengte in str. mtrs.	Rolgewicht in kg	Kleur	Eenheid in rol	rol/pall.
0161635	17	500	2.100	17,5	transparant	30	30
0161636	20	500	1.800	17,5	transparant	30	30
0161637	23	500	1.550	17,5	transparant	30	30



MBX-coëx-blaasfolie

Productomschrijving en toepassing

Hoogpresterende-blaasfolie voor extreme eisen.



Eigenschappen

- optimale transportzekerheid ook bij zware, hoge en hoekige palletbelading
- extreem hoge doorsteek- en scheurweerstand
- geen aan elkaar kleven van de pallets door het gladde oppervlak
- coëx-blaasfolie kwaliteit

Artikel nr.	Dikte in μ	Breedte in mm	Lengte in str. mtrs.	Rolgewicht in kg	Kleur	Eenheid in rol	rol/pall.
0161213	12	500	3.050	17,8	transparant	30	30
0160418	15	500	2.400	17,8	transparant	30	30
0160515	17	500	2.100	17,7	transparant	30	30
01606478	20	500	1.800	17,5	transparant	30	30
8160857	23	500	1.550	17,4	transparant	30	30

Profi  **Stretch®**

Handywrap

Productomschrijving en toepassing

Transparante castfolie voor manuele bundeling van alle soorten producten.

Eigenschappen

- voor het bundelen van profielen en lange materialen
- makkelijk aan te brengen
- snel en eenvoudig vastzetten van gereed product
- 38 mm huls aan 1-zijde 36 mm uitstekend, 24 rollen/doos incl. afroller



Artikel nr.	Dikte in μ	Breedte in mm	Lengte in str. mtrs.	Rolgewicht in kg	Eenheid in rol	rol/pall.
0160664	23	100	150	0,33	24	1.200

Profi  **Wrap®**
NIEUW

Handywrap voorgerekt

Productomschrijving en toepassing

De universele, transparante oplossing van castfolie voor manueel bundelen van producten, 70 rol/doos incl. 2 afrollers.

Eigenschappen

- eenvoudig in gebruik



Artikel nr.	Dikte in μ	Breedte in mm	Lengte in str. mtrs.	Rolgewicht in kg	Eenheid in rol	rol/pall.
01875305	10	85	150	0,13	70	1.260



23 SC Automatenwikkefolie



Productomschrijving en toepassing

De wikkelstretchfolie met klevende binnenzijde voor alle halfautomatische bundelstretchmachines. Verpakt in dozen à 500 kg.

Eigenschappen

- zeer elastisch
- goede hechteigenschappen
- ideaal voor het wikkel van lange materialen

Artikel nr.	Dikte in μ	Breedte in mm	Diameter in mm	Diameter asgat in mm	Eenheid in rol
0160597	23	100	200	30	1
0160396	23	125	200	30	1
0160799	23	125	200	76	1
01875324	23	80	120	38	1



HC/HBX voorgerekte handwikkefolie



Productomschrijving en toepassing

De voorgerekte handstretchfolie.

Eigenschappen

- eenvoudig in gebruik door het lage rolgewicht en minder krachtsinspanning bij het inwikkel
- hoge stabilisering tijdens transport door optimale contra-rekkende werking
- zeer economisch vanwege het geringe folieverbruik
- HC= cast-kwaliteit voor normale toepassing en gelijkmatige pallets
- HBX = blaaskwaliteit voor hoge eisen m.b.t. doorsteek- en scheurweerstand - speciaal voor zware en ongelijkmatige pallets
- HBX = speciale gladde buitenzijde en hoge capaciteit

Artikel nr.	Dikte in μ	Kwaliteit	Breedte in mm	Lengte in str. mtrs.	Rolgewicht in kg	Eenheid in rol	rol/pall.
01834013	6	HBX	410/430	600	1,75	6	144
01864294	6	HC	400	900	2,35	6	198
0163390	7	HBX	410/430	600	1,96	6	144
81603157	8	HC	430	300	1,39	8	264
81603158	8	HC	430	600	2,34	6	198



hulsloze HC-handstretchfolie voorgerekt



Productomschrijving en toepassing

Voorgerekte, aan de binnenzijde klevende handstretchfolie zonder huls.

Eigenschappen

- geen kosten voor afvalverwerking van kokers
- eenvoudig in gebruik door laag rolgewicht en minder krachtsinspanning bij het inwikkelen
- zeer economisch door minder folieverbruik

Artikel nr.	Dikte in μ	Breedte in mm	Lengte in str. mtrs.	Rolgewicht in kg	Eenheid in rol	rol/pall.
0160313	8	430	600	1,9	1	72



HC-handstretchfolie voorgerekt



Productomschrijving en toepassing

De handmatige palletwikkeling voor intern transport.

Eigenschappen

- eenvoudig in gebruik door de smalle en lichte rollen
- optimale stabilisering door de voorgerekte kwaliteit
- geen verschuiving van de goederen ook bij chaotische palletbelading
- economisch alternatief voor rekbanden

Bijpassend:



Stretchband

Artikel nr.	Dikte in μ	Breedte in mm	Lengte in str. mtrs.	Rolgewicht in kg	Eenheid in rol	rol/pall.
0160869	8	215	300	0,6	12	420

Profi  Wrap®

MC-machinewikkelfolie voorgerekt



Productomschrijving en toepassing

Voorgerekte machinewikkelfolie in Cast-kwaliteit.

Eigenschappen

- bijzonder economisch door 50% minder folieverbruik
- hoge stabilisering door optimale foliespanning
- minder wisselen van rollen door meer str. mtr.

Artikel nr.	Dikte in μ	Breedte in mm	Lengte in str. mtrs.	Rolgewicht in kg	Eenheid in rol	rol/pall.
0160590	8	430	3.150	11,5	30	30
0160585	10	430	2.500	11,5	30	30

Profi  Wrap®

MB-machinewikkelfolie voorgerekt



Productomschrijving en toepassing

Voorgerekte machinewikkelfolie in blaas-kwaliteit.

Eigenschappen

- geen aan elkaar klevende pallets door het gladde oppervlak
- voor hoge eisen door de bijzonder hoge doorsteek- en scheurweerstand

Artikel nr.	Dikte in μ	Breedte in mm	Lengte in str. mtrs.	Rolgewicht in kg	Eenheid in rol	rol/pall.
0161460	8	500	4.300	17,2	30	30
0161472	10	500	3.400	17	30	30



Stretchband



Productomschrijving en toepassing

Stretchband voor snel en veilig stabiliseren van uw palletlading. 100 st. per rol.

Eigenschappen

- ideaal voor palletstabilisering tijdens intern transport
- hoge contra-veerkracht ("elastische band")
- geleverd in praktische dispenserdoos

Bijpassend:



HC - handwikkelfolie

Artikel nr.	Breedte in mm	Perforatielengte in mm	Eenheid in rol	rol/pall.
0161577	100	1.200	1	448



Gaten-handwikkelfolie

Productomschrijving en toepassing

De ProfiWrap stretchfolie met gaten is speciaal geschikt voor inwikkelen van producten die door de verpakking moeten kunnen "ademen". De gatenstructuur zorgt voor uitstekende ventilatie.

Eigenschappen

- verhindert de ontwikkeling van condens
- verkort invries- en ontdooitijd
- versproducten worden beschermd en blijven langer vers



Artikel nr.	Ausführung	Dikte in µ	Breedte in mm	Lengte in str. mtrs.	Rolgewicht in kg	Eenheid in rol	rol/pall.
01864304	Handstretchfolie	13	400	500	2,62	1	144
01869524	Maschinenstretchfolie	13	400	1.500	8,09	1	72

Handstretchfolie mit Regenerat



Productomschrijving en toepassing

De handstretchfolie Profi Stretch R is een hoogkwalitatieve folie met 30 % recyclingsaandeel. Deze milieuvriendelijke oplossing is bijzonder geschikt voor alle voorkomende verpakkingseisen en is leverbaar in meerdere uitvoeringen.

Eigenschappen

- met 30% recyclingsaandeel
- geschikt voor alle normale verpakkingen
- zeer economisch in gebruik
- milieuvriendelijk
- hoge ladingzekerheid / stabiele pallets
- goede bestendigheid tegen doorstoten en scheurvorming

Artikel nr.	Dikte in μ	Breedte in mm	Lengte in m	Rolgewicht in kg	Eenheid in rol	rol/pall.
018766333	17	500	300	2,65	1	198
018766325	20	500	300	3,06	1	198
018766334	23	500	300	3,47	1	198

Maschinenstretchfolie mit Regenerat



Productomschrijving en toepassing

De machinestretchfolie Profi Stretch R is de hoogwaardige folie met 30 % recyclingsaandeel. Deze milieuvriendelijke oplossing is bijzonder geschikt voor gebruik op halfautomatische wikkelmachines en bedoeld voor normaal gebruik. De folie is in verschillende versies beschikbaar.

Eigenschappen

- met 30% recyclingsaandeel
- rek tot 150%
- goede hechtende eigenschappen
- breed inzetbaar

Artikel nr.	Dikte in μ	Breedte in mm	Lengte in m	Rolgewicht in kg	Eenheid in rol	rol/pall.
0187621240	17	500	1.810	16,0	1	45
0187621241	20	500	1.540	16,0	1	45
0187621242	23	500	1.350	16,0	1	45

Horizontaal 400 wikkelmachine



Bijpassend:



Automaten-
stretchfolie

Productomschrijving en toepassing

De handmatig te bedienen en universeel inzetbare wikkelmachine. De werkplek kan, afhankelijk van doel en product, aangepast worden. De speciale machine-opbouw zorgt voor een veilige werkomgeving op het gebied van inwikkelen. Hierdoor is de inzetbaarheid en het wikkelp proces, ook bij kleine en korte producten eenvoudig en veilig te realiseren. Ook het via een potmeter instelbare aantal wikkelingen vergroot de mogelijke toepassingen van deze moderne en betrouwbare wikkelmachine.

Eigenschappen

- de wikkelpkop kan op 3 verschillende hoogten worden gemonteerd
- voor producten met max. 400 mm dwarsdoorsnede
- wikkeling-aantal instelbaar van 32 tot 180 wentelingen/min. (0,5 bis 3,0 1/sec.)
- foliebreedte maximaal 80 mm, folierollen buiten-Ø maximaal 120 mm, huls-Ø = 38 mm

Specificatie

Electrische aansluiting: 230 V / Schuko / 0,55 kW

Artikel nr.	Lengte in mm	Breedte in mm	Hoogte in mm	Gewicht in kg
0388474	1.059	795	1.360 / 1.410 / 1.460	166

Basic Mobiele stretchrobot

Productomschrijving en toepassing

De flexibele, snoerloze palletstretcher die zelfstandig uw pallets wikkelt en stabiliseert.

Eigenschappen

- universeel inzetbaar op diverse inpakplaatsen
- stretcht variërende goederen - ook met grote afmetingen; besturing volgens een in hoogte verstelbaar aftastwiel
- accu-capaciteit tot 300 windingen
- 4 wikkelprogramma's: alleen spiraalwikkeling, kruiswikkeling en altijd met topvelplaatsing
- folietransport met mechanische rem incl. snelle ontgrendeling

Specificatie

- accu 2 x 12 V, 90 AH
- ingebouwd oplaadapparaat 100 - 240 V
- wikkelp bereik: palletmaat + 1.150 mm aan alle zijden



Bijpassend:



Machinewikkelfolie

Artikel nr.	Wikkelhoogte in mm	Afmeting machine			Gewicht in kg
		Lengte in mm	Breedte in mm	Hoogte in mm	
0388588	2.100	1.606	1.258	2.410	337

Stretchautomaat Basic



Productomschrijving en toepassing

De stretchautomaat Basic is de ideale pallet wikkelmachine. De palletwikkelmachine beschikt over 4 wikkelprogramma's. Kop- en voetwikkelingen kunnen afzonderlijk worden ingesteld.

Eigenschappen

- bedieningspaneel geïntegreerd in de zijkant van de kolom
- bediening d.m.v. tiptoetsen
- mechanische rem
- met 4 wikkelprogramma's
- met veiligheidsschakelaar
- soft start of soft stop via frequentieregelde aandrijving
- snelheid draaiplateau en snelheid foliewagen traploos regelbaar door frequentieomvormer
- kop- en voetwikkelingen kunnen afzonderlijk worden aangepast
- hefbaarheid voor een heftruck aan de vóór- en achterzijde
- maximale paltehoogte 2.100mm
- uitgevoerd met fotocel voor het aftasten van de paltehoogte

Optioneel:

- inbouw montageframe
- veiligheidshek
- antistatische borstel
- regelkastverwarming (tot -5 ° C of tot -20 ° C)
- oprijplaat (ook speciale oprijplaten voor elektrische palletwagens)
- roestvrijstalen uitvoering (alleen beschikbaar met een draaitafel van 1500 mm!)
- masthoogte voor paltehoogtes tot 2.400 mm
- open draaiplateau
- gemotoriseerd voorreksysteem
- draaiplateau 1.650 mm
- speciale fotocel voor donkere of zwarte goederen of voor het gebruik van zwarte wikkelfolie



Bijpassend:



Machine-stretchfolie

Bijpassend:

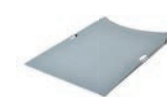

Oprijplaat 1.500
Art.-Nr.: 0388506

Bijpassend:



Oprijplaat 1.650
Art.-Nr.: 0388522

Artikel nr.	Omschrijving	Palletmaat			Afmeting machine			Draaiplateau diam. in mm	Palletgewicht in kg
		Lengte in mm	Breedte in mm	Hoogte in mm	Lengte in mm	Breedte in mm	Hoogte in mm		
0388516	Basic	1.200	800	2.100	2.265	1.500	2.422	1.500	2.400
0388517	Basic	1.200	1.000	2.100	2.415	1.650	2.422	1.650	2.400



Stretchautomaat Premium

Productomschrijving en toepassing

Deze hoogwaardige wikkelautoomaat voor optimale transportzekerheid, beschikt over 4 wikkelprogramma's (op- en afwaarts; beiden met een stopfunctie zodat er een topvel op de pallet geplaatst kan worden). Kop- en voetwikkelingen kunnen afzonderlijk worden ingesteld. Naast de automatische bediening kan de machine ook handmatig bediend worden met behulp van het bedieningspaneel. Optioneel met automatisch voorreksysteem (240%) beschikbaar.

Eigenschappen

- keuze handmatige- of automatische modus
- rustige start- en stopsnelheid van het draaiplateau
- snelheid foliewagen en draaiplateau traploos regelbaar
- folietransport met elektromagnetische rem
- pallethoogte tot 2.100 mm, maximale belading 2.400 kg
- opslagcapaciteit voor 10 programma's
- overlapping folie instelbaar
- topvelfunctie met instelbare hoogte van de overlapping voor het onderbreken van het wikkelp proces (controle van de vertraging)
- meer flexibiliteit door middel van verschillende snelheden voor de op- en afwaartse beweging mogelijk
- wikkelp proces kan op elk gewenst moment gestopt en weer gestart worden voor bijvoorbeeld het plaatsen van hoekprofielen

Optioneel:

- inbouw montageframe
- veiligheidshek
- antistatische borstel
- regelkastverwarming (tot -5 ° C of tot -20 ° C)
- oprijplaat (ook speciale oprijplaten voor elektrische palletwagens)
- draaiplateau 1.650 mm
- masthoogte voor pallethoogtes tot 2.400 mm
- automatisch voorreksysteem
- speciale fotocel voor donkere of zwarte goederen of voor het gebruik van zwarte wikkelfolie



Bijpassend:



Film étirable machine

Bijpassend:

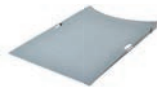

Oprij-perron 1.500
Art.-Nr.: 0388506

Bijpassend:

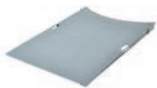

Oprij-perron 1.650
Art.-Nr.: 0388522



Optioneel: automatisch voorreksysteem (tot 240%)

Artikel nr.	Omschrijving	Palletmaat			Afmeting machine			Draaiplateau diam. in mm	Palletgewicht in kg
		Lengte in mm	Breedte in mm	Hoogte in mm	Lengte in mm	Breedte in mm	Hoogte in mm		
0388519	Stretchautomaat Premium	1.200	800	2.100	2.265	1.500	2.422	1.500	2.400
0388521	Stretchautomaat Premium+ met voorreksysteem tot 240%	1.200	800	2.100	2.265	1.500	2.422	1.500	2.400
0388520	Stretchautomaat Premium	1.200	1.000	2.100	2.415	1.650	2.422	1.650	2.400
0388699	Stretchautomaat Premium+ met voorreksysteem tot 240%	1.200	1.000	2.100	2.415	1.650	2.422	1.650	2.400

PP-omsnoeringsband zwart

Productomschrijving en toepassing

Economisch en professioneel omsnoeren met behulp van handapparaten.

Eigenschappen

- optimaal geschikt voor alle handapparaten en omsnoeringsautomaten
- hoge treksterkte en geringe kans op splijten
- ideaal voor pakket- en palletverzending



Bijpassend:



Omsnoeringsapparaat

Alternatief:



Polyester-/textielband op aanvraag



Indien gewenst bieden wij u graag bedrukt PP-omsnoeringsband met digitale bedrukking vanaf 24 rol aan!

Artikel nr.	Geschikt voor	Breedte in mm	Dikte in mm	Lengte in str. mtrs.	Diameter huls in mm	scheurweerst. In kg	Kleur	Eenheid in rol	rol/pall.
0396030	Omsnoeringsautomaat: 200, MH 1012, EP1013 (raamwerk max. 850 x 600 mm), EP12	12	0,55	3.000	200	120	zwart	2	60
0396031	Omsnoeringsautomaat: 200, MH 1012, EP1013, EP12	12	0,55	3.000	200	133	zwart	2	60
0392334	Omsnoeringsautomaat: 200, MH 1012, EP1013, EP12	12	0,63	3.000	200	146	zwart	2	60
0396042	Handomsnoeringsapparaat: STB 60, STB 68, STB 70, GT-One	12,7	0,63	3.000	406	175	zwart	1	48
0392332	Handomsnoeringsapparaat: STB 60, STB 68, STB 70, GT-One	12,7	0,9	1.500	406	297	zwart	1	48
0391991	Handomsnoeringsapparaat: STB 70, STB 80, GT-One	16	0,65	2.000	406	216	zwart	1	48
0392333	Handomsnoeringsapparaat: STB 70, STB 80, GT-One	16	0,9	1.500	406	338	zwart	1	48
0392335	Omsnoeringsmachine: EP569	5	0,4	6.500	200	64	wit	2	60

Meer uitvoeringen op aanvraag.

PET-omsnoeringsband groen

Productomschrijving en toepassing

De optimale borging voor zware goederen. Omsnoeringsband van PET, groen, 406 mm huls, per st. verpakt in doos.



Eigenschappen

- voor zware goederen en als alternatief voor staalband
- optimaal geschikt voor de aanbevolen handapparaten
- extreem hoge treksterkte

Bijpassend:



Mobiele bandafroller
Art.-Nr.: 0396207

Bijpassend:



Omsnoeringsapparaten

Artikel nr.	Geslacht voor	Breedte in mm	Dikte in mm	Lengte in str. mtrs.	diameter kern in mm	treksterkte in kg	Eenheid in rol	rol/pall.
0396041	Hand-omsnoeringsapparaten: STB 70, GT-One	12,5	0,6	2.700	406	290	1	48
0396040	Hand-omsnoeringsapparaten: STB 70, GT-One	12,5	0,7	2.200	406	354	1	48
0392338	Hand-omsnoeringsapparaten: STB 70, GT-One	15	0,6	2.000	406	340	1	2x24
0392339	Hand-omsnoeringsappa-raten: STB 70, GT-One	15,5	0,9	1.500	406	534	1	2x24

Meer uitvoeringen op aanvraag.



PP-omsnoeringsband

Productomschrijving en toepassing

De ideale palletstabilisering voor intern transport. Totale dikte 60 µ, treksterkte 375N/25mm.



Eigenschappen

- sterk, rekbaar PP-kleefband
- snel hechtende kleeflaag van natuurrubber
- voor palettiseren, bundelen, fixeren en verpakken

Artikel nr.	Breedte in mm	Lengte in str. mtrs.	Kleur	Eenheid in rol	rol/pall.
0380903	19	66	oranje	96	5.760



PP-Band omsnoeringsset

Productomschrijving en toepassing

Kwalitatief hoogwaardige omsnoeringsset voor PP-band.

Bestaande uit

Combi-spanner

- span - en sluitapparaat ineen

Afrolwagen

- voor 406 mm kern
- stabiele constructie
- inclusief cassette en bandrem

1 rol PP-band

- breedte 12 mm
- dikte: 0,73 mm
- aantal str.m. : 2.000
- treksterkte 225 kg
- diameter kern: 406 mm

Sluitzegels

- 1.000 st. per doos
- 13 mm
- glad

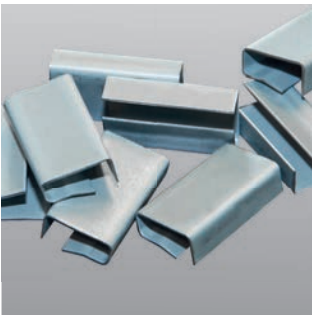

Artikel nr.

0396786

Eenheid

1

Kunststof - hoekbeschermers

Productomschrijving en toepassing

Ter bescherming van kartonnen kanten en ter fixatie van het omsnoeringsband.



Eigenschappen

- voorkomt wegglijden van het omsnoeringsband
- met en zonder doorn leverbaar
- brede banduitsparing

Bijpassend:



Omsnoeringsband

Alternatief:



Hoekbeschermers van massief-karton

Artikel nr.	Uitvoering	Geschikt voor	Lengte in mm	Breedte in mm	Eenheid	Aantal p/pallet
0257347	zonder doorn	hoeklengte tot 22 mm	40	40	2.000	72.000
0257351	met doorn	hoeklengte tot 22 mm	40	40	2.000	72.000

Hoekbeschermers van massief karton

Productomschrijving en toepassing

De ideale hoekbescherming voor uw goederen.



Eigenschappen

- van zeer stevig massief karton
- in diverse afmetingen en uitvoeringen verkrijgbaar
- eenvoudige maataanpassing voor verschillende producten
- verhindert insnijden en wegglijden

Bijpassend:



Omsnoeringsband

Bijpassend:



Handomsnoerings-apparaat

Alternatief



Kunststof hoekbescherming

Artikel nr.	Dikte in mm	Breedte hoek in mm	Lengte in mm	Eenheid	Aantal p/pallet
0257352	3	35 35	700	1	5.000
0257353	3	35 35	1.100	1	2.500
0257354	3	50 50	700	1	2.500
0257355	3	50 50	1.100	1	2.500

Verpakkings-staalband

Productomschrijving en toepassing

Het flexibele staalband voor optimale stabilisatie van producten.

Eigenschappen

- hoge treksterkte en spankracht
- >6% rek, treksterkte: 700 - 850 N/mm²
- buitendiameter: 580 mm
- max. band- en hoekbelasting
- geschikt voor zware goederen



Bijpassend:



SW-staalband-afrolwagen
Art.Nr.: 0389903

Bijpassend:



PW-bandafrol-
wagen
Art.-Nr.: 0390073

Bijpassend:



Staalband-omsnoeringsapparaat

Artikel nr.	Uitvoering	Type	Dikte in mm	Breedte in mm	Gewicht in kg	Eenheid in rol	rol/pall.
03909151	blauw	Schijfwikkeling	0,5	12,7	20-25	1	30
0390913	blauw	Schijfwikkeling	0,5	16	20-25	1	24
0391011	blauw	Pakwikkeling	0,5	16	50	1	12
0391183	zwart	Schijfwikkeling	0,63	19	20-25	1	30

Bijbehorende zegels op aanvraag.



Strapex STB 60 Omsnoering-apparaat voor staalband

Productomschrijving en toepassing

De handmatige en voordelige omsnoeringsoplossing voor staalband.

Eigenschappen

- eenvoudig, licht en snel
- zonder zegels sluiten met geringe krachtsinspanning
- onderhoudsvriendelijk
- voor middelzware-, en zware goederen



Bijpassend:



SW-staalband-afrolwagen
Art.-Nr.: 0389903

Bijpassend:



Verpakkings-
staalband

Bijpassend:



PW-bandafroller
Art.-Nr.: 0390073

Artikel nr.	Geschikt voor	Type	Max. bandbreedte in mm	Gewicht in kg	Bandspanning in N
0390127	staalband	STM 60	19	3,5	6.500

**TESTPAKKET**

Strapex STB 60 Handomsnoeringsapparaat



Productomschrijving en toepassing

Het semi-handmatige alternatief voor lichte en middelzware universele toepassingen is een zeer prijsgunstig alternatief voor magazijn-apparaten, klemmen/tangen combinaties met zegels en staalbandtoebehoren. Door zijn robuuste constructie is de STB 60 het meest geschikt voor intensief gebruik.

Eigenschappen

- accu-aangedreven
- eenvoudig instellen van bandbreedte en sealtijd
- oplaadindicatie van accu (tot 200 omsnoeringen)
- eenvoudig, handmatig spannen

Bijpassend:



Omsnoeringsband

Bijpassend:



Kunststof hoekbescherming

Bijpassend:



Hoekbescherming van karton

Artikel nr.	Geschikt voor	Banddikte in mm	Bandbreedte in mm	Gewicht incl. accu in kg	Bandspanning in N
0396027	PP-/PET-Band	0,5-1,0	9-19	4	tot 2.300

**TESTPAKKET**

GT-One Omsnoeringsapparaat



Productomschrijving en toepassing

Accu-aangedreven handomsnoeringsapparaat met instelbare functies: automatisch, half-automatisch, hand en soft (zwak spannen). Omsnoeren start door indrukken van een enkele drukknop. Borstelloze motoren met moderne Lithium accu.

Eigenschappen

- ergonomisch design
- horizontale en verticale omsnoeringen mogelijk
- voor lichte en middelzware / universele toepassingen
- voor PP- en PET band
- Li-Ion accu (Makita), 14,4 V, DC, 3,0 Ah (23 min oplaadtijd)

Bijpassend:



Omsnoeringsband

Bijpassend:



Kunststof hoekbescherming

Bijpassend:



Hoekbescherming van karton

Artikel nr.	Geschikt voor	Banddikte in mm	Bandbreedte in mm	Gewicht incl accu in kg	Bandspanning in N
0396229	PP-/PET-Band	0,5-1,1	10-16	3,7	max. 2.750



Strapex STB 71 Handomsnoeringsapparaat



Productomschrijving en toepassing

De STB 71 is een ergonomische omsnoeringsapparaat geschikt om een PP of PET band van 9 - 13 mm aan te trekken. Het omsnoeringsapparaat is met vier standen uiterst flexibel in gebruik. Het energiebewuste systeem kenmerkt zich door lage onderhoudskosten, een servicevriendelijke constructie en door de hoge kwaliteit. De spanningsinstelling van het omsnoeringsapparaat kunt u zelf instellen naar de gewenste snelheid en kracht.

Eigenschappen

- lassluiting van het band, zonder zegels
- elektrisch spannen, accu-aangedreven vergrendeling
- 4 verschillende instelmogelijkheden: volledig automatisch, semi-automatisch, handmatig en soft
- energiezuinig: 400 - 800 omsnoeringen per acculading
- makkelijk te bedienen
- ergonomisch en licht van gewicht

Bijpassend:



Omsnoeringsband

Bijpassend:



Kunststof hoekbescherming

Bijpassend:



Hoekbescherming van karton

Artikel nr.	Geschikt voor	Banddikte in mm	Bandbreedte in mm	Gewicht incl accu in kg	Bandspanning in N
0397912	PP-/PET-Band	0,5-0,8	9-10 / 11-13	3,6	(0) 150 - 1.200

Strapex STB 73 Handomsnoeringsapparaat



Productomschrijving en toepassing

De STB 73 is een ergonomische omsnoeringsapparaat geschikt om een PP of PET band van 13 - 16 mm aan te trekken. Het omsnoeringsapparaat is met vier standen uiterst flexibel in gebruik. Het energiebewuste systeem kenmerkt zich door lage onderhoudskosten, een servicevriendelijke constructie en door de hoge kwaliteit. De spanningsinstelling van het omsnoeringsapparaat kunt u zelf instellen naar de gewenste snelheid en kracht.

Eigenschappen

- lassluiting van het band, zonder zegels
- elektrisch spannen, lassen en afsnijden van het band in één handeling; ergonomisch en licht van gewicht
- 4 verschillende instelmogelijkheden: volledig automatisch, semi-automatisch, handmatig en soft
- energiezuinig: tot 800 omsnoeringen per acculading
- laadtijd: 15 - 30 minuten; makkelijk te bedienen

Bijpassend:



Omsnoeringsband

Bijpassend:



Kunststof hoekbescherming

Bijpassend:



Hoekbescherming van karton

Artikel nr.	Geschikt voor	Banddikte in mm	Bandbreedte in mm	Gewicht incl accu in kg	Bandspanning in N
0397902	PP-/PET-Band	0,5-1,0	13	3,8	(0) 400 - 2.500
0397906	PP-/PET-Band	0,5-1,0	16	3,8	(0) 400 - 2.500



Strapex STB 75 Handomsnoeringsapparaat



Productomschrijving en toepassing

De STB 75 is het sterke alternatief voor staalband omsnoering en is uitermate geschikt voor zware toepassingen. Geschikt om PP of PET band van 16 - 19 mm aan te trekken. Het omsnoeringsapparaat is met vier standen uiterst flexibel in gebruik. Het energiebewuste systeem kenmerkt zich door lage onderhoudskosten, een servicevriendelijke constructie en door de hoge kwaliteit. De spanningsinstelling van het omsnoeringsapparaat kunt u zelf instellen naar de gewenste snelheid en kracht.

Bijpassend:



Omsnoeringsband

Bijpassend:



Kunststof beschermhoeken

Bijpassend:



Hoekbeschermers van massiefkarton

Eigenschappen

- elektrisch spannen, lassen en afsnijden van het band in één handeling
- 4 verschillende instelmogelijkheden: volledig automatisch, semi-automatisch, handmatig en soft
- energiezuinig: 300 - 800 omsnoeringen per acculading
- laadtijd: 15 - 30 minuten; makkelijk te bedienen
- ideaal voor PET-band; spankracht tot 4.500 N

Artikel nr.	Geschikt voor	Banddikte in mm	Bandbreedte in mm	Gewicht incl accu in kg	Bandspanning in N
0397908	PP-/PET-Band	0,8-1,3	16	4,3	(0) 400-4.500
0397911	PP-/PET-Band	0,8-1,3	19	4,3	(0) 400-4.500

Handomsnoeringsapparaat voor polyester-/textielband



Productomschrijving en toepassing

Handzame, zeer lichte haspelspanner voor omsnoeren van Polyester-/textielband. De band is m.b.v. gespen te sluiten.

Eigenschappen

- zeer licht
- ergonomisch
- ook voor PP band in combinatie met zegelsluitang

Bijpassend:



Polyester-/textielband op aanvraag

Artikel nr.	Geschikt voor	Bandbreedte in mm	Gewicht in kg
0396134	polyester-/textielband	13, 16, 19	1,2

200 Omsnoeringsmachine



Bijpassend:



PP-Omsnoeringsband

Productomschrijving en toepassing

De Omsnoeringsmachine 200 is zeer geschikt voor halfautomatische omsnoering van kleine pakstukken met polypropyleenverpakkingsband.

Eigenschappen

- zonder omsnoeringsraam
- handmatig bandspanning/mechanisch instelbaar d.m. van handwiel
- activering bij manuele bandinvoer in bandkanaal
- hoogte-instelling 745-900 mm
- sluiting.: heat-sealsluiting
- 200 mm of 280 mm kern

Artikel nr.	Banddikte in mm	max. Bandbreedte in mm	Bandspanning in N
0390605	0,5-0,8	6-15,5	100-450

MH1012 Automatische omsnoerings- machine



Bijpassend:



PP-Omsnoeringsband

Productomschrijving en toepassing

De omsnoeringsmachine MH1012 is zeer geschikt voor volautomatische omsnoering van middelzware tot grote pakstukken en pakketten met polypropyleenverpakkingsband.

Eigenschappen

- 2 standaard varianten
- bandspanning manueel/mechanisch instelbaar d.m.v. handwiel
- handmatige bandinvoer
- omschakelen via drukschakelaar, voetschakelaar of, kogel-schakelaar naar automatische bediening
- sluiting: d.m.v. seal
- tot 25 omwentelingen per minuut
- 200 mm of 280 mm kern

Artikel nr.	Banddikte in mm	Bandbreedte in mm	Raambreedte in mm	Raamhoogte in mm	Bandspanning in N
03942013	0,5 - 1,0	9-12	850	600	100-700
03942014	0,5 - 1,0	9-12	850	800	100-700

EP1013 Automatische omsnoerings- machine



Productomschrijving en toepassing

Ideaal voor vol-automatisch omsnoeren van middelzware tot grote en pakketten met polypropyleenverpakkingsband. Sluiting door middel van seal met tot 25 cycli per minuut.

Eigenschappen

- 2 standaardvarianten omsnoeringsraam
- bandspanning automatisch instelbaar d.m.v. potmeter
- bandinvoer automatisch
- omschakelen via drukschakelaar, voetschakelaar of, elektronisch oog of lichtbalk voor automatische bediening
- controle-sensor "bandinvoer", automatische her-invoer bij storingen
- automatische bandrest-uitwerping bij omsnoering zonder pakstuk
- 200 mm of 280 mm kern

Bijpassend:



PP-Omsnoeringsband

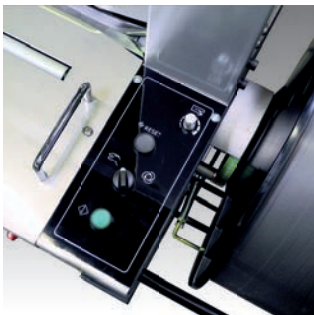
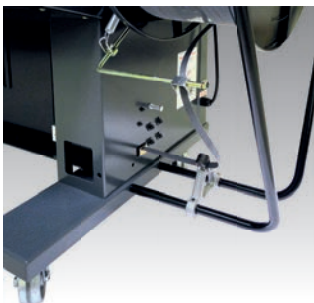

Artikel nr.	Banddikte in mm	Bandbreedte in mm	Raambreedte in mm	Raamhoogte in mm	Bandspanning in N
03942011	0,5-1,0	9-12	850	600	100-700
03942012	0,5-1,0	9-12	850	800	100-700



EP569 en EP12 Automatische omsnoerings- machine

Productomschrijving en toepassing

Compacte, ergonomische en betrouwbare automatische omsnoeringsmachine die d.m.v een wigvormige heat-seal PP-kunststofband verwerkt (de ingestelde bandbreedte is niet aan te passen). Ideaal voor de omsnoering van kleine pakketten. Tot 65 omwentelingen per minuut mogelijk.

Eigenschappen

- standaardvariant omsnoeringsraam
- bandspanning automatisch instelbaar d.m.v. potmeter
- automatische bandinvoer
- activering d.m.v. druktoest, voetschakelaar of kogelschakelaar voor automatische functionering
- met automatische herkenning bandsoort, uitwerpen band zonder te omsnoeren artikel
- hoogte-instelling 820-920 mm
- 200 mm of 280 mm kern

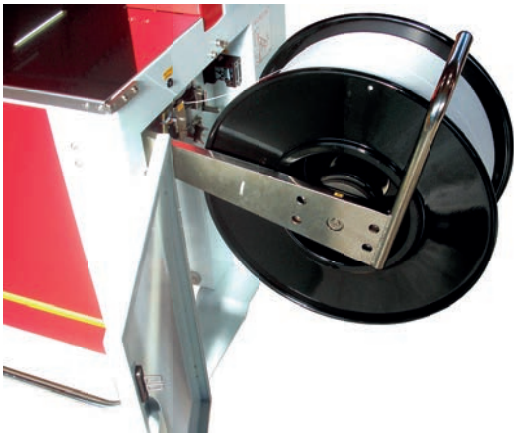

Bijpassend:



PP-Omsnoeringsband



Artikel nr.	Type	Banddikte in mm	Bandbreedte in mm	Raambreedte in mm	Raamhoogte in mm	Bandspanning in N
03942015	EP569	0,35-0,65	5, 6, 9	550	400	10-350
03942020	EP12	0,35-0,65	12	650	500	10-350

Profi

www.brangs-h

Profi



www.brangs-h

Pro

Verpakkingsfolie

Krimpfolie

Zakken

Vlakke folie, buisfolie
en topvellen

Folie ProfiThen

ProfiThen

ProfiThen verpakingsfolie is de flexibele allround folie voor alle handmatige, semi-automatische en volledig automatische toepassingen. Beschikbaar in individuele, naar wens op maat gemaakte diktes en uitvoeringen.

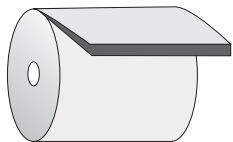

**Samenstelling
Mono folie**

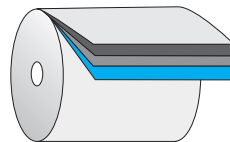





**Samenstelling
Coex folie**

ProfiThen EcoPlus

De hoge sterkte van deze high-COEX-folie, die voortvloeit uit het gebruik van alleen hoogwaardige grondstoffen, maken een materiaalbesparing tot 25% - mogelijk, afhankelijk van de toepassing. Beschikbaar als standaard verpakingsfolie of als krimpfolie voor alle handmatige of geautomatiseerde toepassingen.



Grondstof

Materiaal	Dichtheid in g/cm ³	Recyclingcode	Eigenschappen	Toepassing
LDPE	0,91-0,93		soepel elastisch transparant	Meest voorkomende verpakkingstof: zakken en hoezen Rollen voor handmatige en machinale verwerking Krimpfolie
LLDPE	0,87-0,94		soepel rekbaar transparant tot troebel	Stretchfolie Als mix met LDPE ter verbetering van de rek en de sealbaarheid
HDPE	0,94-0,97		hard stijf extra sterk melk-achtig	Zakken Draagtassen Kratzakken Kratzakken voor vleesproducten
PP	0,89-0,92		verhoogde stijfheid harder dan LDPE hoog transparant	Levensmiddelenverpakking Textielverpakking voor laminaat

Toepassing Voorbeelden

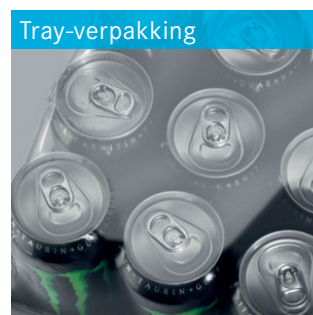

Vlakke folie

Productomschrijving en toepassing

LDPE- vlakke folie, gevouwen, voor bekleding van kisten, afdekken, en vele andere verpakkingsdoeleinden.

Eigenschappen

- zeer sterk
- ideaal als kistbekleding
- ideaal als afdek- en verpakkingsfolie
- goede transparantie
- goede bescherming tegen vocht en vuil

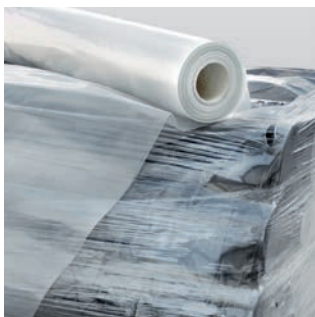

Artikel nr.	Dikte in -	Breedte in mm	Lengte in str. mtrs.	Eenheid per rol	rol/pall.
0186996	60	2.000	100	1	50
0186997	60	4.000	50	1	50
0186998	100	2.000	50	1	50
0186999	100	4.000	50	1	50
0163000	160	2.000	50	1	20
0163010	160	4.000	50	1	20
0163060	200	2.000	50	1	20
0163070	200	3.000	50	1	20
0163080	200	4.000	50	1	20
0163095	200	6.000	50	1	20



TL-Folie

Productomschrijving en toepassing

De allrounder voor exportverpakking. LDPE-vlakke folie volgens TL 8 135-0019, 200 μ , transparant, gevouwen.

Eigenschappen

- hoge waterdampdichtheid volgens TL 8 135-0019
- optimale bescherming tegen vocht en vuil
- geschikt voor bekleden, afdekken en inwikkelen
- goed sterke sealnaden

TL-Folie in dikte gereduceerd

Productomschrijving en toepassing

Het voordelige alternatief voor een standaard 200 μ -TL-folie, vlg TL 8 135-0019, 120 μ in dikte gereduceerd, transparant, gevouwen.

Eigenschappen

- hoge waterdampdichtheid vlg TL 8 135-0019
- sterkte vergelijkbaar met een 200 μ folie
- goede, sterke sealnaden
- geschikt voor afdekken en inwikkelen

TL-Folie

Artikel nr.	Dikte in μ	Breedte in mm	Lengte in str. mtrs.	Gevouwen op	Einheid per rol	rol/pall.
0163060	200	2.000	50	1.000	1	20
0163070	200	3.000	50	1.100	1	20
0163080	200	4.000	50	1.100	1	20
0163095	200	6.000	50	1.600	1	15

TL-Folie in dikte gereduceerd

Artikel nr.	Dikte in μ	Breedte in mm	Lengte in str. mtrs.	Gevouwen op	Einheid per rol	rol/pall.
01628167	120	2.000	50	1.000	1	40
0186900	120	3.000	50	1.100	1	20
01628202	120	4.000	50	1.100	1	20
01628225	120	6.000	50	1.600	1	20



Buisfolie



Productomschrijving en toepassing

LDPE-buisfolie voor het eenvoudig verpakken van diverse producten, 76 mm diameter huls.

Eigenschappen

- eenvoudig in gebruik
- bescherming tegen vocht en vuil

Artikel nr.	Dikte in μ	Breedte in mm	Lengte in str. mtrs.	Eenheid per rol	rol/pall.
018760380	50	100	500	1	60
018760381	50	200	500	1	32
018760382	50	300	500	1	20
018760383	50	400	500	1	20
018760384	100	100	250	1	64
018760385	100	200	250	1	40
018760386	100	300	250	1	24
018760387	100	400	250	1	24



Buisfolie voor textiel



Productomschrijving en toepassing

LDPE-buisfolie voor het eenvoudig verpakken van textiel (kledinghoezen), diameter huls 76 mm.

Eigenschappen

- eenvoudig in gebruik
- bescherming tegen vocht en vuil
- afsnijden en sealen op elke gewenste lengte mogelijk

Artikel nr.	Dikte in μ	Breedte in mm	Lengte in str. mtrs.	Eenheid per rol	rol/pall.
018760388	20	650	500	1	20



Topvellen

Productomschrijving en toepassing

LDPE - topvellen voor het afdekken van pallets, transparant, geperforeerd op rollen, 76 mm huls.

- beschermt tegen vocht en vuil
- in combinatie met ProfiStretch de ideale bescherming tijdens transport



Artikel nr.	Dikte in µ	Breedte in mm	Lengte in mm	Kleur	Eenheid in st.	Eenheid per rol	rol/pall.
01624815	30	1.200	1.600	transparant	300	1	50
0186888	30	1.200	1.600	zwart	300	1	50
018760391	30	1.400	1.600	transparant	300	1	50



Stretchband

Productomschrijving en toepassing

Het rekband voor snelle en stabiele zekering van pallets. 100 st. per rol.

Eigenschappen

- ideaal voor palletstabilisering tijdens intern transport
- hoge contra-veerkracht ("elastische band")
- geleverd in praktische dispenserdoos
- perfect hulpmiddel voor aanbrengen hoekbeschermers



Artikel nr.	Breedte in mm	Perforatie lengte in mm	Eenheid per rol	rol/pall.
0161577	100	1.200	1	448



R-Palletkrimphoezen



Productomschrijving en toepassing

Rechthoek-palletkrimphoezen, in dikte gereduceerd, transparant, biaxiaal krimpend, geschikt voor euro-pallets. Het economisch alternatief voor normale krimphoezen met een dikte van ca. 125 µ.

Eigenschappen

- optimale zekerheid bij instabiele pallets door contact rondom met de pallet
- tot 40% materiaalbesparing door hoogwaardige grondstoffen
- goede scheurweerstand
- hoge mate van transportzekerheid door minimale krimp in de hoogte en extreme krimp in de dwarsrichting
- eenvoudige handling door betere pasvorm (zoals een blokhoes)

Artikel nr.	Dikte in µ	Breedte /zijvouw in mm	Lengte in mm	Voor pallethoogte in mm	Eenheid	Aantal p/pallet
01873507	80	1.250/850	1.375 (+425)	1.375	25	900
01873508	80	1.250/850	1.675 (+425)	1.675	25	750

Krimphoezen voor Europallets



Productomschrijving en toepassing

LDPE-harmonicakrimphoezen voor hoge transportveiligheid door optimaal verband tussen product en pallet.

Eigenschappen

- biaxiaal krimpend, dus optimale stabilisering
- goede bescherming tegen vuil en vocht
- kwaliteitsfolie met hoge scheurweerstand
- voor iedere palletlading inzetbaar

Bijpassend:



Krimppistool
Ripack 3000

Artikel nr.	Dikte in µ	Breedte/SF in mm	Lengte in mm	Voor pallethoogte in mm	Eenheid	Aantal p/pallet
018750891	120	1.250/850	1.500	1.100	30	240
018750892	120	1.250/850	1.800	1.400	30	240
018750893	120	1.250/850	2.100	1.700	30	240



Vlakke zakken

Productomschrijving en toepassing

LDPE - vlakke zakken, het praktische voorraadprogramma voor 100 tot 600 mm breedte.

Eigenschappen

- goede bescherming tegen vocht en vuil
- transparante uitvoering
- ideaal voor het verpakken van kleine onderdelen, monsters enz.

Artikel nr.	Dikte in μ	Breedte in mm	Lengte in mm	Eenheid	Aantal p/pallet
0164979	50	100	150	1.000	360.000
0163775	50	150	200	1.000	150.000
0167237	50	150	300	1.000	108.000
0167575	50	200	250	1.000	108.000
0167789	50	200	300	1.000	96.000
0171418	50	220	320	1.000	90.000
0168172	50	250	400	1.000	60.000
0165247	50	300	400	1.000	50.000
0165246	50	300	500	1.000	40.000
0163367	50	400	600	500	25.000
0168174	50	500	600	500	20.000
0164889	50	500	700	500	16.000
0167792	50	500	800	250	12.500
0168175	50	500	1.000	250	10.000
0167239	50	600	800	250	12.500



Zakken met koordsluiting

Productomschrijving en toepassing

LDPE-vlakke zakken met koord voor snel en eenvoudig sluiten.

Eigenschappen

- eenvoudig sluitbaar door koordsluiting
- levensmiddelenecht
- veelzijdige toepassing



Artikel nr.	Dikte in μ	Breedte in mm	Lengte in mm	Eenheid	Aantal p/pallet
01879787	50	200	300	1.000	60.000
01879789	50	250	400	1.000	40.000
01879791	50	300	500	500	25.000



Gripzakken

Productomschrijving en toepassing

LDPE - gripzakken het praktische voorraadprogramma van 40 tot 350 mm breedte. Transparant, verpakt in dozen.

Eigenschappen

- universeel inzetbaar voor kleine onderdelen, documenten, monsters, enz.
- praktische gripsluiting, hersluitbaar
- transparante uitvoering

Artikel nr.	Dikte in μ	Breedte in mm	Lengte in mm	Eenheid	Aantal p/pallet
0163901	50	40	60	2.000	864.000
016866	50	60	80	1.000	480.000
0163866	50	70	100	1.000	500.000
0163221	50	80	120	1.000	336.000
0163723	50	100	150	1.000	240.000
0163739	50	120	170	1.000	192.000
0164942	50	150	220	1.000	120.000
0165067	50	160	220	1.000	112.000
0166675	50	180	250	1.000	80.000
0163869	50	200	300	1.000	63.000
0171419	50	220	310	1.000	60.000
0163874	50	250	350	1.000	48.000
0164142	50	300	400	1.000	30.000
0166904	50	350	450	1.000	24.000



Zakken met schuifsluiting

Productomschrijving en toepassing

Vlakke zakken van LDPE met praktische schuifsluiting. Eenvoudig openen en sluiten voor verpakken van uw producten.

Eigenschappen

- eenvoudige handling
- universeel inzetbaar
- praktische schuifsluiting



Artikel nr.	Dikte in μ	Breedte in mm	Lengte in mm	Eenheid	Aantal p/pallet
01879794	60	170	120	4.000	80.000
01879795	60	200	150	2.000	72.000
01879796	60	250	170	2.000	60.000



Verzendenveloppen van folie

Productomschrijving en toepassing

LDPE klepzak, de promotionele verzendzak voor catalogi, tijdschriften of brochures. Transparant met op de klep bedrukking „hier openen“.

Eigenschappen

- hersluitbaar door praktische kleefstrip op de klep
- toegestaan door de postdiensten
- transparante folie met milieusymbool



Artikel nr.	Geschikt voor	Dikte in μ	Breedte in mm	Lengte in mm	Klep in mm	Eenheid	Aantal p/pallet
01879786	DIN A5/C5	70	165	220	40	1.000	66.000
0168515	DIN A4/C4	70	225	310	50	1.000	36.000
0168516	DIN B4	70	245	350	50	1.000	36.000



Verzendenveloppen van folie; niet doorschijnend en scheurvast

Productomschrijving en toepassing

Verzendenveloppen van LDPE-folie zijn uitstekend geschikt voor verzending van niet kwetsbare goederen zoals bijv. kleding, boeken, catalogi. De artikelen worden goed tegen vuil en vocht beschermd. Het geringe eigen gewicht spaart kosten.

Eigenschappen

- met zelfklevende sluiting
- niet doorschijnend, lichtdicht en scheurvast
- binnenzijde zwart, buitenzijde wit opaak
- porto besparend



Artikel nr.	Dikte in μ	Breedte in mm	Lengte in mm	Klep in mm	Eenheid	Aantal p/pallet
0305348	55	175	255	50	1.000	90.000
0305349	55	225	325	50	1.000	45.000
0305350	55	240	350	50	1.000	45.000
0305351	55	325	425	50	500	22.500
0305352	55	350	450	50	500	22.500
0305353	55	400	500	50	500	16.000
0305354	55	450	550	50	500	16.000
0305355	55	550	770	50	500	8.000



Harmonicazakken voor KLT-afmetingen



Productomschrijving en toepassing

LDPE-harmonicazakken, de perfecte bekleding voor veel gangbare KLT-afmetingen.

Eigenschappen

- eenvoudige handling
- op maat gemaakte zakken voor KLT's

Artikel nr.	Dikte in μ	Breedte /zij- invouw in mm	Lengte in mm	Passend voor KLT	Eenheid	Aantal p/pallet
0186812	35	430/320	500	4314/4315/4317	500	20.000
0186813	35	430/320	700	4280/4321/4328/4329	300	15.000
0186814	35	300/200	500	3147/3214/3215/3217	750	20.000
0186815	35	630/420	650	6414/6417/6147/6415/6421	250	10.000
0186816	35	630/420	800	6428/6429/6447	250	7.500



Gitterboxzakken



Productomschrijving en toepassing

LDPE - harmonicazak, de optimale inzet ter bescherming tegen vuil en vocht. transparant, geperforeerd op rol, 76 mm huls.

Eigenschappen

- bijzonder scheurvaste PE-mix
(komt overeen met een standaardfolie van ca. 50 μ)
- universeel inzetbaar bijv. voor gitterboxen, palletdozen of pallet-afdekhoezen
- praktisch en eenvoudig door afscheurperforatie

Artikel nr.	Dikte in μ	Breedte /zij- invouw in mm	Lengte in mm	st./rol	Eenheid in rol	rol/pall.
01679116	25	1.300/950	1.850	125	1	20



Harmonica-zakken voor E2-kunststof bakken



Productomschrijving en toepassing

HDPE-harmonicazak blauw, los, levensmiddelenrecht, binnenzak en afdekhoes voor E2 kunststof bakken.

Eigenschappen

- scheurvaste PE-grondstof
- levensmiddelenrecht
- eenvoudig in gebruik
- bescherming tegen vocht en vuil
- elastisch

Artikel nr.	Type	Dikte in μ	Breedte /zij-invouw in mm	Lengte in mm	Eenheid	Aantal p/pallet
018762996	Inliner	20	580/430	630	750	21.000
018762997	afdekken	35	590/360	300	1.000	28.000



Harmonicazakken voor bak-producten



Productomschrijving en toepassing

LDPE-harmonicazakken voor bakproducten, transparant, geperforeerd, verpakt in dozen.

Eigenschappen

- geschikt voor bakproducten (broodzakken)
- levensmiddelenrecht
- handig in gebruik

Artikel nr.	Dikte in μ	Breedte /zij-invouw in mm	Lengte in mm	Eenheid	Aantal p/pallet
018763463	20	200/80	300	1.000	90.000
018763462	20	200/80	550	1.000	70.000
018763464	20	280/80	400	1.000	60.000



Vuilniszakken

Productomschrijving en toepassing

Premium-vuilniszakken van LDPE voor universeel gebruik, blauw ingekleurd. Met en zonder treksluiting.



Eigenschappen

- stevige uitvoering
- milieuvriendelijk door regeneraat
- op rol geperforeerd

Artikel nr.	Type	Breedte in mm	Lengte in mm	Volume in ltr.	st./rol	Eenheid	rol/pall.
01879246	60	700	1.100	120	25	250	480
01879798	100	700	1.100	120	25	250	300
01879799*	60	700	1.100	120	25	250	480

* met trekkoord

Meer diktes en afmetingen op aanvraag.



Afvalzakken

Productomschrijving en toepassing

LDPE-afvalzakken voor prullenbakken en draadkorven.



Eigenschappen

- milieuvriendelijk door regeneraat
- op rol geperforeerd

Artikel nr.	Dikte in μ	Breedte in mm	Lengte in mm	Volume in ltr.	Kleur	st./rol	Eenheid	rol/pall.
01879758	5	500	580	30	grijs	50	200	4.400
01879759	15	630	850	80	wit	50	300	900

Meer diktes en afmetingen op aanvraag.



Fijnkrimpfolie



Productomschrijving en toepassing

Polyolefin-fijnkrimpfolie hoge sterkte en transparantie voor een perfecte productpresentatie.

Eigenschappen

- zeer transparant en helder
- zeer hoge doorsteekweerstand door meerdere lagen polyolefin
- optimale presentatie van uw goederen
- goede machinale verwerking
- geschikt voor inkrimpen van boeken, drukwerk, bundels en veel meer

Bijpassend:



Krimpmachine RP55

Volgende uitvoeringen zijn op aanvraag te verkrijgen:

- Mono, Coëx, biaxiaal
- vlakke folie/halfbuis
- breedte: 50-1.600 mm
- sterk/licht krimpend
- glad/stroef

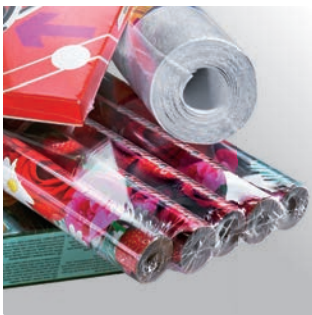

Artikel nr.	Dikte in μ	Breedte in mm	Lengte in str. mtrs.	Eenheid in rol	rol/pall.
01879774	9	305	2.150	1	27
01879775	9	355	2.150	1	18
01879776	9	405	2.150	1	18
01879777	9	455	2.150	1	18
01879778	13	300	1.600	1	36
01879779	13	350	1.600	1	24
01879780	13	400	1.600	1	24
01879781	13	450	1.600	1	24
0163040	15	300	1.250	1	24
0163044	15	350	1.250	1	24
0163046	15	400	1.250	1	24
0163050	15	450	1.250	1	24

Meer diktes en afmetingen op aanvraag.



Topvellen met het "Blauwe Engel" logo

Productomschrijving en toepassing

De milieuvriendelijke topvellen met het "Blauwe Engel" symbool zijn gemaakt van gerecycled kunststof. Het gebruik van de milieuvriendelijke vellen is identiek aan dat van de conventionele topvellen.

Deze topvellen zijn een duurzaam alternatief, omdat de "Blauwe Engel" al 40 jaar het milieulabel is van de Duitse federale overheid. Het stelt hoge eisen aan milieuvriendelijke producten en is daarom een goede keuze als u op zoek bent naar duurzame producten.

Transparant, met een perforatie op een rol met een hulsdiameter van 76 mm. De topvellen zijn ook verkrijgbaar in zwart. Het milieuvriendelijke alternatief omdat het is gemaakt van gerecycled kunststof. Bedrukt met het "Blauwe Engel" logo.

De LDPE-afdekkingen zijn ideaal voor het afdekken van pallets ter bescherming tegen vuil en vocht.

Eigenschappen

- bescherming tegen vocht en vervuiling
- in combinatie met Profi Stretch de ideale transport en beschermende verpakking
- milieuvriendelijk / duurzaam



Artikel nr.	Dikte in μ	Breedte in mm	Lengte in mm	Kleur	Aantal per rol
018760942	25	1.200	1.600	transparant	300
018761564	25	1.400	1.600	transparant	300
018761552	25	1.200	1.600	zwart	300



Gitterboxzakken met het "Blauwe Engel" logo

Productomschrijving en toepassing

De milieuvriendelijke gitterboxzakken met het "Blauwe Engel" symbool zijn gemaakt van gerecycled kunststof. Deze LDPE -met regeneraat- harmonicazakken zorgen voor de optimale bescherming tegen vuil en vocht.

Deze gitterboxzakken zijn een duurzaam alternatief, omdat de "Blauwe Engel" al 40 jaar het milieulabel is van de Duitse federale overheid. Het stelt hoge eisen aan milieuvriendelijke producten en is daarom een goede keuze als u op zoek bent naar duurzame producten.

Eigenschappen

- zeer scheurbestendige PE-kwaliteit
- universeel toepasbaar, b.v. voor gitterboxen, palletdozen of als afdekking voor pallets
- milieuvriendelijk / duurzaam
- met praktische afscheurperforatie



Artikel nr.	Dikte in μ	Breedte/ zij invouw in mm	Lengte in mm	Aantal per rol
018765850	40	790 / 660	1.800	300
018765851	55	1.250 / 850	2.200	300
018765258	40	1.250 / 900	1.850	300



Papier, golfkarton, massiefkarton

Inwickelen en beschermen
Speciaal papier

Confectie

Papier- en folieverwerking

Wij snijden papier, karton en golfkarton overeenkomstig uw wensen, want verpakkingsmateriaal is zelden in die afmeting nodig, waarin het geproduceerd wordt.

Daarbij zijn onze snij- en verwerkingsbedrijven evenals de vele mogelijkheden van de CAD-verpakkingsontwikkeling een hulpmiddel. Niet voor niets zijn onze op maat te creëren oplossingen één van onze specialiteiten.

Technische gegevens

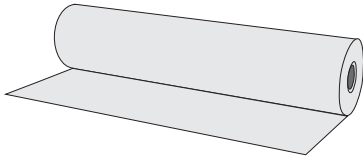

Rollen

- gramgewichten 14-400 g/m²
- rolbreedten 8-3.000 mm
- roldiameter max. 150 cm
- diameter huls 30, 38, 50, 70, 76 und 152 mm

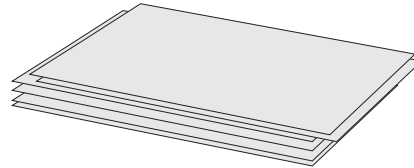

Vellen

- gramgewichten 18-1.500 g/m²
- formaat minimale afm. 50 x 50 mm
- formaat maximale afm. 1.800 x 2.900 mm

Leveringsprogramma

Technische papieren

- Afdekpapier voor auto-spuiterijen en schildersbedrijven
- Bakplatenpapier en pergamentersatz voor bakkerijen
- Interleavingpapier voor de metaalindustrie

Meer papier

- Zijdepapier
- Pakzijde
- Wickelpapier
- Kraftpapier
- Schrenzpapier
- Gecoat papier
- Gecrêpt papier
- Anti-slippapier
- Grijskarton, Grijsbord
- Vlamdovend papier
- Sackkraft
- Kraftliner/Testliner

- Meeloop-zijdepapier
- Natronmischpapier
- Pergamyn
- Echt Pergament
- Bitumenpapier
- Oliepapier
- Ruggenbord
- Viltkarton
- Gecoat of gecacheerd grijskarton
- Chromo-ersatzkarton
- Chromo-duplexkarton

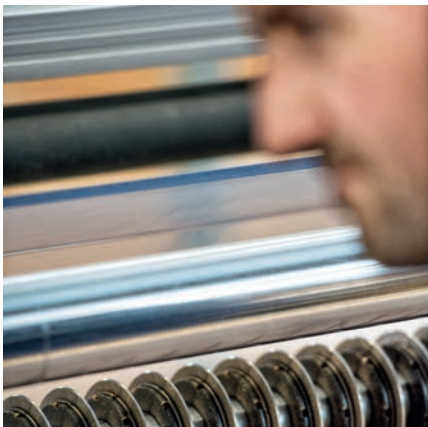

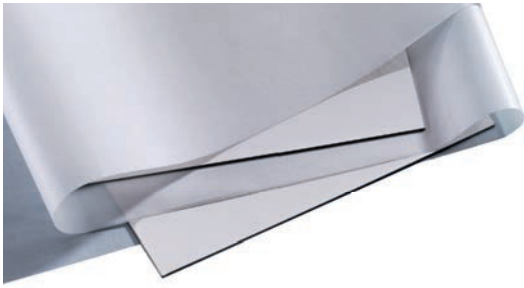

Zijdepapier

Productomschrijving en toepassing

Helder wit zijdepapier om in te pakken, te wikkelen of als tussenlegpapier voor gevoelige oppervlakken.

Eigenschappen

- chloor- en zuurvrij
- scheurvaste, hoogwaardige kwaliteit
- geschikt voor direct contact met metaal

Artikel nr.	g/m ²	Breedte in cm	Lengte in cm	Pakken à kg	Eenheid	Pall. in kg
0121671	21	50	75	25	1	500
0121672	21	75	100	25	1	500



Pakzijdepapier

Productomschrijving en toepassing

Wit papier, ideaal voor het inwikkelen, opvullen en bufferen van gevoelige producten.

Eigenschappen

- voor het beschermen van gevoelige oppervlakken
- zacht, dun gerecyceld papier
- 100% oud papier

Bijpassend:



Verhuisdozen

Artikel nr.	g/m ²	Breedte in cm	Lengte in cm	Eenheid in kg	kg/pall.
0126993	25	50	75	10	500
0126937	25	75	100	10	500



Inpakpapier

Productomschrijving en toepassing

Een voordelig wit krantenpapier voor inwikkelen, opvullen en inpakken.

Eigenschappen

- voordelig krantenpapier
- universeel inzetbaar
- om in te wikkelen of te bufferen

Bijpassend:



Verhuisdozen

Artikel nr.	g/m ²	Breedte in cm	Lengte in cm	Eenheid in kg	kg/pall.
0088940	45/50	50	75	10	500
0088948	45/50	75	100	10	500



Schrenzpapier

Productomschrijving en toepassing

Het voordelige pakpapier om op te vullen of als tussenlegmateriaal grijs gerecycled papier, op rollen en in vellen.

op rollen

Artikel nr.	g/m ²	Breedte in cm	Diameter in cm	Huls in cm	Gewicht in kg	Eenheid in rol	rol/pall.
0090115	80	100	30	7	55	1	10

in vellen

Artikel nr.	g/m ²	Breedte in cm	Lengte in cm	Eenheid	Aantal p/pallet
0092800	80	75	100	500	500
0090116	100	75	115	500	500



Kraftpapier

Productomschrijving en toepassing

Een hoogwaardig, smalgestreept, eenzijdig glad, bruin kwaliteits pakpapier voor inpakken en inwikkelen.

Eigenschappen

- bijzonder sterk, mooie kwaliteit
- rollen passen op alle gebruikelijke afrolapparaten
- milieuvriendelijk, recyclebaar

Bijpassend:



Snijstandaard
verticaal



op rollen

Artikel nr.	g/m ²	Breedte in cm	Diameter in cm	Huls in cm	Lengte in str. mtrs.	Gewicht in kg	Eenheid in rol	rol/pall.
0044585	80	50	21	5	-	13	1	45
0044586	80	100	21	5	-	29	1	20
0044587	80	75	30	7	-	46	1	12
0044588	80	100	30	7	-	60	1	9
001929	80	50	-	-	150	6	1	90

in vellen

Artikel nr.	g/m ²	Breedte in cm	Lengte in cm	Pakken à kg	Eenheid	Pal. in kg
0030060	80	50	75	25	1	500
002340	80	75	100	25	1	500
0023405	80	75	100	-	500	500



Pakpapier Natronmischpapier

Productomschrijving en toepassing

Een voordelig bruin pakpapier van natronmischkracht om in te pakken en in te wikkelen.

Eigenschappen

- flexibel
- voordelig
- milieuvriendelijk



Bijpassend:



Snijstandaard
verticaal



op rollen

Artikel nr.	g/m ²	Breedte in cm	Diameter in cm	Huls in cm	Gewicht in kg	Eenheid in rol	rol/pall.
0050064	80	50	21	5	13	1	45
0050065	80	100	21	5	29	1	20
0050066	80	75	30	7	46	1	12
0050067	80	100	30	7	60	1	9

in vellen

Artikel nr.	g/m ²	Breedte in cm	Lengte in cm	Pakken à kg	Eenheid	Pal. in kg
0050068	80	50	75	25	1	500
0050069	80	75	100	25	1	500



PE gecoat kraftpapier

Productomschrijving en toepassing

Bruin kraftpapier, eenzijdig voorzien van PE-laag, voor bescherming tegen vocht.

Eigenschappen

- extra soepel exportpapier
- alternatief voor bitumen- en oliepapier
- milieuvriendelijk
- geschikt voor het verpakken van geoliede metalen delen

Artikel nr.	g/m ²	Breedte in cm	Lengte in str. mtrs.	Huls in cm	Gewicht in kg	Eenheid in rol	rol/pall.
0150751	40+12	100	200	5	11	1	50
0151082	70+23	100	250	7	23	1	25



Bruin crêpepapier

Productomschrijving en toepassing

Wikkelcrêpe met veel rek, voor handmatig en automatisch wikkelen.

Eigenschappen

- technisch chloor- en zuurvrij
- geschikt voor alle wikkelautomaten
- beschermt gevoelige goederen en metalen
- groot rekvermogen en scheurvast



Artikel nr.	g/m ²	Breedte in cm	Diameter in cm	Huls in cm
0129886	70/140	10	10	geen
0129824	70/140	10	20	3
0129809	70/120	10	29	3



Crêpe-papier met PE-laag

Productomschrijving en toepassing

De allrounder, aan één zijde voorzien van PE-laag geschikt voor exportverpakking.

Eigenschappen

- sterk PE-gecoat export crêpe-papier
- technisch chloor- en zuurvrij
- ideaal voor het inpakken van stalen platen en rollen
- 30 g/m² PE-coating

Artikel nr.	g/m ²	Breedte in cm	Diameter in cm	Huls in cm	Eenheid in rol	rol/pall.
0129964	150	100	40	7	1	6
0129965	150	125	40	7	1	6
0129966	150	150	40	7	1	6



Antislip-papier

Productomschrijving en toepassing

De anti-slipvellen voor pallets bieden optimale transportbescherming.

Eigenschappen

- milieuvriendelijke stroeve coating
- voor het stabiliseren van palletladingen
- glijhoek > 45°
- verhindert verschuiven van de lading

Bijpassend:



INKA - pallets

Artikel nr.	g/m ²	Breedte in cm	Lengte in cm	Eenheid	Aantal p/pallet
0067343	110	75	115	5.000	5.000
0067206	105	80	120	5.000	5.000



Grijskarton vellen

Productomschrijving en toepassing

Ideaal voor afdekken en als tussenlegvel.

Eigenschappen

- veelzijdige toepassing
- stroef en slipvast
- geschikt voor automatische verwerking

Artikel nr.	g/m ²	Breedte in cm	Lengte in cm	Pall. in kg
025599431	650	80	120	600
0249178	350	70	100	500
0094365	140	70	100	500
0250131	200	70	100	500



BRANOflame vlamdovend papier

Productomschrijving en toepassing

Vlamdovend papier voor het bekleden, afdekken of verpakken van licht ontvlambare goederen, vlamdovend, volgens DIN 4102-B1, bedrukt.

Eigenschappen

- volgens NFP 92503 M1
- voorkomt statische lading
- voor het bekleden van spuitcabines of decors

Artikel nr.	g/m ²	Breedte in cm	Huls in cm	Gewicht in kg	Einheid in rol	rol/pall.
01870244	110	100	7,6	25	1	20
01870245	110	150	7,6	25	1	20



Maskeerpapier 50 gr.

Productomschrijving en toepassing

De eenzijdig gladde klassieker voor auto-spuiterijen.

Eigenschappen

- gegarandeerde rollengte
- hoge lakdichtheid en geringe luchtdoorlaatbaarheid (ca. 150 ml/min.)
- kwaliteit volgens DIN



Artikel nr.	g/m ²	Breedte in cm	Lengte in str. mtrs.	Diameter in cm	Huls in mm	Gewicht in kg	Eenheid in rol	rol/pall.
0070090	50	20	300	20	50	3,1	198	198
0070250	50	37,5	300	20	50	5,8	99	99
0070450	50	60	300	20	50	9,3	66	66
0070650	50	90	300	20	50	13,9	33	33
0070750	50	120	300	20	50	18,5	33	33
0070950	50	150	300	20	50	23,1	33	33



Kraftmaskeerpapier 40 gr. Kronenmask

Productomschrijving en toepassing

Het voordelige superdichte en eenzijdig gladde maskeerpapier van 100% kraftpapier.

Eigenschappen

- extreem geringe luchtdoorlaatbaarheid (ca. 70 ml/min.)
- zeer goede lakdichtheid
- gegarandeerde rollengte en extreem scheurvast
- eenzijdig glad



Artikel nr.	g/m ²	Breedte in cm	Lengte in str. mtrs.	Diameter in cm	Huls in mm	Gewicht in kg	Eenheid in rol	rol/pall.
05032340	40	20	450	20	50	3,7	99	99
05032342	40	37,5	450	20	50	6,9	99	99
05032344	40	60	450	20	50	11,1	66	66
05032346	40	90	450	20	50	16,7	33	33
05032348	40	120	450	20	50	22,2	33	33
05032350	40	150	450	20	50	27,8	33	33

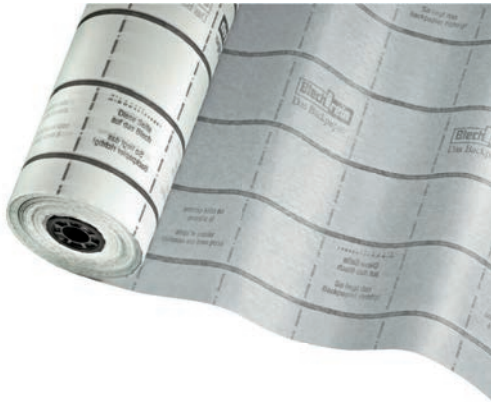

Blechrein Bakplatenpapier

Productomschrijving en toepassing

De universeel inzetbare, gebleekte merkkwaliteit voor een uitstekend bakresultaat met standaardbedrukking.

Eigenschappen

- uitstekend lossende werking
- voor meermalig gebruik
- eenzijdig gesiliconeerd
- geschikt voor levensmiddelen

op rollen

Artikel nr.	g/m ²	Breedte in cm	Lengte in str. mtrs.	Eenheid in rol	rol/pall.
0310105	42	43	200	6	108
0310014	42	45	200	6	108
0310120	42	50	200	6	108
0310130	42	57	200	6	108

in vellen

Artikel nr.	g/m ²	Breedte in cm	Lengte in cm	Eenheid	Aantal p/pallet
0312500	42	57	78	1.000	24.000



Bakplatenpapier

Productomschrijving en toepassing

De aan twee zijden te gebruiken, gebleekte en onbedrukte allrounder voor het beste bakresultaat.

Eigenschappen

- uitstekend lossende werking, ook bij kleverige substanties
- meermalig gebruik en aan 2 zijden te gebruiken
- hoge vetdichtheid
- geschikt voor levensmiddelen
- 2-zijdig gesiliconeerd

op rollen

Artikel nr.	g/m ²	Breedte in cm	Lengte in str. mtrs.	Eenheid in rol	rol/pall.
0315045	41	43	200	6	108
70315035	41	45	200	6	108
0315243	41	50	200	6	108
0315265	41	57	200	6	108

in vellen

Artikel nr.	g/m ²	Breedte in cm	Lengte in cm	Eenheid in rol	rol/pall.
03151020	41	40	60	1.000	48.000
0315147	41	57	78	1.000	30.000
0315473	41	57	98	1.000	30.000



Pergamentersatz

Productomschrijving en toepassing

Het passende inlegvel voor broodkratten.

Eigenschappen

- licht lossende werking
- vetdicht
- meermalig gebruik
- geschikt voor levensmiddelen

Artikel nr.	g/m ²	Breedte in cm	Lengte in cm	Eenheid	Aantal p/pallet
0110659	40	36	56	1.000	48.000



Oliepapier

Productomschrijving en toepassing

Het bruine oliepapier is ideaal voor het beschermen van vochtgevoelige producten.

Eigenschappen

- hoogwaardig in paraffine gedrenkt kraftpapier
- uitstekende bescherming tegen vocht
- ideaal voor het inpakken van metalen delen

Artikel nr.	g/m ²	Breedte in cm	Lengte in str. mtrs.	Eenheid in rol	rol/pall.
0200000	60	100	100	5	100

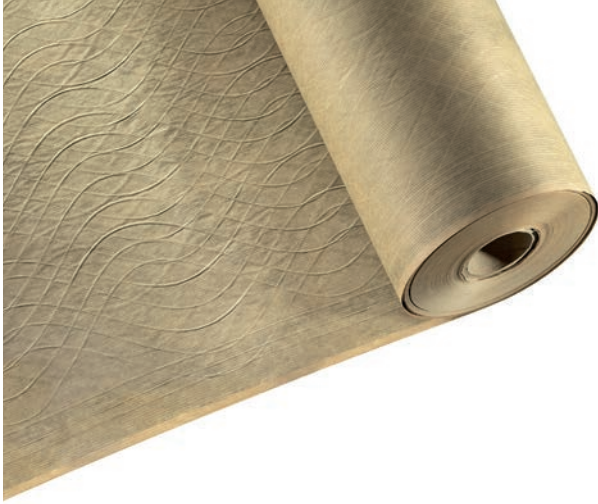

Weefselversterkt kraftpapier, waterdicht

Productomschrijving en toepassing

Het beproefde, scheurvaste en waterdichte bitumenpapier met weefselversterking voor exportverpakking.

Eigenschappen

- met bitumen en draadversterking
- extra sterke, scheurvaste exportkwaliteit
- ideaal voor het bekleden van kisten

Artikel nr.	g/m ²	Breedte in cm	Lengte in str. mtrs.	Huls in cm	Eenheid in rol	rol/pall.
0188423	160	100	100	5	1	33
0188426	160	125	100	5	1	33
0188430	160	150	100	5	1	33



Corrosiebescherming en Exportverpakkingen

Corrosiewerend papier

Corrosiewerende folie, -zakken en -hoezen

Overige corrosiebescherming

Exportpapier en -verpakkingsmateriaal

Barrieremateriaal en droogmiddelen

Containers, kisten en pallets

Hulpmiddelen voor veilig transporteren

Corrosiebeschermend papier en folie

Ons veelzijdig assortiment van BRANOrost®-papier, BRANOfol®-folie, BRANOrost®-chips en BRANOfect®-olie zorgt voor een perfecte corrosiebescherming, eenvoudige handling en veilige werking. Ons verpakkingsadvies voor VCI materialen door 30 deskundigen ter plaatse omvat het complete pakket van probleemanalyse tot het bieden van de oplossing. VCI betekent Volatile Corrosion Inhi-

bitor (bescherming d.m.v. vluchtige bestanddelen) Deze vluchtige bestanddelen treden door verdamping uit het basismateriaal, totdat binnen in de verpakking een beschermende atmosfeer is opgebouwd. De bestanddelen slaan neer op het metaal-oppervlak en verhinderen op die manier corrosie.

Service



Branopac
Lösungen mit System

DEKRA



In samenwerking met onze partner Branopac, bieden wij u een ultra-modern productiebedrijf met overeenkomstige kwaliteitswaarborging. In ons moderne onderzoekslaboratorium onderzoeken wij uw eisen m.b.t. corrosie d.m.v. klimaattesten en verdraagzaamheid.

Alle corrosiewerende producten voldoen aan de TRGS 615 norm (technische eisen voor gevaarlijke stoffen) en zijn door Dekra en TÜV getest. Onze VCI producten zijn vervaardigd volgens DIN ISO 9001:2000 en voldoen aan de milieu-eisen volgens DIN EN ISO 14001.

De voordelen van VCI

- verpakking en corrosiebescherming in één
- probleemloos kortstondig openen van de verpakking (douane etc.)
- geen in- of ontvetten van het metaal nodig
- geen gecompliceerde veiligheidsmaatregelen nodig
- eenvoudig en veilig

Leveringsprogramma

Corrosiebeschermend papier



Corrosiebeschermende folie



Corrosiebeschermende luchtkussenfolie



Corrosiebeschermende stretchfolie



Corrosiebeschermende chips



Corrosiebeschermende olie



Systemoplossingen Corrosiebeschermend papier

Premium

voor geavanceerde toepassingen
met speciale eigenschappen

Metalen met ijzer



Basic

voor primaire toepassingen

Metalen met ijzer



Customized

voor individuele toepassingen

Metalen met ijzer,
Multimetaal en ijzer

Voor klantgerichte
oplossingen
op maat

Multimetaal en ijzer

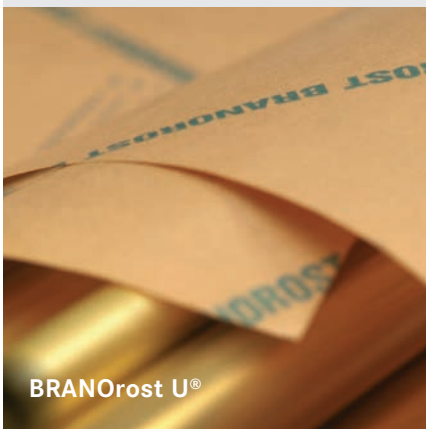

Multimetaal en ijzer



Stysteemoplossingen

Corrosiebeschermende folien

Premium

voor geavanceerde toepassingen met speciale eigenschappen

Basic

voor primaire toepassingen

Customized

Customized voor individuele toepassingen

Metalen met ijzer



Metalen met ijzer



Metalen met ijzer,
Multimetaal en ijzer

Voor klantgerichte oplossingen op maat

Multimetaal en ijzer



Multimetaal en ijzer



Exportverpakkingen

Of het gaat om transport overzee of over land, wij bieden u de perfecte producten om te verpakken. Naast de VCI-methode kunnen uw producten met droogmiddel, waardoor de luchtvochtigheid in de verpakking wordt verminderd, worden beschermd tegen corrosie. Omdat de capaciteit van de

droogmiddelzak beperkt is, moet het verpakte product met een waterdampdichte en gesealde barrière (B.v. ProfiTherm samengesteld aluminiumfolie) hermetisch worden verpakt. Om deze reden wordt het type verpakking ook wel klimaatverpakking genoemd.

Eenheden

Droogmiddel wordt berekend in eenheden (DME). Elke eenheid is die hoeveelheid droogmiddel die bij een temp. van 23 graden +/-2 °de volgende hoeveelheden waterdamp kan opnemen: minimaal 6.0 gram bij 40% relatieve vochtigheid.

Eenhedenberekening

Het aantal benodigde eenheden is te berekenen a.d.h.v. het volume van de verpakking, de werkelijke en de gewenste rel. vochtigheid, het barriermateriaal en het vochtgehalte van de toegevoegde hulpmiddelen (bijv. hout).

Voordelen

- Droogmiddelzakken hebben geen nadelige reactie op metalen
- de verpakte goederen kunnen door de ontvanger direct in gebruik genomen worden en hoeven niet te worden ontvet

Vulgewicht van droogmiddelzakken (circa)

Eenheden	1/6	1/3	1/2	1	2	4	8	16	32
Max. vulgewicht in g	6	13	19	39	78	156	312	624	1.248

Technisch onderzoek en service

In samenwerking met het BFSV in Hamburg het instituut voor advies, onderzoek, syteemplanning, verpakkingontwikkeling en testen, kunnen wij u onafhankelijke analyses en service aanbieden.

Leveringsprogramma

Bescherming tegen vocht en water

- Aluminiumlaminaatfolie
- PE-folie volgens TL
- Valeron® speciale zeer sterke folie
- Droogmiddel
- Oliepapier
- Weefselversterkt kraft
- Schroefindicatoren
- Vochtigheidsindicatoren
- Paklijstbordjes
- Absorptievlies
- VCI-corrosiewerende producten

Belading van containers en vrachtwagens

- Inka-pallets
- Kunststof pallets
- Anti-slipmatten
- Stuwkussens
- Hoekbescherming
- Containerzegels
- Sjorbanden
- ProfiStretch-folie
- Houten opzetranden

Mechanische bescherming

- ProfiFlex-lamellenverpakking
- Kunststofplaten
- Beschermnetten
- 3-laags golfkarton
- Schokindicatoren
- Hoekprofielen
- Vouwkisten
- Platen van honingraatkarton

BRANOrost® R corrosiewerend papier



Productomschrijving en toepassing

Het actief corrosiewerende papier voor bescherming van staal, ijzer, gietijzer, chroom, tin en aluminium BRANOrost® R, voorzien van eenzijdig blauwe standaardbedrukking, op koker met binnendiameter van 70 mm.

Eigenschappen

- langdurig werkende bestanddelen
- tweezijdig werkzaam bij soorten zonder PE-laag
- niet schadelijk voor de gezondheid voldoet aan de norm TRGS 615

BRANOrost® U corrosiewerend papier



Productomschrijving en toepassing

De multimetaal-kwaliteit voor bescherming van staal, chroom, koper, messing, zink, aluminium en brons BRANOrost® U, voorzien van eenzijdig blauwe standaardbedrukking, op koker met een binnendiameter van 70 mm.

Eigenschappen

- langdurig werkende bestanddelen
- tweezijdig werkzaam bij soorten zonder PE-laag
- niet schadelijk voor de gezondheid voldoet aan de norm TRGS 615

Uitvoering R

Artikel nr.	Kwaliteit	Uitvoering	g/m ²	Breedte in mm	Gewicht in kg	Eenheid in rol	rol/pall.
0220050	R5	glad	55	1.000	50	1	10
0220505	R7	glad	75	1.000	50	1	10
0220450	PR7	eenzijdig PE-gecoat	95	1.000	50	1	10
0220043	KR11	gecrêpt	135	1.000	50	1	4
0226850	PKR18	gecrêpt en eenzijdig PE-gecoat	180	1.000	50	1	5

Meer mogelijkheden op aanvraag (bijv. vlakke zakken, formaten). Individuele klantbedrukking mogelijk.

Uitvoering U

Artikel nr.	Kwaliteit	Uitvoering	g/m ²	Breedte in mm	Gewicht in kg	Eenheid in rol	rol/pall.
0223839	U7	glad	75	1.000	50	1	10
0223880	KU11	gecrêpt	135	1.000	50	1	5
0223948	PU7	eenzijdig PE-gecoat	90	1.000	50	1	10



Ferrogard® corrosiewerend papier

Productomschrijving en toepassing

Het voordelige corrosiewerende papier voor bescherming van ijzer en staal FERROGARD®, eenzijdig voorzien van blauwe standaardbedrukking, op koker met een binnendiam. van 70 mm, rol afzonderlijk verpakt op pallet.

Eigenschappen

- goede werking op zowel contactbasis als op afstand
- oliën of invetten niet nodig
- ideaal voor eenvoudige corrosiewerende toepassingen
- niet schadelijk voor de gezondheid, voldoet aan de norm TRGS 615



Artikel nr.	Kwaliteit	Uitvoering	g/m ²	Breedte in mm	Gewicht in kg	Eenheid in rol	rol/pall.
0219254	FG 50	glad	58	1.000	50	1	10
0219255	FG 70	glad	78	1.000	50	1	10
0219256	FG 65 P	eenzijdig PE-gecoat	72	1.000	50	1	10
0219257	FG 110 K	gecrêpt	120	1.000	50	1	4
0219258	FG 160 KP	gecrêpt en eenzijdig PE-gecoat	164	1.000	50	1	5



MULTIGUARD® corrosiewerend papier

Productomschrijving en toepassing

Het voordelige multimetaal anti-corrosiepapier ter bescherming van staal, chroom, koper, messing, zink, zuiver aluminium en brons. MULTIGUARDR, met eenzijdig blauwe standaard bedrukking, 70 mm hulsdiameter, rollen per stuk verpakt op Euro-pallet.

Eigenschappen

- niet gevaarlijk voor gezondheid, volgens TRGS-Norm 6 15
- ideaal voor eenvoudige toepassingen van corrosiebescherming
- olie of invetten niet nodig
- goede werking op contact en op afstand

Artikel nr.	Kwaliteit	Uitvoering	g/m ²	Breedte in mm	Gewicht in kg	Eenheid in rol	rol/pall.
0219623	MG 50	glad	58	1.000	50	1	4
0219309	MG 70	glad	78	1.000	50	1	10
0219543	MG 90 P	eenzijdig PE-gecoat	90	1.000	50	1	10
0219573	MG 110 K	gecrêpt	120	1.000	50	1	4

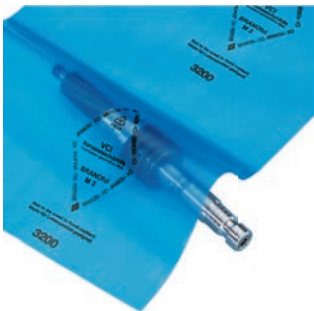

BRANOFOL® corrosiewerende vlakke folie

Productomschrijving en toepassing

VCI-multimetaalfolie BRANOFOL® M3 met zwarte standaardbedrukking voor optimale corrosiebescherming, blauw, transparant.

Eigenschappen

- corrosiebescherming en transportzekerheid in één
- multi-metaalfolie met extreme rek
- niet schadelijk voor de gezondheid
- werkt ook op afstand

Bijpassend:



VCI-waarschuwingstape

Bijpassend:



VCI-chips

Artikel nr.	Dikte in µ	Breedte in mm	Lengte in str. mtrs.	Eenheid in rol	rol/pall.
0227186	100	1.500	500	1	9
0227785	100	4.000	50	1	20
0227331	150	6.000	50	1	20



BRANOfol® corrosiewerende krimpfolie SXS

Productomschrijving en toepassing

De extra sterke VCI-corrosiewerende folie BRANOfol® M3, krimpfolie extra sterk, 200 · dik, rollen à 50 str.m.

Eigenschappen

- krimpfolie
- corrosiebescherming en transportzekerheid in één
- beschermt gelijktijdig tegen vocht
- niet schadelijk voor de gezondheid – voldoet aan de Norm TRGS. 615
- scheurvaste kwaliteit

Bijpassend:



VCI-chips

Bijpassend:



VCI-waarschuwings tape

Artikel nr.	Dikte in μ	Breedte in mm	Lengte in str. mtrs.	Eenheid in rol	rol/pall.
0228351	200	3.000	50	1	5
0228338	200	4.000	50	1	10
0227922	200	6.000	50	1	10



BRANOfol® vlakke zakken van corrosiewerende folie

Productomschrijving en toepassing

Het standaardprogramma vlakke zakken met corrosiebescherming BRANOfol® M3, blauw-transparant met zwarte standaardbedrukking.

Eigenschappen

- sterke kwaliteit, sealbaar
- eenvoudig in gebruik
- niet schadelijk voor de gezondheid
- voldoet aan de FDA en de TRGS 615 norm

Artikel nr.	Dikte in μ	Breedte in mm	Lengte in mm	Eenheid in rol	Aantal p/pallet
0228295	80	150	200	1.000	30.000
0228501	80	200	300	1.000	5.000
0228792	80	300	400	500	10.000



BRANOstretch® corrosiewerende stretchfolie

Productomschrijving en toepassing

De blauw-transparante folie BRANOstretch® M5 is de optimale fixering van uw lading met actieve corrosiebescherming.

Eigenschappen

- corrosiebescherming en fixering van de lading in één
- voor het wikkelen en bundelen van pallets, coils, profielen en buizen
- extreem elastische multimetalaal-folie
- niet schadelijk voor de gezondheid
- buitenzijde klevend, binnenzijde glad

Artikel nr.	Dikte in μ	Breedte in mm	Lengte in str. mtrs.	Huls in cm	Gewicht in kg	Eenheid in rol	rol/pall.
0231257	30	500	1.200	7,6	18	1	30
0231258	30	500	230	5	3,5	6	198



BRANOfol® corrosiewerende luchtkussenfolie

Productomschrijving en toepassing

De blauw transparante bufferende luchtkussenfolie met veilige corrosiebescherming.

Eigenschappen

- buffermateriaal en corrosiebescherming in één
- sealbaar, eenzijdig werkzaam
- niet schadelijk voor de gezondheid
- 80 μ 2-laags, 180 μ 3-laags
- noppendiameter 10 mm

Artikel nr.	Kwaliteit	Dikte in μ	Breedte in mm	Lengte in str. mtrs.	Eenheid in rol.
0232493	LPM 6	80	1.500	100	1
0231256	LPM 6	180	1.500	100	1



BRANOfol® corosiewerende gripzakken

Productomschrijving en toepassing

De blauw transparante hersluitbare zak voor de bescherming van corrosiegevoelige kleine onderdelen.

Eigenschappen

- hersluitbare zak
- corrosiebescherming en verpakking in één
- niet schadelijk voor de gezondheid
- eenvoudig in gebruik

Artikel nr.	Dikte in μ	Breedte in mm	Lengte in mm	Eenheid	Aantal p/pallet
0228962	80	100	150	1.000	10.000
0228963	80	150	200	1.000	10.000
0228964	80	200	300	1.000	5.000
0229234	80	300	400	500	5.000



BRANOfol® corosiewerende harmonicahoezen

Productomschrijving en toepassing

De BRANOfol® M3-XS folie met hoge doorsteekweerstand, hoezen met corrosiebescherming, ideaal als inzet voor gitterboxen.

Eigenschappen

- beschermt ook op afstand
- ook in XS extra sterke kwaliteit folie
- niet schadelijk voor de gezondheid
- voldoet aan de FDA en de TRGS 615 norm
- blauw transparant

Artikel nr.	Dikte in μ	Breedte / zijvouw in mm	Lengte in mm	Eenheid	Aantal p/pallet
0227624	80	1.250/850	1.050	100	1.200
0227253	80	1.250/850	1.400	50	1.000
0226992	100	1.250/850	1.800	100	600



BRANOfol® corrosiewerende harmonicazakken

Productomschrijving en toepassing

De harmonicazakken BRANOfol® M3 zijn de passende binnenverpakking voor KLT-containers

Eigenschappen

- optimale corrosiebescherming en eenvoudig in gebruik
- scheurvaste kwaliteit folie
- niet schadelijk voor de gezondheid
- voldoet aan de FDE en de TRGS 615 norm

Artikel nr.	Dikte in µ	Geschikt voor KLT	Breedte /zijkouw in mm	Lengte in mm	Eenheid	Aantal p/pallet
0232166	80	3214	300/200	500	500	10.000
0228371	80	4314	430/320	500	250	5.000
0228933	80	4321	430/320	600	250	5.000
0231764	80	4280 (L)	430/320	700	250	5.000
0230754	80	6414	630/420	600	200	4.800
0228934	80	6421	630/420	650	200	4.800
0230755	80	6280 (L)	630/420	800	200	4.800

BRANOtect® corrosiewerende olie

Productomschrijving en toepassing

De waterverdringende corrosiewerende olie met uitstekende hechting aan metaaloppervlakken.

Eigenschappen

- dunne, intensief werkende film
- smeert alle beweegbare metaaloppervlakken
- kruipt in spleten, kieren en openingen
- overeenkomstig gevarenklasse AIII



Bijpassend:



Aluminiumlaminatfolie

Bijpassend:



Zakjes droogmiddel

Artikel nr.	Type	Inhoud in ltr.	Eenheid	Aantal p/pallet
0225300	sputbus	0,4	24	360
0225021	kannen	10	1	-
0225022	kannen	20	1	-
0225023	kannen	50	1	-
0225024	kannen	200	1	-



Bijpassend:

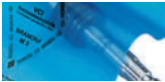

BRANOfol®
vlakke folie

Bijpassend:



BRANOfol®
krimpfolie SXS

R-Chips

Artikel nr.	Beschermvolume in ltr	Breedte in mm	Lengte in mm	Eenheid	Aantal p/pallet
0227123	0,1	10	10	1.000	33.000
0227121	0,2	15	15	1.000	33.000
0227384	1	30	30	500	46.000
0227250	2	43	43	500	15.000
0227377	2,5	50	50	500	15.000
0227103	5	71	71	200	6.000

U-Chips

Artikel nr.	Beschermvolume in ltr	Breedte in mm	Lengte in mm	Eenheid	Aantal p/pallet
0227675	0,1	10	10	1.000	33.000
0230147	0,2	15	15	1.000	33.000
0228510	1	30	30	500	46.000
0230063	2	43	43	500	15.000
0228204	2,5	50	50	200	15.000
0228462	5	71	71	200	6.000

BRANOrost®-Chips corrosiebescherming- als toevoeging met actieve bestanddelen

Productomschrijving en toepassing

Het met VCI-geïmpregneerde cellulose-karton voor landurige bescherming tegen corrosie.

R-chips zijn geschikt voor bescherming van

- staal
- ijzer
- gietijzer
- chroom
- tin
- aluminium

U-chips zijn geschikt voor bescherming van

- staal
- chroom
- koper
- messing
- zink
- aluminium
- brons

Eigenschappen

- milieuvriendelijke corrosiebescherming zonder vet en olie
- metalen delen zijn direct inzetbaar
- zeer veel tijdsbesparing
- eenvoudige recycling
- lage eisen aan de omverpakking
- TRGS 615 conform
- niet gevaarlijk voor de gezondheid

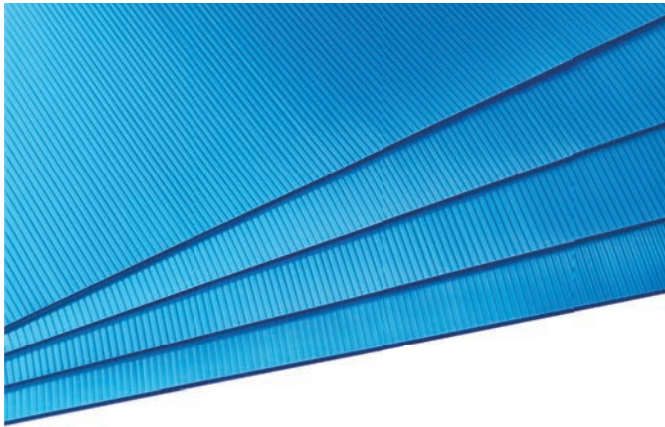
NIEUW

BranoWave corrosiebescherming- kunststof golfmateriaal

Productomschrijving en toepassing

De lichte kunststofplaat met actieve VCI-corrosiebescherming.

Eigenschappen

- optimale corrosiebescherming en eenvoudig in gebruik
- extreem stabiel, scheur- stoot-, slijt- en breukvast
- voor het bekleden van gitterboxen
- waterdicht afdek materiaal
- tussenlegvel in gitterboxen als vakverdeling en voor pallets

Artikel nr.	g/m ²	Dikte in mm	Breedte in cm	Lengte in cm	Eenheid	Aantal p/pallet
023156	450	3	78	118	300	300



VCI waarschuwingstape

Productomschrijving en toepassing

Kleefband met waarschuwingstekst voor VCI-verpakkingen in 5 talen.

Eigenschappen

- in 5 talen: Duits, Engels, Chinees, Frans, Italiaans

Waarschuwing

- Corrosiebeschermd door VCI
- Verpakking niet beschadigen
- Alleen openen bij gebruik



Artikel nr.	Breedte in mm	Lengte in m	Aantal p/ds
0227770	50	66	36
0380128	75	66	24

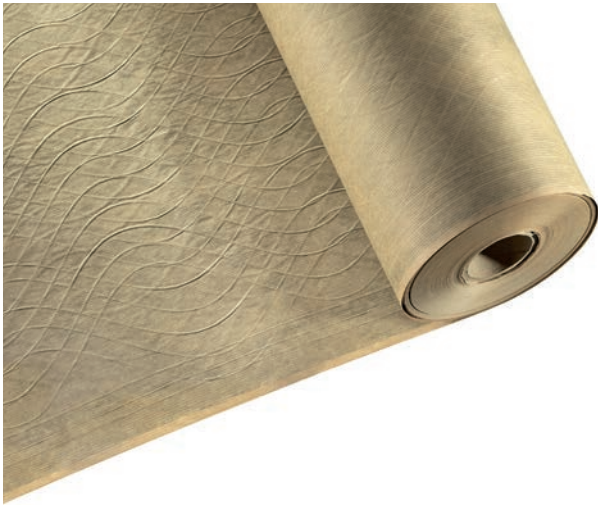

Weefselversterkt kraftpapier, waterdicht

Productomschrijving en toepassing

Het beproefde scheurvaste en waterdichte versterkt bitumenpapier voor exportverpakking.

Eigenschappen

- met bitumen en draadversterking
- extra sterke, scheurvaste exportkwaliteit
- ideaal voor het bekleden van kisten

Artikel nr.	g/m ²	Breedte in cm	Lengte in str. mtrs.	Huls in cm	Aantal p/ds	rol/pall.
0188423	160	100	100	5	1	33
0188426	160	125	100	5	1	33
0188430	160	150	100	5	1	33



Oliepapier

Productomschrijving en toepassing

Het bruine oliepapier is ideaal ter bescherming van vochtgevoelige producten.

Eigenschappen

- hoogwaardig in paraffine gedrenkt kraftpapier
- uitstekende bescherming tegen vocht
- ideaal voor het inpakken van metalen delen

Artikel nr.	g/m ²	Breedte in cm	Lengte in str. mtrs.	Aantal p/ds	rol/pall.
0200000	60	100	100	5	100



PE gecoat kraftpapier

Productomschrijving en toepassing

Het PE-gecoate kraftpapier voor bescherming tegen vocht, eenzijdig PE-gecoat kraftpapier, bruin.

Eigenschappen

- extra soepel exportpapier
- alternatief voor bitumen- en oliepapier
- milieuvriendelijk
- geschikt voor het verpakken van geöliede metalen delen

Artikel nr.	g/m ²	Breedte in cm	Lengte in str. mtrs.	Huls in cm	Gewicht in kg	Aantal p/ds	rol/pall.
0150751	40+12	100	200	5	11	1	50
0151082	70+23	100	250	7	23	1	25



Gecrêpt papier met PE-laag

Productomschrijving en toepassing

De allrounder met aan één zijde PE-laag voor de exportverpakking.

Eigenschappen

- sterk PE-gecoat export crêpe-papier
- technisch chloor- en zuurvrij
- ideaal voor het inpakken van stalen platen en rollen
- 30 gr./m² PE coating

Artikel nr.	g/m ²	Breedte in cm	Diameter in cm	Huls in cm	Aantal p/ds	rol/pall.
0129964	150	100	40	7	1	6
0129965	150	125	40	7	1	6
0129966	150	150	40	7	1	6



Aluminiumlaminaatfolie

Productomschrijving en toepassing

Het barriermateriaal met uitstekende waterdampdichtheid, in dozen.

Eigenschappen

- sealbaar, laat geen licht door
- vet,- gas,- en waterdampdicht
- voldoet aan de normen DIN 55531, TL 8135-0003-1 en MIL-PRF-131 K, Klasse 1

Bijpassend:



Handsealtang,
Art.-Nr.: 0389646+0389658

Artikel nr.	Breedte in mm	Lengte in str. mtrs.	Aantal p/ds	rol/pall.
0170421	1.000	100	1	35
0170441	1.250	100	1	35
0170461	1.500	100	1	35

Andere uitvoeringen, bijv. zakken en hoezen op aanvraag.

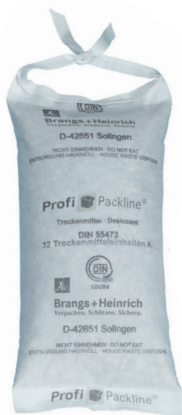

Reg.-Nr- 5B004

Zakjes droogmiddel

Productomschrijving en toepassing

Beschermt producten tijdens vervoer en opslag tegen condens en binnen een klimaatpakket tegen corrosie. Droogmiddelzakken volgens DIN 55473, type B = stofdicht vanaf 8 DIN met ophangsnoer. Verpakt in PE zakken.

- zeer grote vochtopname
- volgens DIN 55473/DIN Certco
- optimale werking in combinatie met alulaminaat

Artikel nr.	Eenheden	Eenheid	Aantal p/pallet
0385428	1/6 DIN	1.350	36.450
0385429	1/3 DIN	800	21.600
0385430	1/2 DIN	720	19.440
0385403	1 DIN	400	10.800
0385404	2 DIN	240	6.480
0385405	4 DIN	120	3.240
0385406	8 DIN	60	1.620
0385407	16 DIN	30	810
0385422	16 DIN*	750	750
0385408	32 DIN	18	486
0385409	32 DIN*	420	420

* Verpakt in containerdoos

Valéron® Folie uitzonderlijk sterk



Productomschrijving en toepassing

De extreem scheurvaste speciale folie voor de exportverpakking, 100 µ, wit, UV-bestendig.

Eigenschappen

- folie, bestaande uit meerdere lagen kruislings gelamineerd, met extreem goede mechanische eigenschappen
- geringe waterdampdoorlaatbaarheid minder droogmiddel nodig
- licht ondoorlatende beschermende verpakking voor opslag in de buitenlucht

Bijbehorend alternatief:



Bandweefsel op aanvraag

Artikel nr.	Dikte in µ	Breedte in mm	Lengte in str. mtrs.	Kleur	Aantal p/ds	rol/pall.
0164513	100	3.020	300	wit	1	6
0164500	100	3.920	300	wit	1	6



Profi Packline®



Platen van kunststof golfmateriaal

Productomschrijving en toepassing

De zwarte plaat van kunststof golfkarton voor exportverpakking van PP.

Eigenschappen

- waterdicht en vochtbestendig
- op verzoek UV-stabiele uitvoering mogelijk
- recyclebaar
- verschillende kleuren beschikbaar
- ook verkrijgbaar in rollen
- licht



Bijpassend:



PP-noppenplaten op aanvraag

Artikel nr.	Dikte in mm	g/m ²	Breedte in mm	Lengte in mm	Kleur	Eenheid	Aantal p/pallet
0263756	2	280	4.000	2.000	zwart	300	300
0264572	2	280	1.180	780	zwart	900	900

Andere uitvoeringen zoals vakverdeling of gestante vormen, in verschillende diktes en kleuren op aanvraag.

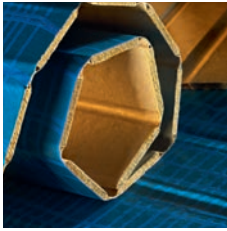
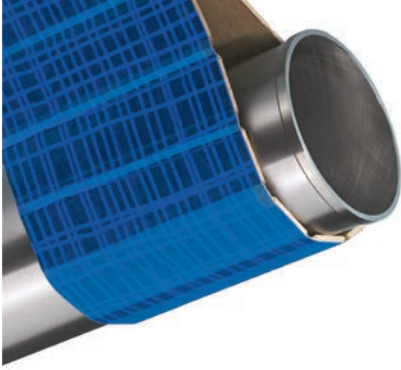

Lamellenverpakking

Productomschrijving en toepassing

Lamellenverpakking van hardboard voor bescherming van coils, stalen platen, buizen, profielen en walsen, buitenzijde blauw, weefselversterkt PE, binnenzijde bruin, zig-zag gevouwen. Leverbaar in breedte 100 tot 6.400 mm.

Eigenschappen

- bestand tegen grote druk
- de ideale exportverpakking, die extra verpakkingsmateriaal overbodig maakt
- UV-stabiel en bestand tegen zeewater

Type	Dikte in mm	Lengte in str. mtrs.	Gewicht in kg/m ²
35	3,5	155	2,8
40	4,0	155	3,2
50	5,0	114	4,0

Alternatief ook leverbaar in isolatiestroken dikte 8-10 mm.

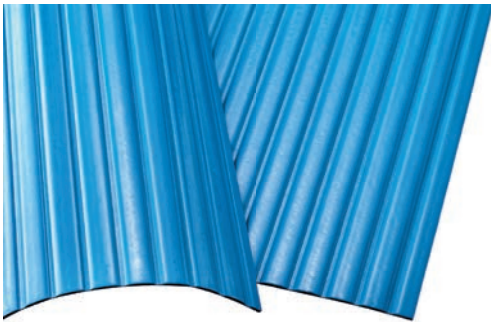

Lamellenverpakking

Productomschrijving en toepassing

Sterke en flexibele bescherming rondom breedten van 300 - 3000mm.

Eigenschappen

- waterafstotend
- olie-afstotend
- weerbestendig
- zeer goede absorptie van stoot-en drukbelastingen
- ideaal als beschermende verpakking voor de staal- en kabelindustrie

Type	Dikte in mm	Lengte in str. mtrs.	Gewicht in kg/m ²
30	3	100	1,2

Overige diktes op aanvraag.

NIEUW

Bijpassend:

Vulapparaat
 Art.-Nr.: 0396570

Stuwkussens van kunststofweefsel

Productomschrijving en toepassing

De stuwkussens voor het stabiliseren van uw goederen in containers en vrachtwagens; stuwzakken van PP-weefsel, aanbevolen spanning voor toepassing: 5 kPa/0,05 bar, maximale spanning: 20 kPa/0,2 bar.

Eigenschappen

- ideale opvulling van holle ruimten tussen lading en containerwanden
- met Venturi-ventiel voor het snel vullen

Artikel nr.	Breedte in mm	Lengte in mm	Eenheid	Aantal p/pallet
0290935	600	900	580	580
0290936	600	1.200	510	510
0290937	900	900	400	400
0290938	900	1.200	330	330
0290939	900	1.500	310	310
0290940	900	1.800	300	300
0290941	900	2.250	250	250
0290942	900	2.400	240	240
0290943	1.200	1.200	220	220
0290944	1.200	1.800	180	180
0290945	1.200	2.250	175	175
0290946	1.200	2.400	175	175



Stuwzakken papier

Productomschrijving en toepassing

De stuwkussens voor het stabiliseren van uw goederen in containers en vrachtwagens; 2-laags kraftpapier, liner van PE, aanbevolen spanning voor toepassing: 5 kPa/0,05 bar, maximale spanning: 20 kPa/0,2 bar.

Eigenschappen

- ideale opvulling van holle ruimten tussen lading en containerwanden
- met Venturi-ventiel voor snelle vulling

Bijpassend:

Vulapparaat
 Art.-Nr.: 0396570

Artikel nr.	Breedte in mm	Lengte in mm	Eenheid	Aantal p/pallet
0290947	900	1.200	240	240
0290948	900	1.500	235	235
0290949	900	1.800	200	200
0291049	900	2.250	175	175
0291050	1.200	1.800	140	140
0291051	1.200	2.250	130	130

Anti - slipmatten



Productomschrijving en toepassing

De beproefde anti-slipmat voor optimale veiligheid van uw lading tijdens transport. Anti-slipmat van PUR-gebonden rubbergranulaat, 8 mm dik, grijs/zwart.

Eigenschappen

- economische en optimale stabilisering van uw lading
- stroeve onderlegmat (VDI 2700/glijvermogen > 0,60 μ)
- minimale fixering van goederen tijdens transport
- lengte kan naar wens afgesneden worden

Artikel nr.	Dikte in mm	Breedte in mm	Lengte in str. mtrs.	Eenheid	Rll./Pal.
0391807	8	250	5	75	75

Andere uitvoering en afmetingen op aanvraag.

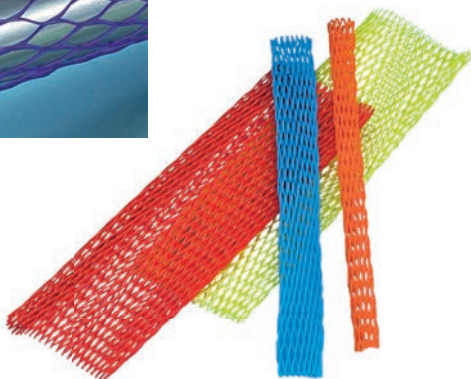
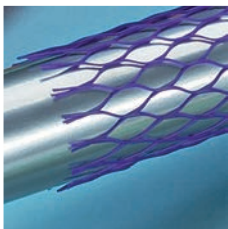

PE-beschermnetten

Productomschrijving en toepassing

Perfekte oppervlaktebescherming door kunststof beschermnet. Deze uit PE geëxtrudeerde beschermnetten zijn zeer flexibel en passen zich optimaal aan uw product aan. Hierdoor beschermt het de oppervlakken van producten die elkaar raken.

Eigenschappen

- ideaal voor machine-onderdelen, glaswerk etc.
- eenvoudig aan te brengen, eenvoudig te verwijderen
- geleverd in praktische dispenserdoos

Artikel nr.	Diameter in mm	Lengte in str. mtrs.	Kleur	Eenheid	str. m./Pal.
0186826	10-20	400	oranje	1	8.000
0186827	15-25	300	blauw	1	6.000
0186828	25-50	200	geel	1	4.000
0186829	50-100	100	rood	1	2.000
0186831	100-200	50	groen	1	500



Schokindicatoren

Productomschrijving en toepassing

Schokindicator Shockwatch voor schokgevoelige goederen.

Eigenschappen

- bestaat uit een label en waarschuwingsetiket
- niet herinstelbaar
- veilig tegen manipulatie door opeenvolgende serienummers
- individuele oplossing voor elk gewicht en volume



Bijpassend:



Vochtigheidsindicator
op aanvraag

Bijpassend:



Kantelindicatoren
op aanvraag

Gewicht in kg	0,001 - 0,030 cbm	0,031 - 0,135 cbm	0,136 - 0,400 cbm	0,401 - 1,350 cbm	1,351 + cbm
0-5	groen	groen	oranje	oranje	rood
6-12	groen	oranje	oranje	rood	rood
13-23	oranje	oranje	rood	rood	blauw-lila
24-45	oranje	rood	rood	blauw-lila	blauw-lila
46-112	rood	rood	blauw-lila	blauw-lila	geel
113-450	rood	blauw-lila	blauw-lila	geel	geel
451-650	blauw-lila	blauw-lila	geel	geel	grijs
>650	geel	geel	grijs	grijs	grijs

Artikel nr.	Kleur	Gevoeligheid in g/ms	Eenheid
0394771	blauw	10/50	50
0394772	grijs	15/50	50
0394773	geel	25/50	50
0394774	blauw-lila	37/50	50
0394775	rood	50/50	50
0394776	oranje	75/50	50
0394777	groen	100/50	50

Veiligheids-verzegelband



Productomschrijving en toepassing

Het kleefband dat beschermt tegen manipulatie en diefstal met rode opdruk "security tape". Bij opening wordt de tekst "open void" zichtbaar.

Eigenschappen

- met gekleurde opdruk tegen manipulatie
- basismateriaal van hoogscheurvaste PET-folie
- geschikt voor papier en golfkarton

Artikel nr.	Breedte in mm	Lengte in str. mtrs.	Kleur	Bedrukking	Eenheid	Aantal p/pallet
0382991	48	50	rood	open void	48	1.728



Stapel beschermingsdriehoek

Productomschrijving en toepassing

Voor een veilige waarschuwing tegen het op elkaar stapelen van pallets. 1 gestanst vel = drie stapelbeschermingsdriehoeken.

Eigenschappen

- zelfklevend voor fixering
- uitgestante gaten voor het fixeren d.m.v. omsnoeringsband
- goed zichtbaar



Artikel nr.	Kwaliteit	Breedte in mm	Lengte in mm	Hoogte in mm	Eenheid	Aantal p/pallet
0267553	1.30 B	100	200	100	75	7.200



Palletcontainers met autolock-bodem

Productomschrijving en toepassing

De palletcontainer met autolock-bodem is snel en eenvoudig door één persoon op te zetten. Het omslachtige dichttapien van de bodemkleppen vervalt.

Eigenschappen

- snel door één persoon op te zetten
- bodem en romp zijn uit één vel vervaardigd
- veel soorten leverbaar: BC-golf tot CAA 3-golven
- uiterst stabiele bodemconstructie
- geringe proceskosten
- afzonderlijk bedrukbaar



Artikel nr.	Kwaliteit	Lengte binnenmaat in mm	Breedte binnenmaat in mm	Hoogte binnenmaat in mm	Vouwbaar bij mm	Eenheid	Aantal p/pallet
04812718	2.4 BC	1.186	786	1.065	540	110	110
0420039*	1.20 B	-	-	-	-	5	240

* Stulpdeksel passend op palletcontainer. Andere afmetingen en kwaliteiten op aanvraag.



Expeditie-containers

Productomschrijving en toepassing

Standaard-palletbox, kwaliteit 2- en 3 golven.

Eigenschappen

- passend op Europallets
- stevige kwaliteiten
- Fefco 0201 met laadklep

Bijpassend:



INKA-pallets

Artikel nr.	Kwaliteit	Lengte binnenmaat in mm	Breedte binnenmaat in mm	Hoogte binnenmaat in mm	Vouwbaar bij mm	Inhoud in ltr.	Gewicht in kg	Eenheid	Aantal p/pallet
0429530	2.4 BC	780	580	900	387	407	3,0	5	120
0429510	2.4 BC	1.180	780	550	-	506	3,9	5	120
0420036	2.4 BC	1.180	780	765	372	704	4,5	5	120
0429500	2.4 BC	1.180	780	1.065	427	980	5,4	5	120
0429410	2.91 ACA	1.170	770	550	-	495	7,2	5	60
0420029	2.91 ACA	1.170	770	770	-	694	8,4	5	60
0420034	2.91 ACA	1.170	770	870	372	784	8,9	5	60
0420040	2.91 ACA	1.170	770	980	427	883	9,5	5	60



Multi-Palettenboxen

Productomschrijving en toepassing

De vouwbare palletbox met geïntegreerde houten pallet. Eenwegpallet met IPPC stempel, vouwkist uit C-golf, ring uit CAA-golf, plaat uit BC-golf.

Eigenschappen

- eenwegpallet met IPPC stempel
- eenvoudige handling
- voorgesmonteerd op pallet
- ruimtebesparende aanlevering
- optimale grootte voor containerverzending*



Artikel nr.	Lengte binnenmaat in mm	Breedte binnenmaat in mm	Hoogte binnenmaat in mm	Lengte buitenmaat in mm	Breedte buitenmaat in mm	Hoogte buitenmaat in mm	Vouwbaar bij mm	Eenheid	Aantal p/pallet
0491757*	1.070	680	690	1.130	750	830	-	10	10
0491758	1.150	736	660	1.200	800	800	380	10	10



Herbruikbare vouwcontainer

Productomschrijving en toepassing

De innovatieve herbruikbare vouwcontainer voor vele toepassingen. Herbruikbare vouwcontainer, 3-delig, bestaande uit: PP-kunststof ring - 3.000 gr./m² - grijs, met losse klep, bodem en deksel van PC-regeneraat, zwart, Europallet-formaat.

Eigenschappen

- enorme volumereductie bij gedemonteerde stapeling (tot 80%)
- kostenbesparing door meervoudig gebruik
- ideale UV- en vochtbestendigheid
- zeer licht en robuust, past op iedere Europallet, stapelbaar



Artikel nr.	Lengte in mm	Breedte in mm	Hoogte in mm	Lengte vulklep in mm	Breedte vulklep in mm	Eenheid	Aantal p/pallet
0264150	1.200	800	790	800	350	1	1

Klantbedrukking op aanvraag. Optioneel verkrijgbaar op kunststof pallet.

Triplex - vouwkisten

Productomschrijving en toepassing

De 3-delige vouwbare exportverpakking van berkentriplex 6 mm dik, 3-delig, bestaande uit bodem, deksel en wand.

Eigenschappen

- wereldwijd zonder speciale behandeling te gebruiken
- korte montagetijd door het eenvoudige sluitsysteem



Bijpassend:



Signeer-spray
Art.-Nr.: 0391699

Artikel nr.	Uitvoering	Lengte in mm	Breedte in mm	Hoogte in mm	Gewicht in kg	Eenheid
0391786	raamwerk + 2 deksel	1.180	780	500	18,6	1
0391787	raamwerk + 2 deksel	1.180	780	750	24,7	1
0391788	raamwerk + 2 deksel	1.180	780	1.000	26,1	1
0391790	passende klossen voor de bodem	1.180	780	75 x 100	4,1	1
0391789	raamwerk + 2 deksel	780	580	587	12,2	1
0391791	passende klossen voor de bodem	780	580	75 x 100	3,1	1

Andere uitvoering en afmetingen op aanvraag.

Houten opzetranden



Productomschrijving en toepassing

De flexibele en economische verpakingsoplossing voor transport. Opzetranden hout, 20 mm dik, met 4 scharnieren, IPPC-opdruk en passende deksel van 8 mm triplex.

Eigenschappen

- spaart magazijn- en transportkosten
- variabele hoogte in stappen van 200 mm
- meermalen te gebruiken en zeer economisch

Artikel nr.	Uitvoering	Breedte in mm	Lengte in mm	Hoogte in mm	Eenheid	Aantal p/pallet
0391793	randen	800	1.200	200	1	100
0391794	deksel	800	1.200	9	1	50



INKA - pallets

Productomschrijving en toepassing

De uitstekende exportpallets van geperst hout zijn in elkaar te stapelen.

Eigenschappen

- ruimtebesparend op te slaan
- geen IPPC-merk voor export noodzakelijk
- gegarandeerd vrij van micro-organismen (Sirex)
- zonder extra behandeling geschikt voor alle landen met IPPC-ISPM 15 invoerbepalingen



Artikel nr.	Uitvoering	Breedte in mm	Lengte in mm	Draagvermogen dynamisch in kg	Eenheid	Aantal p/pallet
0391430	1/2 Euro	600	800	500	120	120
0391290	Euro (F8 LF)	800	1.200	900	50	50
0391074	Industrie (F10-2)	1.000	1.200	900	50	50
0391446	Container (F11)	1.140	1.140	900	50	50
0391060	1/4 Euro	400	600	250	220	220
0393963	Container (F76S)	760	1.140	1.250	60	60

Andere afmetingen en belastbaarheid op aanvraag.



Kunststof pallets

Productomschrijving en toepassing

De stevige zwarte kunststof pallet voor export.

Eigenschappen

- afwasbaar, van 100% gerecyceld kunststof
- bestand tegen ongedierte
- van alle zijden toegankelijk, in elkaar te stapelen
- geschikt voor opslag in koel- en vriesruimten



Artikel nr.	Uitvoering	Breedte in mm	Lengte in mm	Draagvermogen dynamisch in kg	Draagvermogen statisch in kg	Gewicht in kg	Eenheid	Aantal p/pallet
0392247*	1/2 Euro	600	800	1.000	2.500	4,0	80	80
0392248*	Euro	800	1.200	900	2.700	6,0	60	60
0392249	Euro Hochregal	800	1.200	3.500	14.000	21,0	18	18
0392250*	Industrie	1.000	1.200	1.400	4.000	9,5	60	60

*Pallets niet geschikt voor hoge stelling.

Andere afmetingen en belastbaarheid op aanvraag.



Profi Packline®

Gitterboxbekleding

Productomschrijving en toepassing

De ideale herbruikbare oplossing voor alle standaard Gitterboxen 2 mm = 280 gr./m², zwart, neerklapbaar, met uitstansingen voor bevestiging, 2-delig.

Eigenschappen

- zeer eenvoudige handling
- meermalen inzetbaar
- neerklapbaar, met uitstansingen voor bevestiging

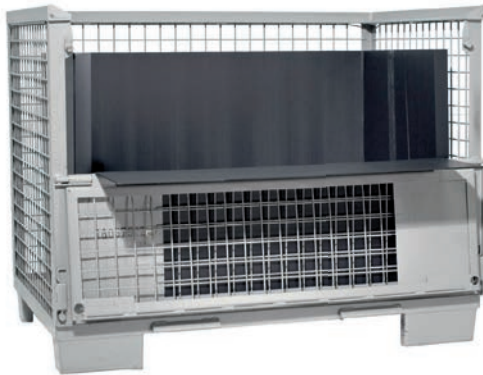

Bijpassend:



Kanaal-platen

Artikel nr.	g/m ²	Dikte in mm	Lengte in mm	Breedte in mm	Hoogte in mm	Eenheid	Aantal p/pallet
0264149	280	2	1.190	790	785	1	250



Ranpak

Machines en verpakkingssystemen

Stretchwikkel machines
Omsnoeringsapparaten en -machines
Dozensluitmachines
Opvulsystemen
Buffer systemen
Krimpmachines en -apparaten
Box on demand

Machines en verpakkingssystemen

Verpakkingssystemen om de holle ruimtes op te vullen en voor buffering / fixatie op basis van papier of folie ter bescherming van uw producten bij verzending. Handmatige of automatische omsnoeringssystemen voor het zekeren van de lading of sluiten van de verpakking, voor het bundelen van producten en voor het

bij elkaar houden van colli. Dozensluitmachines voor het met kleefband sluiten van dozen. Ook op het gebied van paktafel en snijsystemen kunnen wij voldoen aan al uw eisen en wensen.

Onze toegevoegde waarde en service

Verpakkingdeskundigen

Wij analyseren uw huidige verpakkingmethode. U ziet bijv. door een valtest precies hoeveel kracht wordt overgebracht door de verpakking op uw product. Wij geven alternatieven om bescherming te verbeteren en kosten te besparen.

Verpakkingsscholing

Met een opleiding van onze verpakkingdeskundigen zijn uw verpakkers in staat om tot 20% minder verpakkingmateriaal te verbruiken, zonder dat de kwaliteit van de verpakking daaronder lijdt.

Service en onderhoud

Indien nodig voeren wij als after-sales service onderhoud en reparaties uit of leveren wij reserve-apparaten zodat u probleemloos door kunt werken.

Integratievoorbeelden



Geïntegreerde toepassingen

We ontwikkelen samen met u verpakkingssystemen die te integreren zijn in uw huidige situatie.

Opvullen van holle ruimten Productkiezer

Hoe wordt verpakt?



Opvulling
Productkiezer

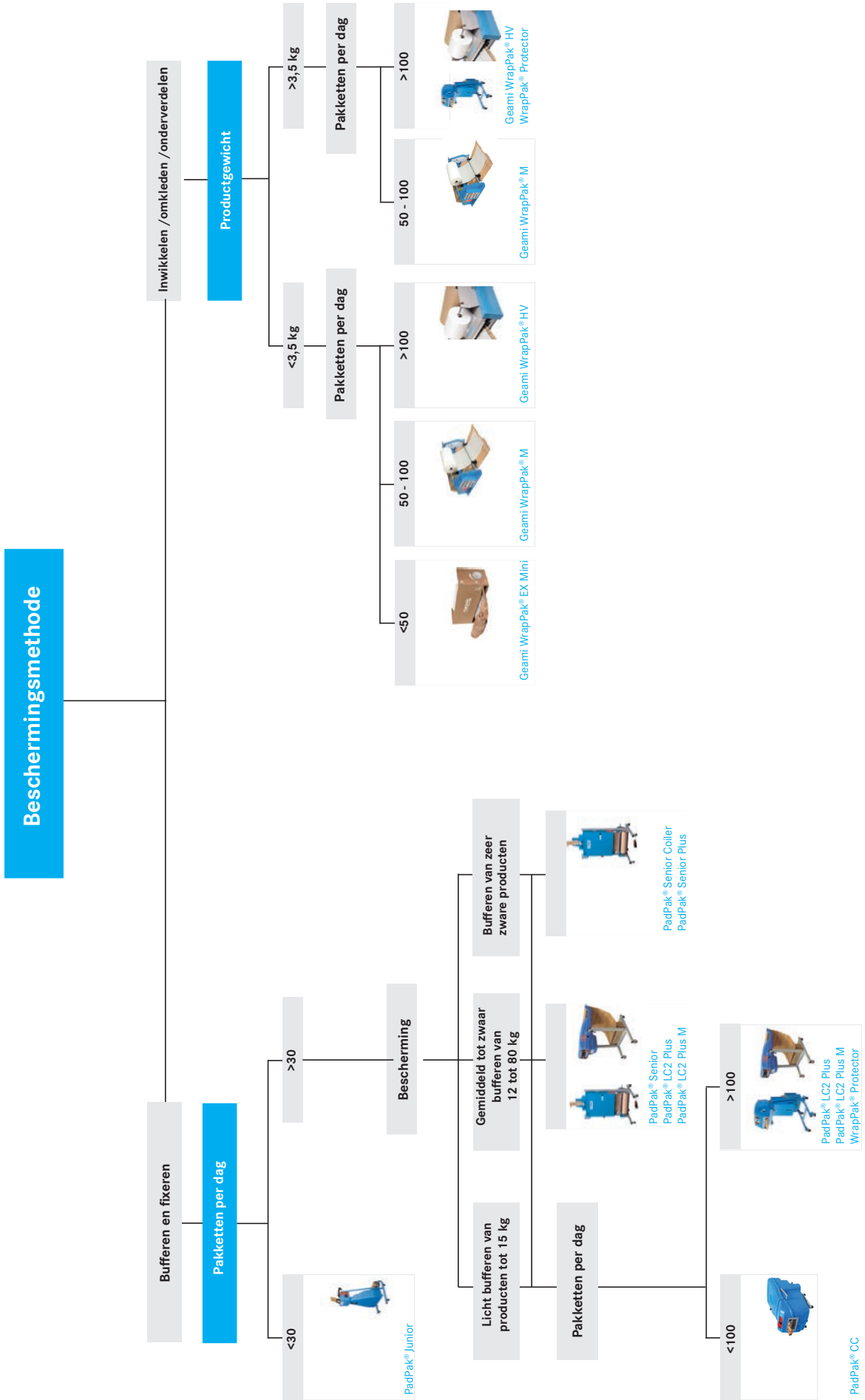

Dozensluitmachines

Uw toepassing

Door een paar vragen te beantwoorden, kunt u snel en gemakkelijk bepalen, welke dozensluitmachine voor uw toepassing het meest geschikt is. Of uw machine met een automatische of handmatige formaat- instelling uitgerust moet zijn, is af-

hankelijk van hoe vaak u van doosformat wisselt. Of u een machine voor standaardmaten of een speciale machine nodig heeft, wordt bepaald door de afmeting van de door u ingezette afmetingen van dozen.

Dozensluitmachines

Productzoeker

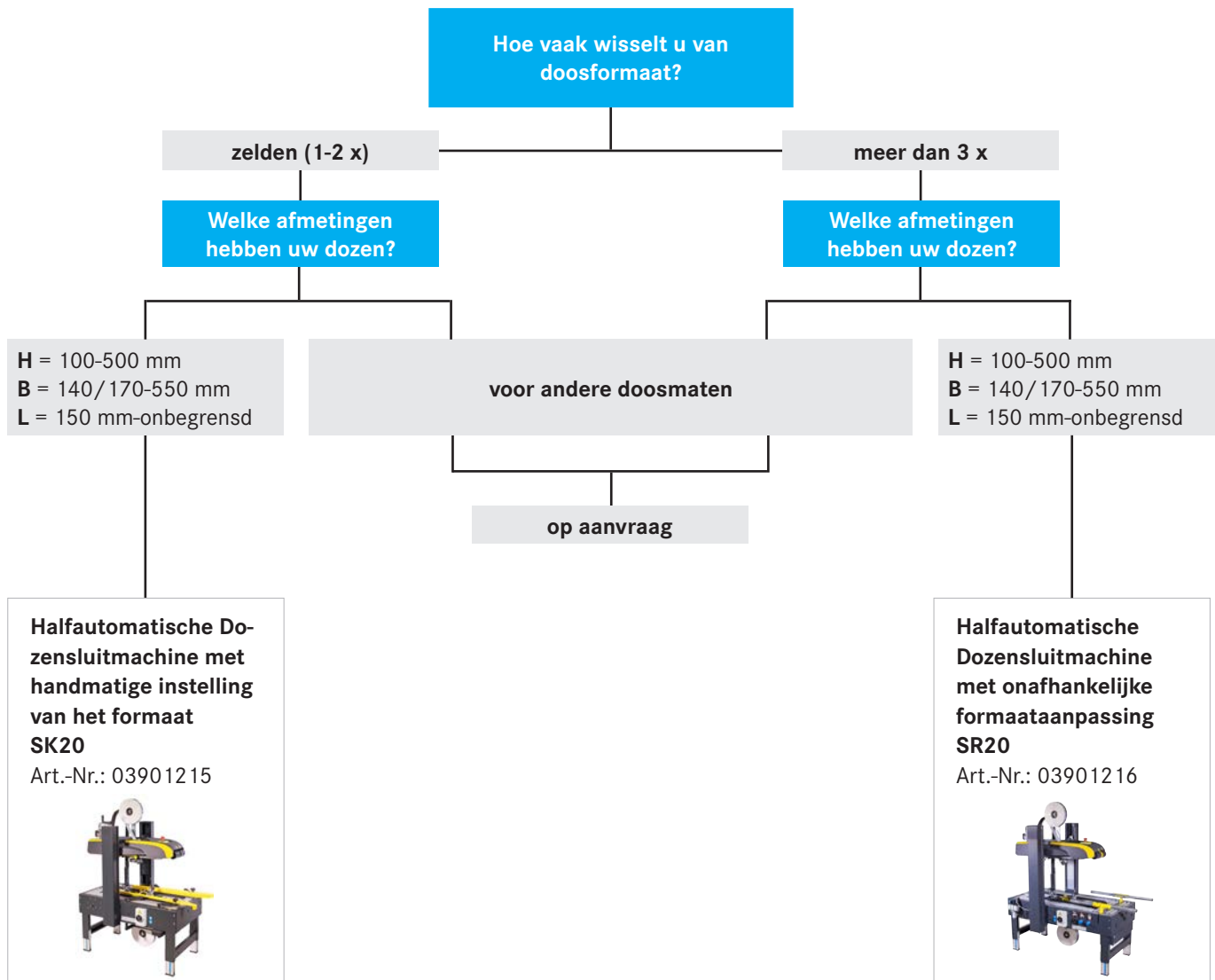

Opties















- alleen bodemsluiting
- met kleppeninvouw

Toebehoren

- Dozenfixatie
- Rollenvergrendeling
- Invoer- rollenbaan
- Invoer - platform
- Uitloop - rollenbaan (uittrekbaar mogelijk)
- Kleppenvouw- mechanisme

















Omsnoeringssystemen

Automaten

	tot 200 pakketten per dag	vanaf 200 pakketten per dag		vanaf 500 pakketten per dag	vanaf 800 pakketten per dag
Soort pakket					
Automaat	200 	MH1012 	EP569 	EP1013 	EP12 
Band	PP-omsnoeringsband 6-15,5 mm 	PP-omsnoeringsband 9-12 mm 	PP-omsnoeringsband 5, 6, 9 mm 	PP-omsnoeringsband 9-12 mm 	PP-omsnoeringsband 12 mm 

Omsnoeringssystemen

Handapparaten

	Lichte toepassing	Universele toepassing	Zware toepassing	
Soort pakket				Band
Handapparaat	STB 71 (manueel) 	STB 71 (manueel) 	STB 75 	(PP) + PET 
Handapparaat	STB 71 	STB 73 	STM 60 	Verpakkingsstaalband 
Handapparaat	GT-One 	GT-One 	voor Polyester-/Textielband 	Polyester-/Textielband op aanvraag 
Band	PP + (PET) 	PP + PET 	Keuze treksterkte omsnoeringsband (1,5 x Palletgewicht in kg /aantal omsnoeringen) + verlies sluiting in %	

Horizontaal 400 wikkelmachine



Bijpassend:



Automaten-
stretchfolie
pag. 89

Productomschrijving en toepassing

De handmatig te bedienen en universeel inzetbare wikkelmachine. De werkplek kan, afhankelijk van doel en product, aangepast worden. De speciale machine-opbouw zorgt voor een veilige werkomgeving op het gebied van inwikkelen. Hierdoor is de inzetbaarheid en het wikkelproces, ook bij kleine en korte producten eenvoudig en veilig te realiseren. Ook het via een potmeter instelbare aantal wikkelingen vergroot de mogelijke toepassingen van deze moderne en betrouwbare wikkelmachine.

Eigenschappen

- de wikkelkop kan op 3 verschillende hoogten worden gemonteerd
- voor producten met max. 400 mm dwarsdoorsnede
- wikkeling-aantal instelbaar van 32 tot 180 wentelingen/min. (0,5 bis 3,0 1/sec.)
- foliebreedte maximaal 80 mm, folierollen buiten-O maximaal 120 mm, huls-O = 38 mm

Specificatie

Electrische aansluiting: 230 V / Schuko / 0,55 kW

Artikel nr.	Lengte in mm	Breedte in mm	Hoogte in mm	Gewicht in kg
0388474	1.059	795	1.360 / 1.410 / 1.460	166

Basic Mobiele stretchrobot



Bijpassend:



Machinewikkelfolie
vanaf pag. 86

Productomschrijving en toepassing

De flexibele, snoerloze palletstretcher die zelfstandig uw pallets wikkel en stabiliseert.

Eigenschappen

- universeel inzetbaar op diverse inpakplaatsen
- stretcht variërende goederen - ook met grote afmetingen; besturing volgens een in hoogte verstelbaar aftastwiel
- accu-capaciteit tot 300 windingen
- 4 wikkelprogramma's: alleen spiraalwikkeling, kruiswikkeling en altijd met topvelplaatsing
- folietransport met mechanische rem incl. snelle ontgrendeling

Specificatie

- accu 2 x 12 V, 90 AH
- ingebouwd oplaadapparaat 100 - 240 V
- wikkelbereik: palletmaat + 1.150 mm aan alle zijden

Artikel nr.	Wikkelhoogte in mm	Afmeting machine			Gewicht in kg
		Lengte in mm	Breedte in mm	Hoogte in mm	
0388588	2.100	1.606	1.258	2.410	337

Stretchautomaat Basic



Productomschrijving en toepassing

De stretchautomaat Basic is de ideale pallet wikkelmachine. De palletwikkelmachine beschikt over 4 wikkelprogramma's. Kop- en voetwikkelingen kunnen afzonderlijk worden ingesteld.

Eigenschappen

- bedieningspaneel geïntegreerd in de zijkant van de kolom
- bediening d.m.v. tiptoetsen
- mechanische rem
- met 4 wikkelprogramma's
- met veiligheidsschakelaar
- soft start of soft stop via frequentieregelde aandrijving
- snelheid draaiplateau en snelheid foliewagen traploos regelbaar door frequentieomvormer
- kop- en voetwikkelingen kunnen afzonderlijk worden aangepast
- heftruck aan de vóór- en achterzijde
- maximale paltehoogte 2.100mm
- uitgevoerd met fotocel voor het aftasten van de paltehoogte

Optioneel:

- inbouw montageframe
- veiligheidshek
- antistatische borstel
- regelkastverwarming (tot -5 ° C of tot -20 ° C)
- oprijplaat (ook speciale oprijplaten voor elektrische palletwagens)
- roestvrijstalen uitvoering (alleen beschikbaar met een draai-tafel van 1500 mm!)
- masthoogte voor paltehoogtes tot 2.400 mm
- open draaiplateau
- gemotoriseerd voorreksysteem
- draaiplateau 1.650 mm
- speciale fotocel voor donkere of zwarte goederen of voor het gebruik van zwarte wikkelfolie



Bijpassend:



Machine-stretchfolie

Bijpassend:



Oprijplaat 1.500
Art.-Nr.: 0388506

Bijpassend:

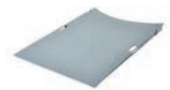

Oprijplaat 1.650
Art.-Nr.: 0388522

Artikel nr.	Omschrijving	Palettenmaß			Afmeting machine			Draaiplateau diam. in mm	Palletgewicht in kg
		Lengte in mm	Breedte in mm	Hoogte in mm	Lengte in mm	Breedte in mm	Hoogte in mm		
0388516	Basic	1.200	800	2.100	2.265	1.500	2.422	1.500	2.400
0388517	Basic	1.200	1.000	2.100	2.415	1.650	2.422	1.650	2.400



Premium Stretchautomaat

Productomschrijving en toepassing

Deze hoogwaardige wikkelautoomaat voor optimale transportzekerheid, beschikt over 4 wikkelprogramma's (op- en afwaarts; beiden met een stopfunctie zodat er een topvel op de pallet geplaatst kan worden). Kop- en voetwikkelingen kunnen afzonderlijk worden ingesteld. Naast de automatische bediening kan de machine ook handmatig bediend worden met behulp van het bedieningspaneel. Optioneel met automatisch voorreksysteem (240%) beschikbaar.

Eigenschappen

- keuze handmatige- of automatische modus
- rustige start- en stopsnelheid van het draaiplateau
- snelheid foliewagen en draaiplateau traploos regelbaar
- folietransport met elektromagnetische rem
- pallethoogte tot 2.100 mm, maximale belading 2.400 kg
- opslagcapaciteit voor 10 programma's
- overlapping folie instelbaar
- topvelfunctie met instelbare hoogte van de overlapping voor het onderbreken van het wikkelp proces (controle van de vertraging)
- meer flexibiliteit door middel van verschillende snelheden voor de op- en afwaartse beweging mogelijk
- wikkelp proces kan op elk gewenst moment gestopt en weer gestart worden voor bijvoorbeeld het plaatsen van hoekprofielen

Optioneel:

- inbouw montageframe
- veiligheidshek
- antistatische borstel
- regelkastverwarming (tot -5 ° C of tot -20 ° C)
- oprijplaat (ook speciale oprijplaten voor elektrische palletwagens)
- draaiplateau 1.650 mm
- masthoogte voor pallethoogtes tot 2.400 mm
- automatisch voorreksysteem
- speciale fotocel voor donkere of zwarte goederen of voor het gebruik van zwarte wikkelfolie



Optioneel: met voorreksysteem tot 240%

Bijpassend:



Machinestretchfolie

Bijpassend:



Oprijplaat 1.500
Art.-Nr.: 0388506

Bijpassend:



Oprijplaat 1.650
Art.-Nr.: 0388522

Artikel nr.	Omschrijving	Palletmaat			Afmeting machine			Draaiplateau in mm	Palletgewicht in kg
		Lengte in mm	Breedte in mm	Hoogte in mm	Lengte in mm	Breedte in mm	Hoogte in mm		
0388519	Premium	1.200	800	2.100	2.265	1.500	2.422	1.500	2.400
0388521	Premium+ met voorreksysteem tot 240%	1.200	800	2.100	2.265	1.500	2.422	1.500	2.400
0388520	Premium	1.200	1.000	2.100	2.415	1.650	2.422	1.650	2.400
0388699	Premium+ met voorreksysteem tot 240%	1.200	1.000	2.100	2.415	1.650	2.422	1.650	2.400

200 Omsnoeringsmachine



Bijpassend:



PP-Omsnoeringsband

Productomschrijving en toepassing

De Omsnoeringsmachine 200 is zeer geschikt voor halfautomatische omsnoering van kleine pakstukken met polypropyleenverpakkingsband.

Eigenschappen

- zonder omsnoeringsraam
- handmatig bandspanning/mechanisch instelbaar d.m. van handwiel
- activering bij manuele bandinvoer in bandkanaal
- hoogte-instelling 745-900 mm
- sluiting.: heat-sealsluiting
- 200 mm of 280 mm kern

Artikel nr.	Banddikte in mm	max. Bandbreedte in mm	Bandspanning in N
0390605	0,5-0,8	6-15,5	100-450

MH1012 Automatische omsnoerings- machine



Bijpassend:



PP-Omsnoerings-
band

Productomschrijving en toepassing

De omsnoeringsmachine MH1012 is zeer geschikt voor volautomatische omsnoering van middelzware tot grote pakstukken en pakketten met polypropyleenverpakkingsband.

Eigenschappen

- 2 standaard varianten
- bandspanning manueel/mechanisch instelbaar d.m.v. handwiel
- handmatige bandinvoer
- omschakelen via drukschakelaar, voetschakelaar of, kogel-schakelaar naar automatische bediening
- sluiting: d.m.v. seal
- tot 25 omwentelingen per minuut
- 200 mm of 280 mm kern

Artikel nr.	Banddikte in mm	Bandbreedte in mm	Raambreedte in mm	Raamhoogte in mm	Bandspanning in N
03942013	0,5 - 1,0	9-12	850	600	100-700
03942014	0,5 - 1,0	9-12	850	800	100-700



Bijpassend:



PP-Omsnoerings-
band
pag. 97

EP1013 Automatische omsnoerings- machine

Productomschrijving en toepassing

Ideaal voor vol-automatisch omsnoeren van middelzware tot grote en pakketten met polypropyleenverpakkingsband. Sluiting door middel van seal met tot 25 cycli per minuut.

Eigenschappen

- 2 standaardvarianten omsnoeringsraam
- bandspanning automatisch instelbaar d.m.v. potmeter
- bandinvoer automatisch
- omschakelen via drukschakelaar, voetschakelaar of, elektronisch oog of lichtbalk voor automatische bediening
- controle-sensor "bandinvoer", automatische her-invoer bij storingen
- automatische bandrest-uitwerping bij omsnoering zonder pakstuk
- 200 mm of 280 mm kern

Artikel nr.	Banddikte in mm	Bandbreedte in mm	Raambreedte in mm	Raamhoogte in mm	Bandspanning in N
03942011	0,5-1,0	9-12	850	600	100-700
03942012	0,5-1,0	9-12	850	800	100-700



Bijpassend:



PP-Omsnoerings-
band
pag. 97

EP569 und EP12 Automatische omsnoerings- machine

Productomschrijving en toepassing

Compacte, ergonomische en betrouwbare automatische omsnoeringsmachine die d.m.v. een wigvormige heat-seal PP-kunststofband verwerkt (de ingestelde bandbreedte is niet aan te passen). Ideaal voor de omsnoering van kleine pakketten. Tot 65 omwentelingen per minuut mogelijk.

Eigenschappen

- standaardvariant omsnoeringsraam
- bandspanning automatisch instelbaar d.m.v. potmeter
- automatische bandinvoer
- activering d.m.v. druktoest, voetschakelaar of kogelschakelaar voor automatische functionering
- met automatische herkenning bandsoort, uitwerpen band zonder te omsnoeren artikel
- hoogte-instelling 820-920 mm
- 200 mm of 280 mm kern

Artikel nr.	Type	Banddikte in mm	Bandbreedte in mm	Raambreedte in mm	Raamhoogte in mm	Bandspanning in N
03942015	EP569	0,35-0,65	5, 6, 9	550	400	10-350
03942020	EP12	0,35-0,65	12	650	500	10-350

Semi-automatische Dozensluitmachine

Productomschrijving en toepassing

De semi-automatische dozensluitmachine is de ideale oplossing voor verschillende doosafmetingen op uw verpakkingslijn(en). De robuuste constructie, zoals o.a. het dubbele mastframe zorgen voor de betrouwbaarheid van de machine en maakt 24-uurs gebruik mogelijk.

Specificaties

Afmetingen: 1.395 x 740 x 1.265 - 1.605 mm

Hoogte transporttafel: 485 mm

Hoogte met hogere steunen: + 160 mm

Gewicht: 170 kg

Standaardspanning: 380/415 V - 50 Hz - 3F, krachtstroom

Eigenschappen

- Pneumatische aanpassing in breedte en hoogte
- Afdichtingseenheden voor 50 of 75 mm tape
- Gemotoriseerde dubbele transportbanden onder en boven
- Productie capaciteit: 900 – 1.200 dozen / uur
- Bandafmetingen: 50/75 mm breed, 76 mm huls; Diameter, max. 410 mm
- Perslucht: 5,5 - 7 bar

Dozen formaten

- Lengte: min. 150 mm, max. ∞
- Breedte: min. 140/170 mm, max. 500 mm
- Hoogte: min. 100 mm, max. 500 mm

Voordelen

- efficiënte inrichting van uw werkprocessen
- betere ergonomische werkomstandigheden
- hogere productiviteit
- constante sluitingskwaliteit
- verhoogde diefstalbeveiliging
- beste optische resultaat

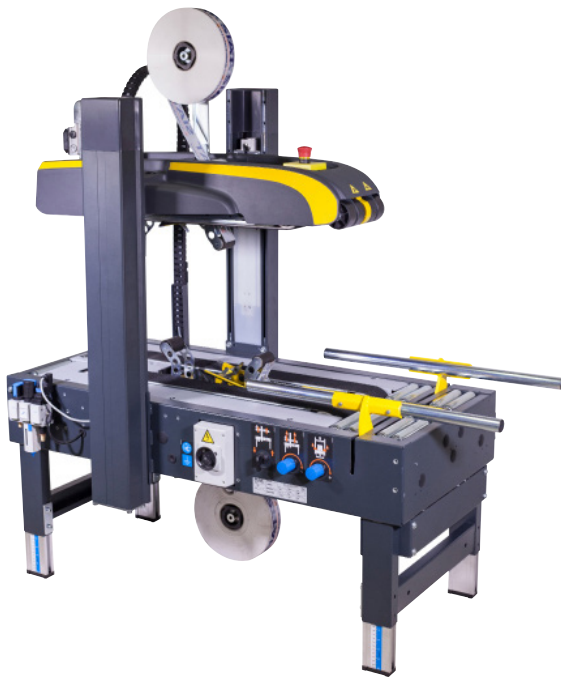

Artikel nr.	Afstelling	Capaciteit dzn per uur	Eenheid
03901215	handmatig	1.200	1
03901216	automatisch	900	1

RP 55 Krimpmachine

Productomschrijving en toepassing

De compacte krimpmachine voor veelzijdige toepassingen.

Specificatie

Elektrische gegevens: 230 V, 3,15 KW

Afmeting: 1.260 x 810 x 1.165 mm (bij gesloten deksel)

Hoogte werkblad: 920 mm

Gewicht: 90 kg netto (bruto 120 kg)

Rolbreedte max. 600 mm halfbuis, diameter max. 250 mm

Eigenschappen

- sealen en krimpen in één
- bijzonder koelsysteem voor optimale krimpverpakking
- eenvoudige handling
- geschikt voor polyolefin- en PVC-fijnkrimpfolie tot 550 mm halfbuisbreedte
- 10 werkprogramma's



Artikel nr.	Sealraam breedte in mm	Sealraam hoogte in mm	max. Producthoogte in mm	Eenheid
0395525	530	390	200	1



NIEUW

Ripack 3000 Krimppistool

Productomschrijving en toepassing

Mobiel krimppistool voor grote verpakkingen en volumineuze goederen.

Specificatie

Elektrische gegevens: 45-76 KW, 1,5/3,5 bar

Geluid: < 85 db

Energiebron: propaangas

Eigenschappen

- beschermt tegen verbranding door speciale gepatenteerde "koude branderkop"
- sneller door verwarming van een breder bereik
- ergonomisch



Artikel nr.	Gewicht in g	Vermogen in kW	Eenheid
03901463	1.220	45-76	1

Boxmaker BM Cutter 1700 eco



Productomschrijving en toepassing

Met de BM Cutter 1700 eco kartonsnijmachine kunt u zelf eenvoudig verpakkingen op maat maken. Op het juiste moment, in de juiste hoeveelheid, in elke maat en voor alle uiteenlopende producten. Optimaliseer uw verpakingskosten door het kartonverbruik te verminderen en tot een minimum te beperken.

Wanneer u overstapt op een Boxmaker, bespaart u ook duur opvulmateriaal en levert een besparing op van dure opslagruimte. Om het milieu te beschermen is het zorgvuldig gebruik van grondstoffen één van de belangrijkste doelen die u kunt behalen door de inzet van dit systeem.

Specificaties

Elektrische gegevens: 400 V / 50 Hz

Karton breedte: 400 - 1.700 mm

Karton dikte: 2-7 mm

Karton doos invoer: max. 1 st

Stapelhoogte: max. 1.400 mm

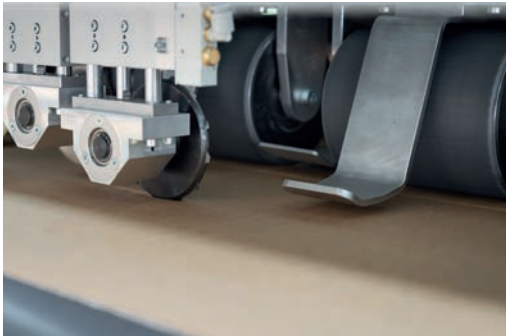

Uw voordelen

- Vermindering van opvulmateriaal
- Optimalisering van de voorraad
- Minder schade
- Procesoptimalisatie
- Duurzaamheid
- Verzendkosten kostenoptimalisatie
- Verbruik optimalisatie
- Hoge klanttevredenheid
- Geoptimaliseerde handling

Artikel is op aanvraag beschikbaar

NIEUW

Slimbox

Productomschrijving en toepassing

Met de nieuwe, innovatieve Slimbox kunt u zelf dozen op maat maken. U bepaalt het ontwerp en de afmetingen via de eigen Slimbox app, waarmee de machine volledig bediend kan worden. U kunt kiezen uit uiteenlopende maten en kies het gewenste Fefco formaat. Voor het vervaardigen van maatwerk kartonnen dozen zijn slechts golfkartonnen platen nodig. De Slimbox zorgt voor al het andere!

Het is nog nooit zo eenvoudig geweest om uw individuele product verpakkingen op maat te creëren!

Bij uitstek geschikt voor bedrijven die veel verschillende pakketformaten per dag hebben.

Specificatie

Afmetingen openeklapt:

L: 156 x B: 177 x H: 115 cm

Afmetingen gesloten:

L: 156 x B: 55 x H: 115 cm

Maximale materiaalgrootte: 100 x 200 cm

Golfkarton dikte: tussen 1 en 5 mm

WiFi- en Bluetooth-verbinding

Bedrijfsspanning: 100V / 230V

Uw Voordelen

- Vermindering van opslag- en vrachtkosten
- Voor verschillende maten en producten vanaf 1 stuk
- Exacte verpakking op maat voor uw product
- Eenvoudige bediening via de Slimbox-app
- compact formaat van de Slimbox



Artikel is op aanvraag beschikbaar



Magazijn- en bedrijfsinrichting

Snij- en afrolsystemen
Opslag- en transport hulpmiddelen
Paktafel configurator

Individuele verpakkingslijnen



Planning

Om te beginnen analyseert onze verpakkingsdeskundige de huidige stroom van goederen en activiteiten op de verpakkingsafdeling. De gegevens worden gebruikt voor het maken van een aangepast concept voor het optimaliseren van uw processen. Met behulp van bijv. ergonomisch geconstrueerde paktafels en transportbanden en integratie van verpakkingssystemen bereikt u de gewenste effectiviteit.



Service

Vakspecialisten ondersteunen u tijdens installatie en inbedrijfstelling van de noodzakelijke, gekozen onderdelen voor uw persoonlijke situatie.

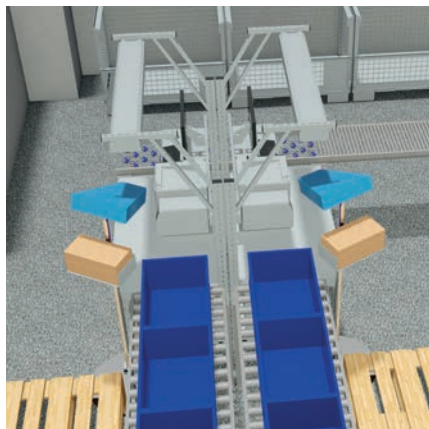

Visualiseren

Zodat u zich ons concept beter kunt voorstellen, creëren wij visuele of grafische presentaties die de verschillende oplossingen voor u laten zien.



Productie

De losse componenten bieden u de mogelijkheid om ons concept naar behoefte te realiseren. Corresponderende componenten worden voor u gefabriceerd.

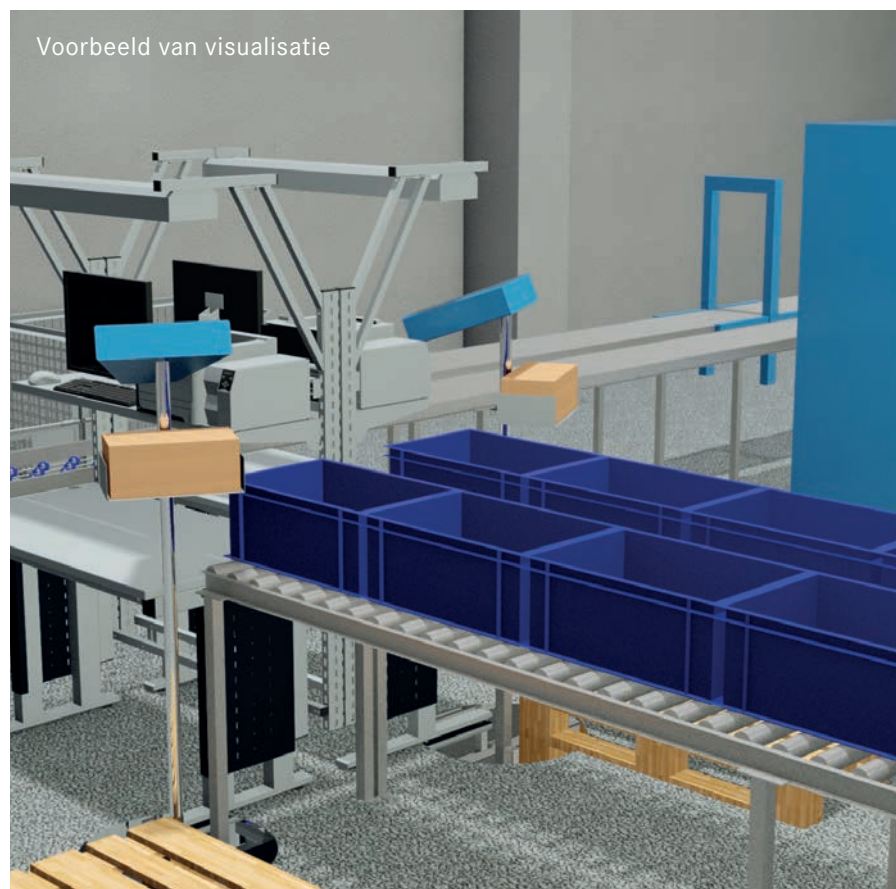



Snijstandaard verticaal



Productomschrijving en toepassing

De verticale snijstandaard voor rollen, bijv. papier, golfkarton of folie.

Eigenschappen

- voor het afsnijden van papier, golfkarton of folie
- als losstaande snijstandaard of direct aan inpaktafel
- geen gevaarlijke of tijdrovende handling met messen of scharen

Bijpassend:



Golfkarton

Bijpassend:



Luchtkussenfolie

Bijpassend:



Papier

Artikel nr.	Max. Rolbreedte in cm	Max. Roldiameter in mm	Max. Rolgewicht in kg	Eenheid
0390157	100	450	200	1
0390143	100	800	200	1



Snijstandaard horizontaal



Productomschrijving en toepassing

De horizontale snijstandaard voor rollen, bijv. papier, golfkarton of folie uitloophoogte 890 mm.

Eigenschappen

- voor het afsnijden van papier, golfkarton of folie op rol
- als losstaande snijstandaard of direct aan inpaktafel
- geen gevaarlijke of tijdrovende handling met messen of scharen

Bijpassend:



Golfkarton

Bijpassend:



Luchtkussenfolie

Bijpassend:



Papier

Artikel nr.	Max. Rolbreedte in cm	Max. Roldiameter in mm	Max. Rolgewicht in kg	Eenheid
0390142	100	1.000	200	1



Dubbele snijstandaard horizontaal



Productomschrijving en toepassing

Dubbele snijstandaard voor gelijktijdig gebruik van rollen papier, golfkarton of folie uitloophoogte 890 / 1.215 mm.

Eigenschappen

- voor het afsnijden van papier, golfkarton of folie op rol
- als losstaande snijstandaard of direct aan inpaktafel
- geen gevaarlijke of tijdrovende handling met messen of scharen

Bijpassend:



Golfkarton

Bijpassend:



Luchtkussenfolie

Bijpassend:



Papier

Artikel nr-	Max. Rolbreedte in cm	Max. Roldiameter in mm	Max. Rolgewicht in kg	Eenheid
0390158	100	750	150	1



Handafrollers voor kleefband



Productomschrijving en toepassing

Handafroller van metaal voor kleefband 48/50 mm breed met 66 mtr lengte.

Eigenschappen

- eenvoudig afrollen, plakken en afsnijden in één handeling
- met mesbescherming en metalen behuizing
- met verstelbare rem

Artikel nr.	Geschikt voor	Eenheid
0388242	Kleefband tot 50 mm	1

**NIEUW**

Paktafel systemen

Productomschrijving en toepassing

Pak- en werktafel met extra hard, uitstekend werkblad in de maat 1.500 x 900 mm. Systeem is individueel uit te breiden volgens uw wensen.

Inclusief

- Tafelonderstel met dwarsbalk 1500 x 900 mm
- Tafelblad 1500 x 900 x 25 mm HPL met kunststof randen
- 2 afzonderlijke steunen voor de paktafelombouw
- In hoogte verstelbare legplank van staal 310 x 1.500 mm, draagvermogen legplank 30 kg met bevestigingspunten voor verlichting onder de plank
- 5 verstelbare beugels (hoogte 400 mm) voor karton opslag
- In hoogte verstelbare geperforeerde onderplaat van staal met kokerprofiel plaatafmetingen 1.419x255 mm max. draagvermogen 20 kg voor extra stalen bodem en opslagbakken
- Met papierrolhouder om horizontaal te bevestigen aan de steunen van het tafelframe, as diameter 25 mm, maximale rolbreedte 1.350 mm

Eigenschappen

- in hoogte verstelbaar 650-900 mm
- Hoogte 1.080-1.550 mm plus beugel van 400 mm voor de karton opslag
- Modulair systeem (kan op vele manieren worden gecombineerd en uitgebreid)

Nieuwe eisen in de arbeidsomstandigheden vereisen nieuwe concepten voor het ontwerp van ergonomische pak- en werktafels. Onze paktafels zijn modulair en kunt u eenvoudig uitbreiden met allerlei praktische accessoires die het inpakken van uw zendingen vergemakkelijken. Zo werkt u snel en efficiënt en bespaart u veel tijd en dus geld.

Verdere paktafelconfiguraties op aanvraag.

Artikel nr.	Lengte in mm	Breedte in mm	Hoogte in mm	Eenheid
0398007	1.500	900	1.080-1.550	1



NIEUW

Rollenbaan

Productomschrijving en toepassing

Flexibele rollenbaan met kogelgelagerde, verzinkte stalen rollen (48 mm diam.). Op aanvraag ook van kunststof (zonder meerprijs) As-afstand 32-130 mm, aantal steunen 6.

Eigenschappen

- opstelling met bochten mogelijk
- uitschuifbaar, waardoor variabel in lengte
- in hoogte verstelbaar van 700 - 1.100 mm
- verrijdbaar door zwenkwielen met rem
- alle stalen delen zijn verzinkt



Artikel nr.	Breedte in mm	Lengte in m	Draagvermogen in kg	Eenheid
0395886	600	2,8 - 9,6	120	1

Meer uitvoeringen op aanvraag.

NIEUW

Kleine rollenbaan

Productomschrijving en toepassing

Rollenbaan voor transport van kleine goederen d.m.v. zwaartekracht, d.w.z. door licht aflopen. Transportrollen van kunststof, diam. 30 mm x 1,8 mm, blauw

Eigenschappen

- as-afstand 37,5 mm
- kogellagerinzet met kunststof binnenvoering
- frame: U-profiel 20 x 70 x 20 mm, verzinkt, met dwarsliggers



Artikel nr.	Breedte in mm	Lengte in m	Draagvermogen in kg	Eenheid
0396743	500	2	10	1

Meer uitvoeringen op aanvraag.

NIEUW

Kleintransportwagen

Productomschrijving en toepassing

Kleine transportkar met één laadvlak van stevig staal, voorzien van anti-sliplaag en rondom stootranden.

Eigenschappen

- uiterst robuust
- 4 wielen (waarvan 2 zwenkwielen) voorzien van vlek vrij rubber
- laadhoogte 175 mm
- roldiameter 125 mm



Artikel nr.	Lengte in mm	Breedte in mm	Hoogte in mm	Draagvermogen in kg	Gewicht in kg	Eenheid
0396641	910	610	920/260	250	18,5	1



NIEUW

Weegschaal

Productomschrijving en toepassing

Instapmodel in Low-cost bereik met groot LCD-scherm, cijferhoogte 15 mm.

Eigenschappen

- eenvoudige bediening met slechts 2 knoppen
- op batterij (adapter voor electr. tegen meerprijs)
- weegoppervlak van kunststof, 150 mm diameter
- weegbereik tot 5,2 kg
- aanduiding per 1 gram



Artikel nr.	Lengte in mm	Breedte in mm	Hoogte in mm	Eenheid
0396642	170	240	39	1

Algemene Verkoopvoorwaarden (AVV) voor verkoop en levering door de firma Brangs + Heinrich b.v., Arkansadreef 32 A, 3565 AR Utrecht

Preambule

(1) Onderstaande handelsvoorwaarden gelden voor alle huidige en toekomstige handelsbetrekkingen tussen de firma Brangs + Heinrich b.v., Utrecht, en haar klanten, ook indien vóór en tijdens het sluiten van de overeenkomst niet uitdrukkelijk is verwezen naar de algemene handelsvoorwaarden. Eventuele afwijkende of aanvullende algemene handelsvoorwaarden van de klant worden niet geaccepteerd of erkend. De onderhavige AHV zullen ook deel uitmaken van de overeenkomst indien de firma Brangs + Heinrich b.v. overeenkomsten sluit terwijl zij bekend is met tegenstrijdige bepalingen.

(2) Met klanten wordt in deze AHV uitsluitend bedoeld op:

- ondernemers, d.w.z. een natuurlijke persoon of rechtspersoon of rechtspersoonlijkheid bezittende personenvennootschappen, die ten tijde van de bestelling van goederen of diensten bij de firma Brangs + Heinrich b.v. handelen in de hoedanigheid van hun beroepsmatige werkzaamheden, namens een bedrijf of als zelfstandige,
- rechtspersonen krachtens publiekrecht of
- gemeenschappelijke beleggingsfondsen.

1. Inhoud en sluiting van de overeenkomst

(1) De opgaven over goederen en diensten ten aanzien van de toestand, maten, kleuren, prijzen e.d. zoals die op het internet op www.brangs-heinrich.com, op de landspecifieke versies van die pagina's of in andere media staan vermeld, zijn zo nauwkeurig mogelijk, maar niet bindend. Afbeeldingen en foto's dienen slechts ter illustratie. Alleen de inhoud van de productbeschrijvingen is bepalend. De firma Brangs + Heinrich behoudt zich uitdrukkelijk het recht voor geringe en redelijke productwijzigingen door te voeren. Dit voorbehoud geldt met name ook voor technische afwijkingen en afwijkingen in de vormgeving van beschrijvingen en specificaties in prospectussen, offertes en schriftelijke documenten alsmede voor wijzigingen in de constructie en van materialen als gevolg van technische ontwikkelingen, zonder dat de klant hieraan rechten kan ontlenen. Specificaties met betrekking tot de producten van de firma Brangs + Heinrich b.v. (technische gegevens, maten e.d.) zijn slechts bij benadering en vormen geen gegarandeerde kwaliteit, tenzij een zodanige garantie uitdrukkelijk en schriftelijk is gegeven.

(2) De firma Brangs + Heinrich b.v. behoudt zich uitdrukkelijk de eigendomsrechten en auteursrechten voor op monsters, tekeningen, kostenramingen e.d. - ook in elektronische vorm. Deze mogen niet zonder de toestemming van de firma Brangs + Heinrich b.v. aan derden beschikbaar worden gesteld en dienen op verzoek van de firma Brangs + Heinrich b.v. terstond aan haar te worden teruggegeven.

(3) De weergaven van de goederen en diensten van de firma Brangs + Heinrich b.v. op de hierboven genoemde internetpagina of in andere media vormen geen bindende contractuele offerte. Pas wanneer de klant een bestelling heeft geplaatst is er sprake van een bindende offerte. Brangs + Heinrich kan de offerte te allen tijde intrekken. De firma Brangs + Heinrich b.v. behoudt zich het recht voor vrijelijk te beslissen over de aanvaarding van de betreffende offerte. Er is pas sprake van een overeenkomst wanneer de firma Brangs + Heinrich b.v. de bestelling heeft geaccepteerd door middel van een opdrachtbevestiging of door levering van de goederen. De opdrachtbevestiging kan worden verstuurd via e-mail. Een e-mailbericht, waarin de ontvangst van de bestelling wordt bevestigd en dat automatisch is gemaakt en verzonden, geldt niet als opdrachtbevestiging. Indien de klant bij de bestelling geen e-mailadres heeft opgegeven, komt de overeenkomst tot stand bij de levering van de goederen, tenzij de klant op een andere manier een opdrachtbevestiging heeft ontvangen.

2. Inhoud van de overeenkomst / toegestane afwijkingen

(1) Op de overeenkomsten die worden afgesloten met de firma Brangs + Heinrich b.v. betreffende geleverde goederen en diensten zijn uitsluitend de bepalingen betreffende toegestane afwijkingen in de algemene handelsvoorwaarden voor papier en karton van de CEPAC van toepassing. De actuele versie kan worden opgevraagd bij de firma Brangs + Heinrich b.v. of van de website van Brangs+Heinrich worden gedownload.

(2) Daarnaast gelden voor de overeenkomsten inzake geleverde goederen en diensten die zijn gesloten met de firma Brangs + Heinrich b.v. uitsluitend de op dat moment geldende test- en evaluatieclausules voor polyethyleenfoliën en daaruit vervaardigde fabricaten, die de vakvereniging Emballage, die als onderdeel van het Gesamtverband der Kunststoffverarbeitenden Industrie (overkoepelende vereniging van de kunststofverwerkende industrie; GKV) de belangen behartigt van de Duitse kunststofverpakkingbranche. De actuele versie kan ook worden opgevraagd bij de firma Brangs+Heinrich b.v. of van de website van Brangs+Heinrich b.v. worden gedownload.

(3) Bovendien gelden voor de overeenkomsten inzake geleverde goederen en diensten die zijn gesloten met de firma Brangs + Heinrich b.v. uitsluitend de op dat moment actuele normen voor stretch-, luchtkussen- en schuimproducten van het initiatief Pro Stretch en Light & Safe, die ook kunnen worden opgevraagd bij de firma Brangs + Heinrich b.v. of van de website van Brangs+Heinrich b.v. kunnen worden gedownload.

(4) Voor het geleverde volume gelden de bepalingen inzake toegestane afwijkingen onder artikel 5.

3. Leveringen

(1) Afspraken over een bindende levertijd dienen schriftelijk te worden gemaakt. Als uit de overeenkomst of de omstandigheden geen overeengekomen levertijd blijkt, dan geldt in principe dat er een levertijd van ongeveer tien werkdagen is overeengekomen. Voor machines is dit ongeveer 21 werkdagen. De overeengekomen levertijd wordt geacht te zijn nagekomen indien het betreffende product vóór afloop van de vermelde termijn de fabriek heeft verlaten of de firma Brangs + Heinrich b.v. te kennen heeft gegeven dat het product klaar staat voor verzending. Indien de levering moet worden aanvaard, is het tijdstip van de aanvaarding bepalend. Dit geldt echter niet indien aanvaarding van de levering op rechtmatige gronden wordt geweigerd. De firma Brangs + Heinrich b.v. zal de klant per ommekeer informeren indien zij de goederen niet tijdig kan leveren. Tijdige levering veronderstelt dat alle commerciële en technische kwesties tussen de firma Brangs + Heinrich b.v. en de klant zijn opgelost en dat de klant heeft voldaan aan al zijn verplichtingen, zoals bijvoorbeeld het overleggen van de vereiste vergunningen, aanbestedingen of aan andere contractuele verplichtingen.

(2) Indien de vertraagde levering de firma Brangs + Heinrich b.v. niet kan worden toegerekend, zoals bijvoorbeeld in het geval van energietekort, problemen bij de invoer, bedrijfs- of verkeersstoringen, stakingen, overmacht of vertraging bij leveranciers, dan wordt de levertijd dienovereenkomstig verlengd. Als de firma Brangs + Heinrich b.v. ook na een redelijke verlengstermijn niet kan leveren, dan heeft zowel de klant als de firma Brangs + Heinrich b.v. het recht de overeenkomst te ontbinden. De klant kan geen aanspraak maken op schadevergoeding, tenzij er sprake is van grove nalatigheid van de directie.

(3) Als de vertraagde levering aan de firma Brangs + Heinrich b.v. kan worden toegerekend, is de klant van rechtswege gerechtigd de overeenkomst te zeggen. Als de klant als gevolg van de vertraging schade lijdt, heeft hij het recht een forfaitaire schadevergoeding te eisen. Deze vergoeding bedraagt voor elke volle week dat de vertraging voortduurt 0,5%, maar in totaal maximaal 5% van de waarde van dat deel van de levering dat als gevolg van de vertraging niet tijdig of niet conform de overeenkomst kan worden gebruikt.

(4) Alle verdergaande aansprakelijkstelling van de firma Brangs + Heinrich b.v. voor een vertraagde levering is uitgesloten, tenzij er sprake is van grove nalatigheid van de directie. De overige wettelijke aanspraken en rechten van de koper waarop hij zich, naast schadevergoeding, kan beroepen indien er sprake

is van een vertraagde levering die aan de firma Brangs + Heinrich is toe te rekenen, blijven onverlet.

(5) Als de koper verzuimt het geleverde te aanvaarden, dan heeft de firma Brangs + Heinrich b.v. het recht om vergoeding van de daaruit ontstane schade en bijkomende kosten te eisen. Hetzelfde geldt indien de koper zijn medewerkingsplicht verzaakt en hem dit kan worden toegerekend. Vanaf het moment dat er sprake is van aanvaardingsverzuim of schuldenaarsverzuim gaat het risico van teeloorgang en eventuele achteruitgang van de goederen over op de koper.

(6) Bestellingen voor binnenlandse leveringen met een totale waarde van minder dan € 50,00 zijn te beschouwen als kleine opdrachten, die niet in verhouding staan tot de administratiekosten. Voor deze kleine opdrachten wordt een extra toeslag ter hoogte van € 15,00 in rekening gebracht, vermeerderd met het geldende btw-tarief.

(7) Voor elke bestelling brengt de firma Brangs + Heinrich b.v. bovendien een vast bedrag in rekening voor een transportverzekering en voor de emballage, ter hoogte van € 4,00, vermeerderd met het geldende btw-tarief. Voor zover en indien er echter sprake is van afzonderlijke kosten voor transportverzekeringen en emballage van de goederen, komen deze conform afzonderlijke vermelding ten laste van de klant; deze kosten kunnen hoger uitvallen dan het genoemde vaste bedrag.

(8) De firma Brangs + Heinrich b.v. behoudt zich het recht op deellieferingen voor, voor zover dit voor de klant geen onredelijke consequenties heeft.

(9) De kosten en het risico voor goederen die worden vervoerd per spoor of via een expeditiebedrijf, alsmede die van leveringen naar het buitenland, zijn voor de klant.

(10) Bij aflevering van de goederen aan de persoon voor wie de zending bestemd is, gaan het risico van teeloorgang, verlies of achteruitgang van de goederen alsmede het prijsrisico over op de klant.

(11) Levering is af fabriek (firma Brangs + Heinrich b.v.) (conform Incoterms 2010).

4. Terugtrekking

De Firma Brangs + Heinrich b.v. behoudt zich het recht voor ook na het sluiten van de overeenkomst de kredietwaardigheid van de klant te controleren en afhankelijk van de uitkomst daarvan de overeenkomst te ontbinden. Het recht op terugtrekking uit de overeenkomst wordt ook voorbehouden in het geval dat de goederen voor een periode van ten minste vier weken niet beschikbaar zijn of als er sprake is van foutieve gegevens op grond waarvan de bestelling niet kan worden uitgevoerd.

5. Productaansprakelijkheid / Garantie

(1) De koper kan alleen aanspraak maken op de garantie indien de koper heeft voldaan aan zijn onderzoeks- en meldingsplicht. De klant dient het product terstond na ontvangst te inspecteren. Zichtbare gebreken dienen binnen een week na ontvangst van het product of - indien het gebrek pas later aan het licht komt - binnen een week na ontdekking schriftelijk te worden gemeld aan de firma Brangs + Heinrich. Als dit wordt nagelaten, wordt het product geacht te zijn goedgekeurd.

(2) Leveringen waarvan de toestand, de kwaliteit, het gewicht, de zuiverheid, de kleur en overige eigenschappen geringe afwijkingen vertonen, worden ondanks de afwijking geacht deugdelijke leveringen te zijn, waarmee de firma Brangs + Heinrich heeft voldaan aan haar leveringsplicht, tenzij anders is overeengekomen. De firma Brangs + Heinrich wordt geacht de levering conform de overeenkomst te hebben verricht indien afwijkingen met betrekking tot het geleverde niet vallen buiten de in de branche geldende toegestane afwijkingen.

(a) De volgende afwijkingen van de geleverde hoeveelheid bij emballagematerialen die in kg worden besteld en/of gefactureerd, dienen als gering te worden aangemerkt:

Bij bestellingen van hoeveelheden minder dan 1000 kg: afwijking tot 20%,

Bij bestellingen van hoeveelheden van 1000 kg t/m 2000 kg: afwijking tot 15%,

Bij bestellingen van hoeveelheden van meer dan 2000 kg: afwijking tot 10%.

(b) Evenzo worden in het geval van factureringen van geleverde hoeveelheden in de maateenheden vierkante meter, rollen, stuks, liter, riemen of andere eenheden de volgende afwijkingen als gering aangemerkt:

Bij bestellingen van hoeveelheden van minder dan 1000 eenheden van de betreffende maat: afwijking tot 20%,

Bij bestellingen van hoeveelheden van 1000 t/m 2000 eenheden van de betreffende maat: afwijking tot 15%,

Bij bestellingen van hoeveelheden van meer dan 2.000 eenheden van de betreffende maat: afwijking tot 10%.

(3) De firma Brangs + Heinrich draagt geen verantwoordelijkheid indien de geleverde goederen niet geschikt zijn voor bepaalde doeleinden. Als de goederen niet bestand zijn tegen verkeerd gebruik door de koper, dan vormt dit geen grond voor klachten over de goederen of aanspraken op schadevergoeding. Toezending van monsters vormt geen garantie voor een bijzondere eigenschap.

(4) De firma Brangs + Heinrich is in het geval van gegronde klachten van de koper in eerste instantie verplicht om haar verplichtingen alsnog na te komen. Als de koper de firma in kennis stelt van de klachten, kan hij daarmee in eerste instantie zijn rechten om de overeenkomst op te zeggen of een verlaging van de koopprijs te eisen niet doen gelden, tenzij de firma Brangs + Heinrich wettelijk gezien het recht heeft te weigeren om haar verplichtingen alsnog na te komen. De koper dient de firma Brangs + Heinrich een billijke termijn te stellen waarbinnen zij haar verplichtingen alsnog kan nakomen. Deze nakoming kan naar keuze van de koper bestaan uit het verhelpen van het gebrek (achteraf verbeteren) of uit het leveren van nieuwe goederen. De firma Brangs + Heinrich draagt in het geval dat het gebrek wordt verholpen de te maken kosten, voor zover deze niet hoger worden doordat het voorwerp van de overeenkomst zich op een andere plaats bevindt dan op de plaats van uitvoering. Als het niet is gelukt de verplichtingen alsnog na te komen, kan de koper naar eigen keuze vermindering van de koopprijs eisen of zich uit de overeenkomst terugtrekken. Het alsnog nakomen van de verplichtingen wordt geacht te zijn mislukt na de tweede vergeefse poging, indien gezien het voorwerp van de overeenkomst geen succes te verwachten valt van verdere redelijke pogingen tot nakoming en dit niet van de koper mag worden verwacht. De koper kan pas aanspraak maken op schadevergoeding onder de volgende voorwaarden vanwege het gebrek indien het niet is gelukt om de verplichting alsnog na te komen. Dit laat het recht van de koper om verdergaande aanspraken op schadevergoeding te maken onder de volgende voorwaarden onverlet.

(5) De garantieaanspraken van de koper vervallen een jaar na aflevering van de goederen bij de koper, tenzij de firma Brangs + Heinrich b.v. het gebrek opzettelijk heeft verzwegen.

(6) Indien de koper de nieuw vervaardigde artikelen van de firma Brangs + Heinrich b.v. doorkoopt als consumptiegoederen, is verhaal op Brangs + Heinrich b.v. uitgesloten indien de koper zijn onderzoeks- en meldingsplicht niet op correcte wijze is nagekomen, indien hij de koper buitengewone garanties heeft gegeven of andere reclame-uitingen tegenover de koper heeft gedaan die niet afkomstig zijn van de firma Brangs + Heinrich b.v., of indien hij garantie heeft aanvaard die de wettelijke verplichtingen overstijgt.

(7) De koper is verplicht aan de verkoper de koopwaar waarop de klacht betrekking heeft, of een monster daarvan ter beschikking te stellen zodat de klacht kan worden getoetst. Bij toerekenbare weigering vervalt de garantie.

(8) De geleverde artikelen worden in principe niet door de firma Brangs + Heinrich b.v. geassembleerd. De koper dient bij eventuele assemblagewerkzaamheden de betreffende gebruikershandleiding te raadplegen. De verantwoordelijkheid voor de inhoud van de bijgeleverde montagehandleiding ligt uitsluitend bij de betreffende fabrikant.

6. Aansprakelijkheid

(1) Onafhankelijk van de hieronder genoemde aansprakelijkheidsbeperkingen is de firma Brangs + Heinrich b.v. aansprakelijk conform de wettelijke bepalingen voor overlijden, lichamelijk letsel en gezondheidsschade als gevolg van nalatigheid of opzettelijk verzuim door de firma Brangs + Heinrich b.v., haar wettelijke vertegenwoordiger of hulppersonen, alsmede voor schade waarvoor de firma aansprakelijk is volgens het Produkthaftungsgesetz (de Duitse Wet productaansprakelijkheid). Voor schade die niet valt onder zin 1 en die het gevolg is van opzettelijke schending van de overeenkomst of grove nalatigheid van haar directie, is de firma Brangs + Heinrich b.v. aansprakelijk overeenkomstig de wettelijke bepalingen.

(2) De aansprakelijkheid van de firma Brangs + Heinrich b.v. is beperkt tot te voorziene, typische schade, voor zover de firma Brangs + Heinrich b.v., haar wettelijke vertegenwoordigers of hulppersonen niet met opzet hebben gehandeld. In de mate waarin de firma Brangs + Heinrich b.v. voor de goederen of delen daarvan een garantie heeft gegeven ten aanzien van kwaliteit en/of houdbaarheid, is zij tevens aansprakelijk binnen de grenzen van deze garantie. Voor schade die het gevolg is van tekortkomingen van de gegarandeerde kwaliteit of houdbaarheid, maar die niet rechtstreeks op of aan de goederen ontstaat, is de firma echter alleen aansprakelijk voor zover het risico van dergelijke schade onmiskenbaar valt onder de kwaliteits- of houdbaarheidsgarantie.

(3) De firma Brangs + Heinrich b.v. is aansprakelijk voor schade die door haar zelf is veroorzaakt door opzettelijk of uit nalatigheid tekort te schieten in haar contractuele verplichtingen, waarvan de nakoming in ieder geval nodig is om op correcte wijze uitvoering te geven aan de overeenkomst en waarvan de koper mag verwachten dat deze worden nagekomen. De firma is echter alleen aansprakelijk voor zover de schade typisch verband houdt met de overeenkomst en te voorzien is.

(4) Een verdergaande aansprakelijkheid is zonder inachtneming van het juridische karakter van de aanspraak uitgesloten. Dit geldt met name ook voor strafrechtelijke aanspraken of aanspraken op vergoeding van vergeefse inspanningen in plaats van de prestatie; dit laat de aansprakelijkheid van de firma Brangs + Heinrich b.v. conform artikel 2 van deze bepalingen (Leveringen) onverlet. Voor zover de aansprakelijkheid van de firma Brangs + Heinrich b.v. uitgesloten of beperkt is, geldt dit eveneens voor de persoonlijke aansprakelijkheid van haar personeel, werknemers, medewerkers, vertegenwoordigers en hulppersonen.

(5) De aanspraken op schadevergoeding die de koper op grond van een gebrek kan maken, vervallen een jaar na aflevering van de goederen. Dit geldt niet in geval van overlijden, lichamelijk letsel of gezondheidsschade veroorzaakt door de firma Brangs + Heinrich b.v., haar wettelijke vertegenwoordigers of hulppersonen, of indien de directie van de firma Brangs + Heinrich b.v. in haar handelen grove nalatigheid kan worden verweten.

7. Aansprakelijkheidsbeperking - Exoneratieclausule

(1) Voor zover wij aansprakelijk zijn voor schade aan de verpakte goederen of voor vermogensschade, beperkt onze aansprakelijkheid zich tot de dekking van onze aansprakelijkheidsverzekering. De dekkingssom voor materiële schade aan verpakte goederen bedraagt 500.000 euro per schadegeval. Vermogensschade tot 50.000 euro is meeverzekerd. Voor persoonlijke en materiële schade is een dekkingssom beschikbaar van 5.000.000 euro per gebeurtenis. Nadere informatie hierover kan bij ons worden opgevraagd.

(2) Met inachtneming van de regeling in artikel 1 staat het de opdrachtgever vrij vanwege het bijzondere risico onze uitgebreidere verzekeringdekking te verlangen. Wij zullen ons hiervoor inspannen, maar kunnen gelet op de kenmerken van de verzekeringmarkt nergens voor instaan. Voor zover het ons mogelijk is om, indien de opdrachtgever ons hiertoe schriftelijk opdracht geeft, een uitgebreidere verzekering ten gunste van de opdrachtgever af te sluiten, is de opdrachtgever verplicht de extra premie te betalen.

(3) De koper is verplicht de geschiktheid van de goederen voor het beoogde gebruik zelf te controleren.

(4) De aansprakelijkheidsbeperking zoals bedoeld in artikel 1 is ook van toepassing op aanspraken op schadevergoeding wegens het ontbreken van de gegarandeerde eigenschappen van de emballage evenals bij een uit nalatigheid tekortschieten van kardinale plichten.

8. Kosten voor ontwerpen, tekeningen, clichés en drukwalsen

Ontwerpen, monsters, tekeningen en clichés worden bij de eerste levering in rekening gebracht en zijn meteen opeisbaar en te betalen. Deze blijven in alle gevallen eigendom van de firma Brangs + Heinrich b.v.. De firma heeft het recht de ontwerpen, monsters, tekeningen of clichés te vernietigen, indien in verband hiermee binnen 2 jaar geen bestelling is geplaatst.

9. Auteursrecht

De firma Brangs + Heinrich b.v. heeft het auteurs- en gebruiksrecht op de door ons vervaardigde ontwerpen, monsters, tekeningen en clichés. De gebruiksrechten kunnen worden overgedragen tegen een speciaal overeen te komen vergoeding. Als de koper deze al bij het verstrekken van de opdracht koopt, dan is het aan de koper om deze te laten registreren als gebruiksmonster. Bij uitvoering van een opdracht overeenkomstig de specificaties en wensen van de koper is elke garantie door de firma Brangs + Heinrich b.v. met betrekking tot de rechten van derden en eventuele overheidsvoorschriften uitgesloten; de koper dient de firma Brangs + Heinrich b.v. in voorkomende gevallen te vrijwaren van alle gevolgen die voortvloeien uit de rechten van derden.

10. Facturering en betalingsvoorwaarden

(1) De klant ontvangt de goederen onder de alsdan geldende leveringsvoorwaarden van de firma Brangs + Heinrich b.v. op rekening. De facturering vindt plaats bij levering. Bij eerste opdrachten behoudt de firma Brangs + Heinrich b.v. zich het recht voor slechts onder rembours of vooruitbetaling te leveren. Als een opdracht in meerdere deelleveringen wordt geleverd, wordt elke levering apart afgerekend. Tenzij anders is overeengekomen zijn de prijzen exclusief verzendkosten en wettelijke btw. Tevens is paragraaf 3, lid 6 en lid van toepassing.

(2) De door de firma Brangs + Heinrich b.v. vermelde prijzen zijn volledig netto af fabriek. Betaling dient binnen 30 dagen na facturering plaats te vinden. In principe moeten de goederen tegen de vermelde prijzen worden betaald binnen 14 dagen met 2% contantkorting. Kortingen voor contante betalingen worden alleen verstrekt indien de koper niet achterloopt met betalingen voor eerdere leveringen. Deze betalingsvoorwaarden gelden alleen voor zover met de koper schriftelijk geen afwijkende voorwaarden zijn overeengekomen.

(3) Bij betalingen met wissels kunnen de discontokosten ten laste van de koper. Betalingen door middel van zogeheten cheque-wisselprocedures moeten altijd speciaal worden overeengekomen. Betaling per wissel wordt niet als contante betaling aangemerkt en geeft geen recht op contantkorting. Wissels worden voor rekening van de koper zo voordelig mogelijk afgerekend. De koper draagt de discontokosten en overige kosten. Bij betaling na de vervaldag wordt onder voorbehoud van de uitoefening van verdergaande rechten, met name van verdragsschade, rente ter hoogte van het wettelijke rentetarief van 8 procentpunten boven de op dat moment geldende basisrentevoet van de Europese Centrale Bank in

rekening gebracht, voor zover de leverancier geen hogere schade aantoont. Aan de koper blijft het recht voorbehouden om aan te tonen dat de schade lager is. De vorderingen van de verkoper komen, ongeacht de looptijd van eventueel opgenomen en bijgeschreven wissels, terstond te vervallen indien niet aan de betalingsvoorwaarden wordt voldaan en er feiten bekend worden waaruit kan worden opgemaakt dat de vermogenspositie van de koper wezenlijk is verslechterd. In het laatste geval heeft de firma Brangs + Heinrich b.v. het recht verdere leveringen afhankelijk te maken van een vooruitbetaling of het stellen van zekerheden.

11. Compensatie, inhoudingsrecht

Compensatie en de geldendmaking van inhoudingsrechten door de klant zijn uitgesloten, tenzij de tegenvordering onbetwist is of rechtens is vastgesteld.

12. Eigendomsvoorbehoud

(1) De geleverde goederen blijven - voor zover het goederen betreft die onder eigendomsvoorbehoud zijn geleverd - eigendom van de firma Brangs + Heinrich b.v. totdat alle vorderingen, inclusief alle saldo-vorderingen uit een rekening-courant, die de firma Brangs + Heinrich b.v. jegens de koper op dat moment of in de toekomst kan doen gelden, zijn voldaan. In het geval dat de koper in strijd handelt met de overeenkomst, bijv. bij te late betaling, heeft de firma Brangs + Heinrich b.v., na het stellen van een redelijke termijn, het recht om de onder voorbehoud geleverde goederen terug te nemen. Als de firma Brangs + Heinrich b.v. de onder voorbehoud geleverde goederen terugneemt, dan is daarmee de overeenkomst ontbonden. Als de firma Brangs + Heinrich b.v. beslag legt op de onder voorbehoud geleverde goederen, dan is daarmee de overeenkomst ontbonden. De firma Brangs + Heinrich b.v. heeft het recht de onder voorbehoud geleverde goederen na terugname te gebruiken. Na aftrek van een redelijk bedrag voor de gebruikskosten dienen de opbrengsten uit het gebruik te worden verrekend met de bedragen die de koper aan de firma Brangs + Heinrich b.v. is verschuldigd.

(2) De koper dient de onder voorbehoud geleverde goederen met zorg te behandelen en ze op eigen kosten voldoende tegen de nieuwwaarde te verzekeren tegen brandschade, waterschade en diefstal. De vereiste onderhouds- en inspectiewerkzaamheden dienen door de koper tijdig en op eigen kosten te worden uitgevoerd.

(3) De koper heeft het recht de onder voorbehoud geleverde goederen op correcte wijze commercieel te verkopen en/of te gebruiken zolang hij geen betalingsachterstand heeft. De koper mag de onder voorbehoud verkochte goederen niet verpanden of als zekerheid overdragen. De koper draagt vorderingen die ontstaan uit de wederverkoop of een andere rechtsgrond (verzekering, onrechtmatige daad) met betrekking tot de onder voorbehoud geleverde goederen (inclusief alle saldo-vorderingen uit rekening-courant) nu reeds als zekerheid in hun volle omvang over op de firma Brangs + Heinrich b.v.. De firma Brangs + Heinrich b.v. aanvaardt de overdracht bij deze. De firma Brangs + Heinrich b.v. machtigt de koper heropelijk om de vorderingen die zijn overgedragen aan de firma Brangs + Heinrich b.v. voor eigen rekening en op eigen naam te innen. De incassomachtiging kan op elk moment worden ingetrokken indien de koper zijn betalingsverplichtingen niet op correcte wijze nakomt. Tot overdracht van deze vordering is de koper evenmin bevoegd ter inning van de vordering door middel van factoring, tenzij de factor daarbij tegelijkertijd wordt verplicht om, zolang er nog vorderingen van de firma Brangs + Heinrich b.v. jegens de koper bestaan, de tegenprestatie ten bedrage van de vorderingen direct aan de firma Brangs + Heinrich b.v. te doen toekomen.

(4) In alle gevallen worden de onder voorbehoud verkochte goederen door de koper voor de firma Brangs + Heinrich b.v. verwerkt. Voor zover de onder voorbehoud verkochte goederen worden verwerkt met andere goederen die de firma Brangs + Heinrich b.v. niet toebehoren, wordt de firma mede-eigenaar van de nieuwe zaak in de verhouding van de waarde van de onder voorbehoud geleverde goederen (totale bedrag van de factuur inclusief btw) tot de andere verwerkte zaken op het moment van de verwerking. Voor de uit de verwerking ontstane nieuwe zaak geldt hetzelfde als voor de onder voorbehoud geleverde goederen. In het geval van onscheidbare vermenging van de onder voorbehoud verkochte goederen met andere goederen die de firma Brangs + Heinrich b.v. niet toebehoren, wordt de firma mede-eigenaar van de nieuwe zaak in de verhouding van de waarde van de onder voorbehoud geleverde goederen (totale bedrag van de factuur inclusief btw) tot de andere verwerkte zaken op het moment van de vermenging. Indien de zaak van de koper als gevolg van de vermenging is aan te merken als hoofbestanddeel, dan komen de koper en de firma Brangs + Heinrich b.v. overeen dat de koper de mede-eigendom van deze zaak in evenredige mate overdraagt aan de firma Brangs + Heinrich b.v.. De firma Brangs + Heinrich b.v. aanvaardt bij deze de overdracht. De koper houdt de aldus ontstane exclusieve eigendom of mede-eigendom van de firma Brangs + Heinrich b.v. van een zaak voor de firma in bewaring.

(5) In het geval dat derden zich toegang verschaffen tot de onder voorbehoud geleverde goederen, met name bij beslagleggingen, zal de koper erop wijzen dat deze het eigendom zijn van de firma Brangs + Heinrich b.v. en zal hij de firma Brangs + Heinrich b.v. terstond informeren, zodat zij haar eigendomsrechten kan doen gelden. Voor zover de derde niet in staat is de gerechtelijke of buitengerechtelijke kosten die in verband hiermee ontstaan aan de firma Brangs + Heinrich b.v. te vergoeden, is de koper hiervoor aansprakelijk.

(6) De firma Brangs + Heinrich b.v. is verplicht de zekerheden waarop zij recht heeft, niet eerder vrij te geven dan en in zoverre vrij te geven wanneer de realiseerbare waarde van de verleende zekerheden de vorderingen waarvoor zekerheid moet worden gesteld met meer dan 10% overschrijdt. Daarbij heeft de firma Brangs + Heinrich b.v. de keuze welke zekerheden worden vrijgegeven.

13. Gegevensbescherming

(1) De firma Brangs + Heinrich b.v. heeft het recht om alle gegevens die betrekking hebben op de zakelijke relatie met de klant, met inachtneming van de wettelijke bepalingen omtrent gegevensbescherming te verwerken en op te slaan. Daarbij horen ook gegevens over het goederen- en betalingsverkeer met de koper.

(2) De firma Brangs + Heinrich b.v. houdt zich met betrekking tot eventuele persoonlijke gegevens aan alle bepalingen van het Bundesdatenschutzgesetz (Duitse federale Wet op gegevensbescherming).

(3) De firma Brangs + Heinrich b.v. behoudt zich het recht voor om bij commerciële inlichtingenbureaus en kredietregistratiebureaus informatie over de kredietwaardigheid van de klant in te winnen.

14. Overige bepalingen

(1) De plaats van uitvoering en de bevoegde rechtbank voor leveringen en betalingen (inclusief rechtsvorderingen inzake cheques en wissels) evenals alle geschillen die ontstaan tussen de koper en de firma Brangs + Heinrich b.v. uit koopovereenkomsten is de zetel van de firma Brangs + Heinrich b.v.. De firma Brangs + Heinrich b.v. heeft echter het recht naar eigen goeddunken een rechtsvordering in te stellen in de plaats waar de klant gevestigd is.

(3) Het recht van de Bondsrepubliek Duitsland is van toepassing. Het Weens Koopverdrag is uitgesloten, ook indien de leveringen direct worden verzorgd door een buitenlandse leverancier die aan de verkoper is geleerd. De taal van de overeenkomst is de Duitse taal.

(4) Voor de interpretatie van handelsclausules zijn de internationale leveringsvoorwaarden in de meest actuele versie bepalend.

(5) Indien er in deze algemene handelsvoorwaarden bepalingen zijn opgenomen die ongeldig blijken, dan zal dit de geldigheid van de overige bepalingen onverlet laten.

Die Geschäftsführung

Versie d.d. 13 maart 2012



Post- en pakketverzending



Verpakkingen van golfkarton



bufferen en opvullen



Stretchen en omsnoeren



Verpakingsfolie



Papier, golfkarton, massiefkarton



Corrosiebescherming en Exportverpakkingen



Machines en verpakkingssystemen



Magazijn- en bedrijfsinrichting

Nederland

Brangs + Heinrich BV
3565 AR Utrecht
Arkansasdreef 32 A
Telefoon +31 (0)30 2631020
Fax +31 (0)30 2612133
E-mail utrecht@brangs-heinrich.nl

Duitsland

01067 Dresden
Bremer Straße 65
Telefoon +49 (0)351 47169-32
Fax +49 (0)351 47169-33
E-mail dresden@brangs-heinrich.de

12107 Berlijn

Lankwitzer Straße 19
Telefoon +49 (0)30 723913-0
Fax +49 (0)30 723913-22
E-mail berlin@brangs-heinrich.de

22339 Hamburg

Wilhelm-Stein-Weg 22
Telefoon +49 (0)40 538931-0
Fax +49 (0)40 538931-11
E-mail hamburg@brangs-heinrich.de

30855 Langenhagen

Industriestraße 4
Telefoon +49 (0)511 96898-0
Fax +49 (0)511 96898-88
E-mail hannover@brangs-heinrich.de

42651 Solingen

Felder Straße 79-81
Telefoon +49 (0)212 2403-0
Fax +49 (0)212 2403-106
E-mail solingen@brangs-heinrich.de

65203 Wiesbaden

Hagenauer Straße 42
Telefoon +49 (0)611 9714512
Fax +49 (0)800 272 6477
E-mail wiesbaden@brangs-heinrich.de

70567 Stuttgart

Zettachring 10a
Telefoon +49 (0)711 49097-146
Fax +49 (0)800 272 6477
E-mail stuttgart@brangs-heinrich.de

816156 Augsburg

BUHL BUSINESS CENTER
Alfred-Nobel-Str. 9
Telefoon +49 (0)89 3741 4592
Fax +49 (0)89 3741 4600
E-mail augsburg@brangs-heinrich.de

Belgie

Brangs + Heinrich SRL/BV
1853 Strombeek-Bever
Sint-Annalaan 6 bus / bte 1
Telefoon +32 (0)2 4650100
Fax +32 (0)2 4650419
E-mail bruxelles@brangs-heinrich.be

China

Brangs + Heinrich China
Shanghai
c/o B + Z Industrial Packaging Materials
(Shanghai) Co., LTD. Shanghai
No. 77, Lane 685, Shengfu Road
Songjiang District (Jiuting), P.C.201615
China
Telefoon +49 (0)800 0001169
Fax +49 (0)800 272 6477
Telefoon +86 (0)21 3352 2995
E-mail china@brangs-heinrich.com.cn